

# GRAPHITE

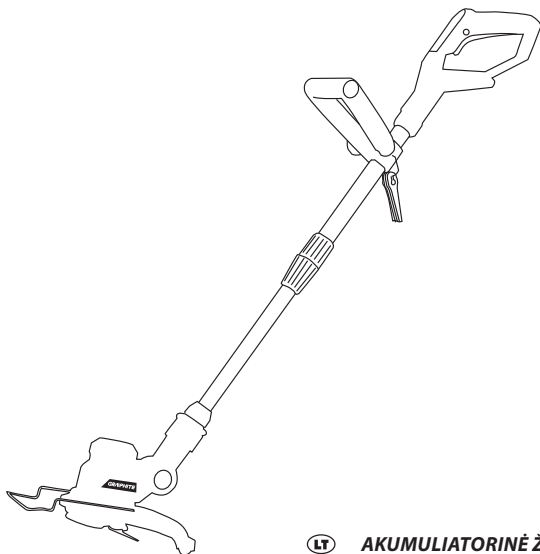

**PL** *PODKASZARKA AKUMULATOROWA*

**EN** *CORDLESS GRASS TRIMMER*

**DE** *AKKU-RASENTRIMMER*

**RU** *АККУМУЛЯТОРНЫЙ ТРИММЕР*

**UA** *ТРИМЕР АКУМУЛЯТОРНИЙ*

**HU** *AKKUMULÁTOROS FŰKASZA*

**RO** *TRIMMER CU ACUMULATOR*

**CZ** *AKUMULÁTOROVÝ VYŽÍNAČ*

**SK** *AKUMULÁTOROVÝ VYŽÍNAČ*

**SL** *AKUMULATORSKA KOSILNICA*

**LT** *AKUMULIATORINĖ ŽOLIAPJOVĖ (TRIMERIS)*

**LV** *AKUMULATORA TRIMMERIS*

**EE** *AKUMULATORA TRIMMERIS*

**BG** *АКУМУЛАТОРЕН ТРИМЕР ЗА ТРЕВА*

**HR** *AKUMULATORSKI TRIMER ZA TRAVU*

**SR** *AKUMULATORSKI TRIMER*

**GR** *ΕΠΑΝΑΦΟΡΤΙΖΟΜΕΝΟ ΧΟΡΤΟΚΟΠΤΙΚΟ*

**ES** *DESBROZADORA A BATERÍA*

**IT** *TAGLIABORDI A BATTERIA*

**NL** *ACCU GRASTRIMMER*

**FR** *TAILLE-HERBES À BATTERIE*

**10\***  
**LAT**  
**DOSTĘPNOŚCI**  
**CZĘŚCI ZAMIENNYCH**

Sprawdź dostępność  
części zamiennych  
do tego produktu

skanując kod QR  
lub wchodząc na  
[gtxservice.pl](http://gtxservice.pl)



**58G030**





<b>PL</b>	<b>INSTRUKCJA OBSŁUGI</b> . . . . .	<b>6</b>
<b>EN</b>	<b>INSTRUCTION MANUAL</b> . . . . .	<b>12</b>
<b>DE</b>	<b>BETRIEBSANLEITUNG</b> . . . . .	<b>16</b>
<b>RU</b>	<b>РУКОВОДСТВО ПО ЭКСПЛУАТАЦИИ</b> . . . . .	<b>20</b>
<b>UA</b>	<b>ІНСТРУКЦІЯ З ЕКСПЛУАТАЦІЇ</b> . . . . .	<b>25</b>
<b>HU</b>	<b>HASZNÁLATI UTASÍTÁS</b> . . . . .	<b>30</b>
<b>RO</b>	<b>INSTRUCTIUNI DE DESERVIRE</b> . . . . .	<b>34</b>
<b>CZ</b>	<b>INSTRUKCE K OBSLUZE</b> . . . . .	<b>39</b>
<b>SK</b>	<b>NÁVOD NA OBSLUHU</b> . . . . .	<b>43</b>
<b>SL</b>	<b>NAVODILA ZA UPORABO</b> . . . . .	<b>47</b>
<b>LT</b>	<b>APTARNAVIMO INSTRUKCIJA</b> . . . . .	<b>51</b>
<b>LV</b>	<b>LIETOŠANAS INSTRUKCIJA</b> . . . . .	<b>55</b>
<b>EE</b>	<b>KASUTUSJUHEND</b> . . . . .	<b>59</b>
<b>BG</b>	<b>ИНСТРУКЦИЯ ЗА ОБСЛУЖВАНЕ</b> . . . . .	<b>63</b>
<b>HR</b>	<b>UPUTE ZA UPOTREBU</b> . . . . .	<b>68</b>
<b>SR</b>	<b>UPUTSTVO ZA UPOTREBU</b> . . . . .	<b>72</b>
<b>GR</b>	<b>ΟΔΗΓΙΕΣ ΧΡΗΣΗΣ</b> . . . . .	<b>76</b>
<b>ES</b>	<b>INSTRUCCIONES DE USO</b> . . . . .	<b>81</b>
<b>IT</b>	<b>MANUALE PER L'USO</b> . . . . .	<b>86</b>
<b>NL</b>	<b>GEBRUIKSAANWIJZING</b> . . . . .	<b>91</b>
<b>FR</b>	<b>MANUEL D'INSTRUCTION</b> . . . . .	<b>95</b>

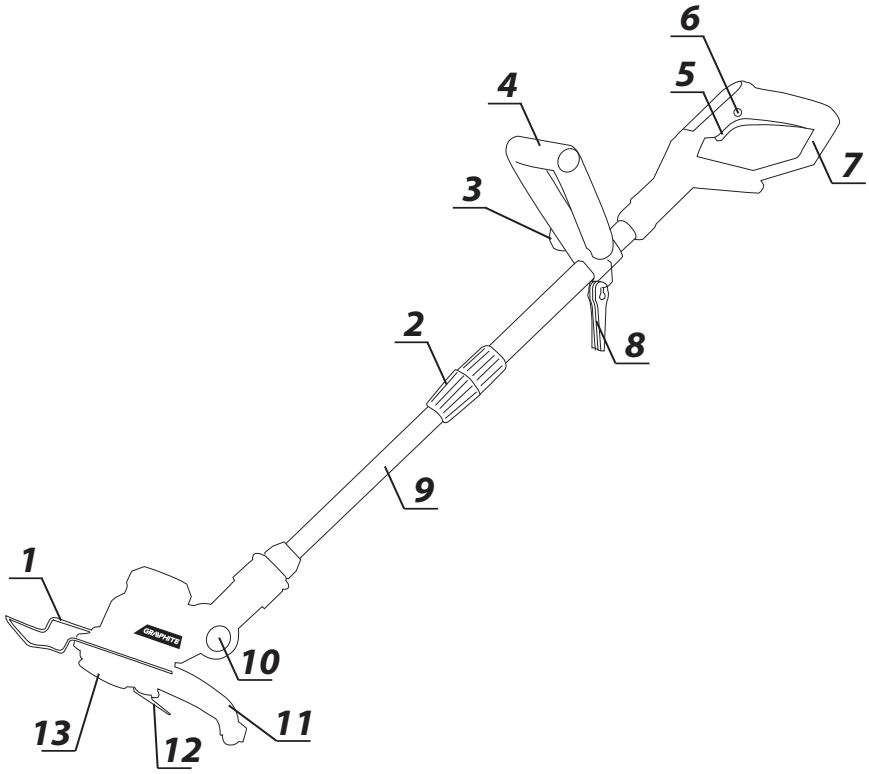

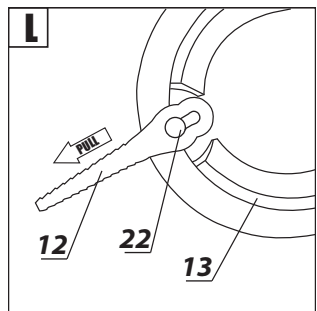
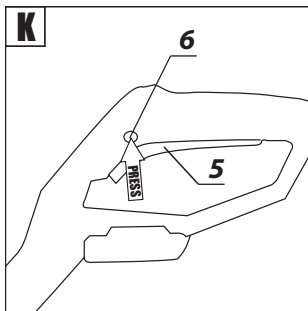
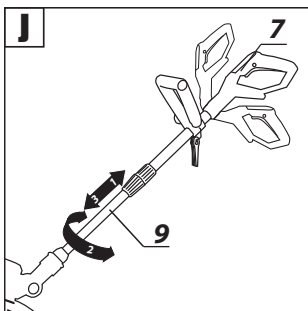
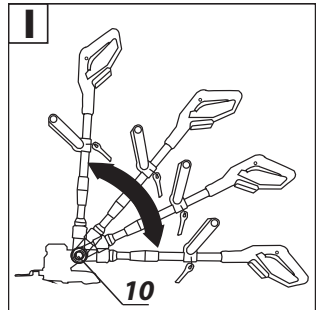
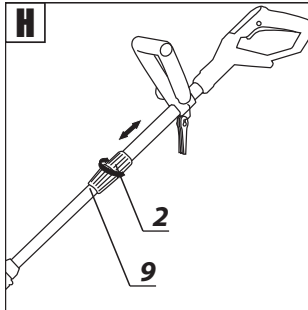
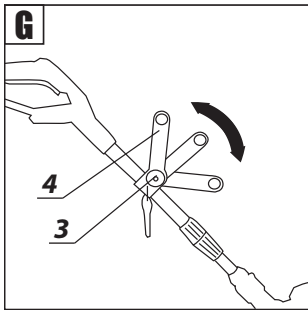
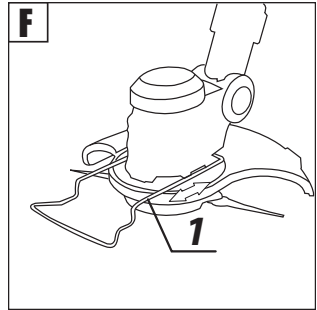
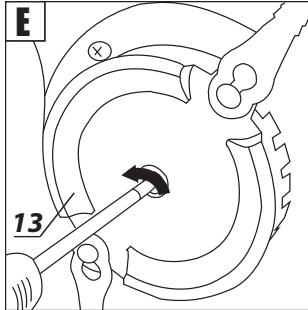
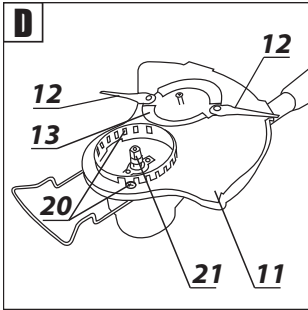
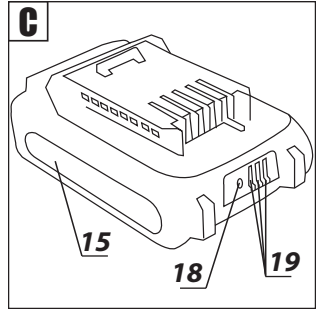
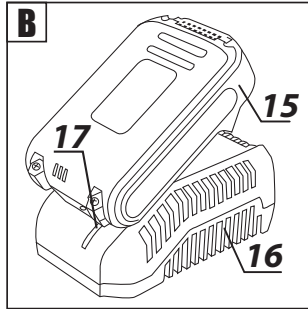
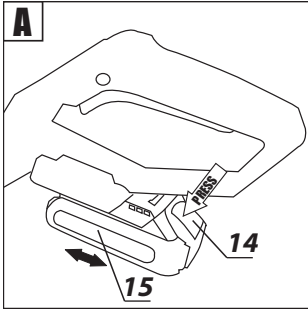

## **PL** INSTRUKCJA ORYGINALNA (OBSŁUGI)

### PODKASZARKA AKUMULATOROWA 58G030

UWAGA: PRZED PRZYSTĄPIENIEM DO UŻYTKOWANIA URZĄDZENIA NALEŻY UWAGAŃNIE PRZECZYTAĆ NINIJSZĄ INSTRUKCJĘ I ZACHOWAĆ JĄ DO DALSZEGO WYKORZYSTANIA.

#### **SZCZEGÓLWE PRZEPISY BEZPIECZEŃSTWA**

WYMAGANIA SZCZEGÓLWE DLA PRZYCINAREK TRAWNIKOWYCH (PODKASZAREK) ZASILANYCH AKUMULATOREM

**OSTRZEŻENIE:** Podczas używania podkaszarki należy przestrzegać przepisów bezpieczeństwa. Dla bezpieczeństwa własnego i osób postronnych prosi się o przeczytanie niniejszej instrukcji przed rozpoczęciem pracy podkaszarką. Prosi się o zachowanie instrukcji w celu późniejszego wykorzystania.

- Niniejszy narzędzie ogrodowe nie jest przeznaczone do użytkowania przez osoby (w tym dzieci) o ograniczonej zdolności fizycznej, czuciowej lub psychicznej, lub osoby nie mające doświadczenia lub znajomości sprzętu, chyba, że odbywa się to pod nadzorem lub zgodnie z instrukcją użytkowania sprzętu, przekazanej przez osoby odpowiadające za bezpieczeństwo.
- PAMIĘTAJ.** Operator lub użytkownik jest odpowiedzialny za wypadki lub występujące zagrożenia wobec innych osób lub otoczenia.

#### **Przygotowanie**

- Podczas koszenia zawsze noś solidne obuwie, długie spodnie.
- Zawsze stosuj środki ochrony osobistej jak okulary ochronne, ochronniki słuchu.
- Sprawdź dokładnie teren, w którym będziesz pracować i usuń wszystkie przedmioty, które mogą być odrzucone przez obracającą się żyłkę tnącą.
- Przed użyciem zawsze sprawdź, czy głowica podkaszarki nie jest uszkodzona.
- Trzymaj oburącz podkaszarkę tak, aby oś głowicy była prostopadła do podłoża.

#### **Użytkowanie**

- Koś tylko przy świetle dziennym lub przy dobrym oświetleniu sztucznym.
- Unikaj koszenia mokrej trawy.
- Zawsze upewnij się, że twoje nogi stoją pewnie. Na pochyłościach pracuj ostrożnie, aby nie stracić równowagi.
- Chodź, nigdy nie biegnij.
- Nie udostępniaj narzędzia ogrodowego do użytku dzieciom ani osobom, które nie zapoznały się z niniejszą instrukcją.
- Zaniechaj dalszej pracy, jeśli w bezpośredniej bliskości znajdują się osoby postronne, dzieci lub zwierzęta.
- Koś zawsze w poprzek zbocza, nigdy w górę lub w dół.
- Zachowaj szczególną ostrożność przy zmianie kierunku koszenia.
- Przenosząc podkaszarkę wyłącz silnik.
- Nie używaj, podkaszarki z uszkodzonymi osłonami, obudowami lub bez dołączonych osłon.
- Włącz silnik zgodnie z instrukcją, zwracając uwagę czy stopy są z dala od żyłki tnącej.
- Nie przechylaj podkaszarki podczas włączania silnika.
- Nigdy nie wolno mocować metalowych elementów tnących.
- Zachowaj ostrożność, aby nie skaleczyć się o urządzenie do przycinania długości żyłki.
- Upewnij się, że otwory wentylacyjne są wolne od zanieczyszczeń.

- Przed uruchomieniem, podkaszarki upewnij się czy obie ręce pewnie trzymają urządzenie.
- Nie trzymaj rąk i stóp w pobliżu obracających się części ruchomych.
- Naprawy podkaszarki powinny dokonywać tylko osoby uprawnione.
- Należy stosować tylko zalecane przez wytwórcę części zamienne.

#### **Konserwacja i przechowywanie**

- Utrzymywać w należytym stanie wszystkie podzespoły, aby być pewnym, że podkaszarka będzie bezpiecznie pracować.
- Wymienić w celu zachowania bezpieczeństwa zużyte lub uszkodzone części.
- Chronić podkaszarkę przed wilgocią.
- Przechowywać poza zasięgiem dzieci.
- Stosować żyłki tnące właściwego typu.

#### **Wskazówki bezpieczeństwa dotyczące akumulatora**

- W przypadku uszkodzenia i niewłaściwego użytkowania akumulatora może dojść do wydzielania się gazów. Należy wywietrzyć pomieszczenie, w razie dolegliwości skonsultować się z lekarzem. Gazy mogą uszkodzić drogi oddechowe.
- W przypadku niewłaściwych warunków eksploatacji może nastąpić wyciek elektrolitu z baterii; należy unikać z nim kontaktu. Jeśli przypadkowo dojdzie do kontaktu, elektrolit należy spłukać obficie wodą. W przypadku kontaktu z oczami dodatkowo skonsultować się z lekarzem. Wyciekły elektrolit może spowodować podrażnienie oczu lub oparzenia.
- Nie otwierać akumulatora – istnieje niebezpieczeństwo zwarcia.
- Nie używać akumulatora elektronarzędzia w czasie deszczu.
- Akumulator należy zawsze utrzymywać z dala od źródła ciepła. Nie wolno pozostawiać go na dłuższy czas w środowisku, w którym panuje wysoka temperatura (w miejscach nasłonecznionych, w pobliżu grzejników lub gdziekolwiek tam, gdzie temperatura przekracza 50°C).

#### **Wskazówki bezpieczeństwa dotyczące ładowarki akumulatora**

- Niniejszy sprzęt nie jest przeznaczony do użytkowania przez osoby (w tym dzieci) o ograniczonej zdolności fizycznej, czuciowej lub psychicznej, lub osoby nie mające doświadczenia lub znajomości sprzętu, chyba, że odbywa się to pod nadzorem lub zgodnie z instrukcją użytkowania sprzętu, przekazanej przez osoby odpowiadające za bezpieczeństwo.
- Należy zwracać uwagę na dzieci, aby nie bawiły się sprzętem.
- Ładowarki nie wolno wystawiać na działanie wilgoci lub wody.** Przedostanie się wody do ładowarki zwiększa ryzyko porażenia. Ładowarkę można stosować tylko wewnątrz suchych pomieszczeń.
- Przed przystąpieniem do jakichkolwiek czynności obsługowych lub czyszczenia ładowarki należy odłączyć ją od zasilania z sieci.
- Nie korzystać z ładowarki umieszczonej na łatwopalnym podłożu (np. papier, tekstylia) ani w sąsiedztwie łatwopalnych substancji.** Ze względu na wzrost temperatury ładowarki podczas procesu ładowania istnieje niebezpieczeństwo pożaru.
- Każdorazowo przed użyciem należy sprawdzić stan ładowarki, przewodu i wtyku. W przypadku stwierdzenia uszkodzeń – nie należy używać ładowarki. Nie wolno podejmować prób rozbierania ładowarki.** Wszelkie naprawy trzeba powierzać autoryzowanemu warsztatowi serwisowemu. Niewłaściwie przeprowadzony montaż ładowarki grozi porażeniem elektrycznym lub pożarem.
- Dzieci i niepełnosprawne fizycznie, emocjonalnie lub psychicznie osoby oraz inne osoby, których doświadczenie lub wiedza jest niewystarczająca aby obsługiwać ładowarkę przy zachowaniu wszelkich zasad bezpieczeństwa, nie powinny obsługiwać ładowarki bez nadzoru osoby odpowiedzialnej. W przeciwnym wypadku istnieje niebezpieczeństwo, iż urządzenie zostanie

niewłaściwie obsłużone w następstwie czego może dojść do obrażeń.

- Gdy ładowarka nie jest użytkowana należy odłączyć ją od sieci elektrycznej.

**UWAGA!** Mimo zastosowania konstrukcji bezpiecznej z samego założenia, stosowania środków zabezpieczających i dodatkowych środków ochronnych, zawsze istnieje ryzyko szcztątkowe doznania urazów podczas pracy.

Akumulatory Li-Ion mogą wyciec, zapalić się lub wybuchnąć, jeżeli zostaną nagrzane do wysokich temperatur lub zwarte. Nie należy ich przechowywać w samochodzie podczas upalnych i słonecznych dni. Nie należy otwierać akumulatora. Akumulatory Li-Ion zawierają elektroniczne urządzenia zabezpieczające, które jeśli zostaną uszkodzone, mogą spowodować, że akumulator zapali się lub wybuchnie.



Objaśnienie zastosowanych piktogramów



1. UWAGA! Zachowaj szczególne środki ostrożności.
- 2,3. Przeczytaj instrukcję obsługi, przestrzegaj ostrzeżeń i warunków bezpieczeństwa w niej zawartych!
4. Używaj środki ochrony osobistej (gogle ochronne, ochronniki słuchu).
5. Wyjmij akumulator z urządzenia przed przystąpieniem do czynności związanych z regulacją lub czyszczeniem.
6. Używaj rękawic ochronnych.
7. Nie dopuszczaj dzieci do narzędzia.
8. Używaj odzieży ochronnej.
9. Urządzenie ogrodowe przeznaczone do pracy na zewnątrz pomieszczeń
10. Nie zbliżaj kończyn do elementów tnących!
11. Zachowaj bezpieczny odstęp od pracującego urządzenia ogrodowego
12. Chroń urządzenie przed wilgocią.
13. W czasie pracy narzędzia nie wolno wkładać ręk do otworów.
14. Odłącz ładowarkę przed naprawą.
15. Druga klasa ochronności.
16. Ładowarka przeznaczona do pracy wewnątrz suchych pomieszczeń.
17. Nie wrzucać ogniu do ognia.

18. Maksymalna dopuszczalna temperatura ogniw.
19. Recykling.
20. Nie dopuszczaj innych osób w zasięgu pracy podkaszarki.

## BUDOWA I PRZEZNACZENIE

Podkaszarka akumulatorowa jest elektronarzędziem zasilanym z akumulatora. Napęd stanowi silnik komutatorowy prądu stałego z magnesami trwałymi. Tego typu urządzenie przeznaczone jest do wykonywania prac w ogrodzie przydomowym. Podkaszarka została zaprojektowana do przycinania trawy na krawężniach lub w narożach trawników i klombów tam, gdzie nie można dotrzeć kosiarką.

Nie wolno używać elektronarzędzia niezgodnie z jego przeznaczeniem.

## OPIS STRON GRAFICZNYCH

Poniższa numeracja odnosi się do elementów urządzenia przedstawionych na stronach graficznych niniejszej instrukcji.

1. Pręt do krawędzi
2. Pierścien blokady rury teleskopowej
3. Pokrętko blokady rękojeści pomocniczej
4. Rękojeść pomocnicza
5. Włącznik
6. Przycisk blokady włącznika
7. Rękojeść zasadnicza
8. Zapasowe elementy tnące
9. Rura teleskopowa
10. Przycisk blokady kąta pochylecia głowicy
11. Osłona
12. Element tnący
13. Głowica
14. Przycisk mocowania akumulatora
15. Akumulator
16. Ładowarka
17. Diody LED
18. Przycisk sygnalizacji stanu naładowania akumulatora
19. Sygnalizacja stanu naładowania akumulatora (diody LED).
20. Wkręty mocowania osłony
21. Wrzeczono
22. Bolec

\* Mogą występować różnice między rysunkiem a wyrobem.

## OPIS UŻYTYCH ZNAKÓW GRAFICZNYCH



UWAGA



OSTRZEŻENIE



MONTAŻ/USTAWIENIA



INFORMACJA

## WYPOSAŻENIE I AKCESORIA

- |                                 |           |
|---------------------------------|-----------|
| 1. Osłona                       | - 1 szt.  |
| 2. Głowica z elementami tnącymi | - 1 szt.  |
| 3. Elementy tnące               | - 20 szt. |
| 4. Wkręty                       | - 2 szt.  |
| 5. Śruba                        | - 1 szt.  |

## PRZYGOTOWANIE DO PRACY

### WYJMOWANIE / WKŁADANIE AKUMULATORA

-  Naciśnąć przycisk mocowania akumulatora (14) i wysunąć akumulator (15) (rys. A).
- Włożyć naładowany akumulator (15) do uchwytu w rękojeści, aż do słyszalnego zaskoczenia przycisku mocowania akumulatora (14).

### ŁADOWANIE AKUMULATORA

-  Akumulator do urządzenia jest dostarczony w stanie częściowo naładowanym. Ładowanie akumulatora należy przeprowadzać w warunkach, gdy temperatura otoczenia wynosi 4°C-40°C. Akumulator nowy lub taki, który przez dłuższy czas nie był użytkowany, osiągnie pełną zdolność do zasilania po około 3 - 5 cyklach ładowania i rozładowania.

-  Wyjąć akumulator (15) z urządzenia (rys. A).
- Włączyć ładowarkę do gniazda sieci (230 V AC).
- Wsunąć akumulator (15) do ładowarki (16) (rys. B). Sprawdzić, czy akumulator jest właściwie osadzony (wsunięty do końca).

-  Po włączeniu ładowarki do gniazda sieci (230 V AC) zaświeci się zielona dioda (17) na ładowarce, która sygnalizuje podłączenie napięcia.

Po umieszczeniu akumulatora (15) w ładowarce (16) zaświeci się czerwona dioda (17) na ładowarce, która sygnalizuje, że trwa proces ładowania akumulatora.

Równocześnie świecą pulsacyjnie zielone diody (19) stanu naładowania akumulatora w różnym układzie (patrz opis poniżej).

- Świecenie pulsacyjne wszystkich diod** - sygnalizuje wyczerpanie akumulatora i konieczność jego naładowania.
- Świecenie pulsacyjne 2 diod** - sygnalizuje częściowe rozładowanie.
- Świecenie pulsacyjne 1 diody** - sygnalizuje wysoki poziom naładowania akumulatora.

-  Po naładowaniu akumulatora dioda (17) na ładowarce świeci na zielono, a wszystkie diody stanu naładowania akumulatora (19) świecą światłem ciągłym. Po pewnym czasie (ok. 15s) diody stanu naładowania akumulatora (119) gasną.

-  Akumulator nie powinien być ładowany dłużej niż 8 godzin. Przekroczenie tego czasu może spowodować uszkodzenie ogniw akumulatora. Ładowarka nie wyłączy się automatycznie, po całkowitym naładowaniu akumulatora. Zielona dioda na ładowarce będzie się świecić nadal. Diody stanu naładowania akumulatora gasną po pewnym czasie. Odłączyć zasilanie przed wyjęciem akumulatora z gniazda ładowarki. Unikać kolejno po sobie następujących krótkich ładowań. Nie należy poddawać akumulatorów dolađowywaniu po krótkim użytkowaniu urządzenia. Znaczny spadek czasu między koniecznymi ładowaniami świadczy o tym, że akumulator jest zużyty i powinien zostać wymieniony.

-  W procesie ładowania akumulatory nagrzewają się. Nie podejmować pracy tuż po ładowaniu - odczekać do osiągnięcia przez akumulator temperatury pokojowej. Uchroni to przed uszkodzeniem akumulatora.

### SYGNALIZACJA STANU NAŁADOWANIA AKUMULATORA

-  Akumulator jest wyposażony w sygnalizację stanu naładowania akumulatora (3 diody LED) (19). Aby sprawdzić stan naładowania akumulatora należy wcisnąć przycisk sygnalizacji stanu naładowania akumulatora (18) (rys. C). Świecenie wszystkich diod sygnalizuje wysoki poziom naładowania akumulatora. Świecenie 2 diod sygnalizuje częściowe rozładowanie. Świecenie tylko 1 diody oznacza wyczerpanie akumulatora i konieczność jego naładowania.

### MONTAŻ OSŁONY

-  Nałożyć osłonę (11) na obudowę silnika tak, aby jej część kryjąca była skierowana w kierunku operatora.

- Dokręcić osłonę (11) do obudowy silnika dostarczonymi wkrętami (20) (rys. D).

### MONTAŻ GŁOWICY

-  Głowica (13) jest dostarczona osobno wraz z 2 zamontowanymi elementami tnącymi (12).
- Nałożyć głowicę (13) na wrzeciono (21) tak, aby jej płaska część otworu pokrywała się z taką samą powierzchnią wrzeciona (rys. D).
- Zamocować dostarczoną śrubą dokręcając w lewo (lewy gwint) (rys. E).

Celem zachowania prawidłowej pracy urządzenia głowica musi być wyposażona w 2 elementy tnące. Nie dopuszcza się możliwości pracy z 1 elementem tnącym.

### PRĘT DO KRAWĘDZI

-  Pręt do krawędzi przeznaczony jest do przycinania trawy na krawędziach lub w narożach trawników. Zabezpiecza on element tnący przed uszkodzeniem przez ostre krawędzie np. betonowe obrzeże chodnikowe.
- Pręt do krawędzi (1) umieszczony na obudowie silnika można regulować wsuwając lub wysuwając go w zależności od potrzeb (rys. F).

### REGULACJA RĘKOJEŚCI POMOCNICZEJ

-  Rękojeść pomocnicza została zaprojektowana zarówno dla osób prawo jak i leworęcznych. Rozpoczynając pracy zawsze należy trzymać podkaszarkę pewnie, obiema rękami z wykorzystaniem obu rękojeści.
- Poluzować pokrętko blokady rękojeści pomocniczej (3) i ustawić rękojeść pomocniczą (4) w najbardziej dogodnym położeniu dla wykonywanej pracy (rys. G).
- Dokręcić pokrętko blokady rękojeści pomocniczej (3) celem jej zablokowania w wybranym położeniu.

### REGULACJA DŁUGOŚCI RURY TELESKOPOWEJ

-  Regulacja długości rury teleskopowej pozwala na dopasowanie wysokości urządzenia dla osób o różnym wzroście i postawie.
- Poluzować pierścien blokady rury teleskopowej (2).
- Wysunąć / wsunąć rurę teleskopową (9) na pożądaną długość (rys. H).
- Zablokować dokręcając pierścien blokady rury teleskopowej (2).

### USTAWIENIE KĄTA NACHYLENIA RĘKOJEŚCI ZASADNICZEJ

-  Dzięki praktycznej funkcji zmiany kąta położenia głowicy względem rękojeści zasadniczej istnieje możliwość przycinania krawędzi trawników i klombów oraz koszenia w miejscach trudnodostępnych jak np. pod ławką, hamakiem, stołem itp.
- Wcisnąć przycisk blokady kąta pochylenia głowicy (10).
- Naciskając na rurę teleskopową (9) wybrać odpowiedni kąt nachylenia głowicy (rys. I).
- Zwolnić nacisk na przycisk blokady kąta pochylenia głowicy (10), co spowoduje automatyczne zablokowanie wybranej pozycji.

Należy zachować szczególną ostrożność podczas użytkowania podkaszarki do pionowego przycinania krawędzi trawników i klombów. Należy pozostać poza płaszczyzną obrotu żyłki tnącej, aby uniknąć niebezpieczeństwa trafienia poderwanym obiektem.

### OBROTOWA RĘKOJEŚĆ ZASADNICZA

-  Dzięki funkcji obracania rękojeści zasadniczej o 90° w lewo lub prawo względem głowicy istnieje możliwość pionowego przycinania krawędzi trawników i klombów.
- Trzymając za korpus podkaszarki odciągnąć rurę teleskopową (9) i obrócić o 90° w lewo lub prawo (zgodnie ze znakami umieszczonymi na pierścieniu).
- Zwolnić nacisk a pod wpływem docisku sprężyny rura teleskopowa (9) wraz z rękojeścią zasadniczą (7) zostanie zablokowana w wybranym położeniu (rys. J).



## PRACA/USTAWIENIA

### WŁĄCZANIE / WYŁĄCZANIE



Włącznik podkaszarki posiada zabezpieczenie przed przypadkowym uruchomieniem.



**Włączenie** – wcisnąć przycisk blokady włącznika (6) i nacisnąć przycisk włącznika (5) (rys. K).

**Wyłączenie** - zwolnić nacisk na przycisk włącznika (5).



Po wyłączeniu silnika elementy tnące jeszcze się obracają. Nigdy nie wolno podejmować prób zablokowania włącznika w położeniu włączonym.

Wszystkie części powinny być odpowiednio zamontowane i spełniać wymagania zapewniające właściwą i bezpieczną pracę podkaszarki. Jakikolwiek uszkodzony element zabezpieczający lub część powinny zostać natychmiast naprawione lub wymienione.

### WSKAZÓWKI DOTYCZĄCE BEZPIECZNEGO I EFEKTYWNEGO UŻYTKOWANIA



- Podkaszając długą trawę należy pracę wykonywać stopniowo, warstwami.
- Podkaszarkę należy utrzymywać z dala od obiektów twardych i roślin uprawnych.
- Podkaszarką można pracować wyłącznie wtedy, gdy trawa jest sucha.
- Przy podkaszaniu krawędzi należy prowadzić urządzenie wzdłuż krawędzi trawnika.

## OBŚLUGA I KONSERWACJA



Przed przystąpieniem do jakichkolwiek czynności związanych z instalowaniem, regulacją, naprawą lub obsługą należy wyjąć akumulator z urządzenia.

### KONSERWACJA I PRZECHOWYWANIE



- Zaleca się czyszczenie urządzenia bezpośrednio po każdorazowym użyciu.
- Regularnie czyścić szczeliny wentylacyjne w obudowie silnika.
- Regularnie usuwać resztki trawy z osłony i głowicy.
- Nigdy nie wolno czyścić urządzenia za pomocą wody, agresywnych płynów lub rozpuszczalników.
- Urządzenie należy czyścić za pomocą szczotki lub delikatnej tkaniny.
- Urządzenie należy przechowywać w miejscu suchym i niedostępnym dla dzieci.
- Urządzenie należy przechowywać z wyjętym akumulatorem.

### WYMIANA ELEMENTÓW TNĄCYCH



Podkaszarka na swoim wyposażeniu posiada 20 zapasowych elementów tnących przypiętych do rękojści pomocniczej. Należy używać tylko zalecanych elementów tnących.

- Należy element tnący (12) większym otworem na bolec (22) głowicy (13) i odciągnąć na zewnątrz aż bolec (22) znajdzie się w mniejszym otworze elementu tnącego (12) (rys. L).
- Powtórzyć opisaną czynność dla drugiego elementu tnącego.
- Demontaż elementu tnącego (12) przebiega w odwrotnej kolejności do jego montażu.



Wszelkiego rodzaju usterki powinny być usuwane przez autoryzowany serwis producenta.

## PARAMETRY TECHNICZNE

### DANE ZNAMIONOWE

Podkaszarka 58G030	
Parametr	Wartość
Napięcie akumulatora	18 V DC
Prędkość obrotowa wrzeczona bez obciążenia	9000 min <sup>-1</sup>
Szerokość koszenia	254 mm
Noże polimerowe	88,5 mm
Ilość noży montowana na głowicy	2
Regulacja długości rękojści	1,1 ÷ 1,4 m
Klasa ochronności	III
Masa	1,8 kg
Rok produkcji	2020
58G030 oznacza zarówno typ oraz określenie maszyny	

### Akumulator systemu Graphite Energy+

Parametr	Wartość	
<b>Akumulator</b>	<b>58G001</b>	<b>58G004</b>
Napięcie akumulatora	18 V DC	18 V DC
Typ akumulatora	Li-Ion	Li-Ion
Pojemność akumulatora	2000 mAh	4000 mAh
Zakres temperatury otoczenia	4°C – 40°C	4°C – 40°C
Czas ładowania ładowarką 58G002	1 h	2 h
Masa	0,400 kg	0,650 kg
Rok produkcji	2020	2020

### Ładowarka systemu Graphite Energy+

Parametr	Wartość
<b>Typ ładowarki</b>	<b>58G002</b>
Napięcie zasilania	230 V AC
Częstotliwość zasilania	50 Hz
Napięcie ładowania	22 V DC
Max. prąd ładowania	2300 mA
Zakres temperatury otoczenia	4°C – 40°C
Czas ładowania akumulatora 58G001	1 h
Czas ładowania akumulatora 58G004	2 h
Klasa ochronności	II
Masa	0,300 kg
Rok produkcji	2020

### DANE DOTYCZĄCE HAŁASU I DRGAŃ

Poziom ciśnienia akustycznego	$L_{pA} = 79,5 \text{ dB(A)}$ K=3dB(A)
Poziom mocy akustycznej	$L_{WA} = 91,9 \text{ dB(A)}$ K=2,23dB(A)
Wartość przyspieszeń (rękojeść główna)	$a_h = 1,453 \text{ m/s}^2$ K=1,5 m/s <sup>2</sup>
Wartość przyspieszeń (rękojeść pomocnicza)	$a_h = 3,224 \text{ m/s}^2$ K=1,5 m/s <sup>2</sup>

## Informacje na temat hałasu i wibracji

Poziom emitowanego hałasu przez urządzenie opisano poprzez: poziom emitowanego ciśnienia akustycznego  $L_{WA}$  oraz poziom mocy akustycznej  $L_{WA}$  (gdzie K oznacza niepewność pomiaru). Drgania emitowane przez urządzenie opisano poprzez wartość przyspieszeń drgań  $a_w$  (gdzie K oznacza niepewność pomiaru).

Podane w niniejszej instrukcji: poziom emitowanego ciśnienia akustycznego  $L_{WA}$ , poziom mocy akustycznej  $L_{WA}$  oraz wartość przyspieszeń drgań  $a_w$  zostały zmierzone zgodnie z EN 60335-1:2012; EN 50636. Podany poziom drgań  $a_w$  może zostać użyty do porównywania urządzeń oraz do wstępnej oceny ekspozycji na drgania.

Podany poziom drgań jest reprezentatywny jedynie dla podstawowych zastosowań urządzenia. Jeżeli urządzenie zostanie użyte do innych zastosowań lub z innymi narzędziami roboczymi, poziom drgań może ulec zmianie. Na wyższy poziom drgań będzie wpływać niewystarczająca czy zbyt rzadka konserwacja urządzenia. Podane powyżej przyczyny mogą spowodować zwiększenie ekspozycji na drgania podczas całego okresu pracy.

**Aby dokładnie oszacować ekspozycję na drgania, należy uwzględnić okresy, kiedy urządzenie jest wyłączone lub kiedy jest włączone ale nie jest używane do pracy. Po dokładnym oszacowaniu wszystkich czynników łączna ekspozycja na drgania może okazać się znacznie niższa.**

W celu ochrony użytkownika przed skutkami drgań należy wprowadzić dodatkowe środki bezpieczeństwa, takie jak: cykliczna konserwacja urządzenia i narzędzi roboczych, zabezpieczenie odpowiedniej temperatury rąk oraz właściwa organizacja pracy.

## OCHRONA ŚRODOWISKA



Produktów zasilanych elektrycznie nie należy wyrzucać wraz z domowymi odpadkami, lecz oddać je do utylizacji w odpowiednich zakładach. Informacji na temat utylizacji udzieli sprzedawca produktu lub miejscowe władze. Zużyty sprzęt elektryczny i elektroniczny zawiera substancje niebezpieczne dla środowiska naturalnego. Sprzęt nie poddany recyklingowi stanowi potencjalne zagrożenie dla środowiska i zdrowia ludzi.



Li-Ion

Akumulatorów / baterii nie należy wrzucać do odpadów domowych, nie wolno ich wrzucać do ognia lub do wody. Uszkodzone lub zużyte akumulatory należy poddawać prawidłowemu recyklingowi zgodnie z aktualną dyrektywą dotyczącą utylizacji akumulatorów i baterii.

\* Zastrzega się prawo dokonywania zmian.

„Grupa Topex Spółka z ograniczoną odpowiedzialnością” Spółka komandytowa z siedzibą w Warszawie, ul. Pograniczna 2/4 (dalej: „Grupa Topex”) informuje, iż wszelkie prawa autorskie do treści niniejszej instrukcji (dalej: „Instrukcja”), w tym m.in. jej tekstu, zamieszczonych fotografii, schematów, rysunków, a także jej kompozycji, należą wyłącznie do Grupy Topex i podlegają ochronie prawnej zgodnie z ustawą z dnia 4 lutego 1994 roku, o prawie autorskim i prawach pokrewnych (tj. Dz. U. 2006 Nr 90 Poz 631 z późn. zm.). Kopiowanie, przetwarzanie, publikowanie, modyfikowanie w celach komercyjnych całości Instrukcji jak i poszczególnych jej elementów, bez zgody Grupy Topex wyrażonej na piśmie, jest surowo zabronione i może spowodować pociągnięcie do odpowiedzialności cywilnej i karnej.

## GWARANCJA I SERWIS

Warunki gwarancji oraz opis postępowania w przypadku reklamacji zawarte są w załącznej Karcie Gwarancyjnej.

Serwis Centralny  
GTX Service tel. +48 22 573 03 85  
Ul. Pograniczna 2/4 fax. +48 22 573 03 83  
02-285 Warszawa e-mail graphite@gtxservice.pl

Sieć Punktów Serwisowych do napraw gwarancyjnych i pogwarancyjnych dostępna na platformie internetowej **gtxservice.pl**

GRAPHITE zapewnia dostępność części zamiennych oraz materiałów eksploatacyjnych dla urządzeń i elektronarzędzi. Pełna oferta części i usług na **gtxservice.pl**.

Zeskanuj QR kod i wejdź na **gtxservice.pl**





## Deklaracja Zgodności WE

/EC Declaration of Conformity//Megfelelőségi Nyilatkozat EK/  
/ES vyhlášení o zhode// Prohlášení o shodě ES/

PLEN HU SK CS

<b>Producent</b> /Manufacturer//Gyártó//Výrobca//Výrobce/	Grupa TopeX Sp. z o.o. Sp.k. ul. Pograniczna 2/4, 02-285 Warszawa
<b>Wyrób</b> /Product//Termék/ /Produkt//Produkt/	<b>Podkaszarka akumulatorowa</b> /Grass trimmer/ /Fűnyíró/ /Kosačka na trávu/ /Vyžinač trávy/
<b>Model</b> /Model//Modell//Model//Model/	<b>58G030</b>
<b>Nazwa handlowa</b> /Commercial name//Kereskedelmi név/ /Obchodný názov//Obchodního názvu/	<b>GRAPHITE</b>
<b>Numer seryjny</b> /Serial number//Sorszám//Poradové číslo//Výrobního čísla/	00001 ÷ 99999

Opisany wyżej wyrób jest zgodny z następującymi dokumentami:

/The above listed product is in conformity with the following UE Directives://A fent jelzett termék megfelel az alábbi irányelveknek:/

/Vyššie popísaný výrobok je v zhode s nasledujúcimi dokumentmi://Výše popsaný výrobok splňuje následujúci dokumenty:/

Dyrektywa Maszynowa 2006/42/WE /Machinery Directive 2006/42/EC/ /2006/42/EK Gépek/ /Smernica Európskeho Parlamentu a Rady 2006/42/ES/ /Smernice Evropského Parlamentu a Rady 2006/42/ES/	Dyrektywa o Kompatybilności Elektromagnetycznej 2014/30/UE /EMC Directive 2014/30/UE/ /2014/30/EU Elektromágneses összeférhetőség/ /EMC Smernica Európskeho Parlamentu a Rady 2014/30/UE/ /EMC Smernice Evropského Parlamentu a Rady 2014/30/UE/
Dyrektywa o Emisji Hałas 2000/14/WE załącznik V; 2005/88/WE /Noise Emission Directive 2000/14/EC Annex V; 2005/88/EC/ /Az iránylevél a környezeti zaj 2000/14/EK Melléklet V; 2005/88/EK/ /Smernica o emisích hluku 2000/14/ES; 2005/88/ES Príloha V/ /Smernice o emisích hluku 2000/14/ES; 2005/88/ES Príloha V/	Gwarantowany poziom mocy akustycznej $L_{wa} = 94$ dB(A) /Guaranteed sound power level/ /garantált mennyiség/ /zaručená hladina akustického výkonu/ /Zaručená hladina akustického výkonu/
Zmierzony poziom mocy akustycznej $L_{wa} = 91,9$ dB(A) $K=3$ dB(A) /The measured sound power level/ /A mért hangteljesítményszint/ /Nameraná hladina akustického výkonu/ /Měřená hladina akustického výkonu/	Dyrektywa RoHS 2011/65/UE zmieniona Dyrektywą 2015/863/UE /RoHS Directive 2011/65/UE as amended by Directive 2015/863/UE/ /A 2015/863/EU irányelvvel módosított 2011/65/EU RoHS irányelv/ /Smernica RoHS 2011/65/UE zmenená a doplnená 2015/863/UE/ /Smernice RoHS 2011/65/UE pozmeněná 2015/863/UE/

oraz spełnia wymagania norm:

/and fulfils requirements of the following Standards://valamint megfelel az alábbi szabványoknak://a splnía požiadavky://a splňují požadavky norm:/

EN 60335-1:2012/A13:2017; EN 50636-2-91:2014; EN 55014-1:2017; EN 55014-2:2015;  
IEC 62321-1:2013; IEC 62321-2:2013; IEC 62321-3-1:2013; IEC 62321-4:2013+A1:2017; IEC 62321-5:2013; IEC 62321-6:2015;  
IEC 62321-7-1:2015; IEC 62321-7-2:2017; ISO 17075-1:2017; IEC 62321-8:2017

Deklaracja ta odnosi się wyłącznie do maszyn w stanie, w jakim została wprowadzona do obrotu i nie obejmuje części składowych dodanych przez użytkownika końcowego lub przeprowadzonych przez niego późniejszych działań. /This declaration relates exclusively to the machinery in the state in which it was placed on the market, and excludes components which are added and/or operations carried out subsequently by the final user.//Ez a nyilatkozat a gépek kizárólag arra az állapotára vonatkozik, amelyben forgalomba hozták, és kizár minden olyan alkatrészt, amelyet hozzáadnak, és/vagy olyan műveletet, amit a végső felhasználó ezt követően végez rajta.//Toto vyhlášení sa vzťahuje výlučne na strojové zariadenie v stave, v akom sa uvádza na trh, a nezahŕňa pridané komponenty a/alebo činnosti vykonávané následne koncovým používateľom.//Toto prohlášení se vztahuje výlučně na strojní zařízení ve stavu, v jakém bylo uvedeno na trh, a nevztahuje se na součásti, které byly následně přidány konečným uživatelem, nebo následně provedené zásahy konečného uživatele./

Jednostka notyfikowana która wydała certyfikat zgodności w oparciu o dyrektywę 2004/14/WE załącznik VI /Notified Body that issued the certificate of conformity pursuant to Directive 2004/14/EC, Annex VI//a 2004/14/EK irányelv VI melléklete alapján a megfelelőségi igazolást kiállító bejelentett szervezet//Notifikovaný Organ, ktorý vydal osvedčenie o zhode na základe smernice 2004/14/ES, príloha VI/ No. 0036 TÜV SÜD Industrie Service GmbH Westendstraße 199 80686 München, Germany

Nazwisko i adres osoby mającej miejsce zamieszkania lub siedzibę w UE upoważnionej do przygotowania dokumentacji technicznej: /Name and address of the person who established in the Community and authorized to compile the technical file://A műszaki dokumentáció összeállítására felhatalmazott, a közösség területén lakóhellyel vagy székhellyel rendelkező személy neve és címe://Meno a adresa osoby alebo bydliska v EU poverená zostavením technickej dokumentácie://Jméno a adresu osoby pověřené sestavením technické dokumentace, přičemž tato osoba musí být usazena ve Společenství/

Podpisano imieniem:  
/Signed for and on behalf of/  
/A tanúsítványt a következő névén és megbízásából írták alá/  
/Podpisané v mene://  
/Podepsáno jménem://  
Grupa TopeX Sp. z o.o. Sp.k.  
ul. Pograniczna 2/4  
02-285 Warszawa

Paweł Kowalski  
Pełnomocnik ds. jakości firmy GRUPA TOPEX  
/GRUPA TOPEX Quality Agent/  
/A GRUPA TOPEX Minőségügyi meghatalmazott képviselője/  
/Splnomocnenec Kvalita TOPEX GROUP/  
/Zástupce Kvalitu TOPEX GROUP/  
Warszawa, 2020-06-19



## TRANSLATION OF THE ORIGINAL INSTRUCTIONS CORDLESS GRASS TRIMMER 58G030

CAUTION: BEFORE USING THE DEVICE READ THIS MANUAL CAREFULLY AND KEEP IT FOR FUTURE REFERENCE.

### DETAILED SAFETY REGULATIONS

#### DETAILED REQUIREMENTS FOR BATTERY POWERED GRASS TRIMMERS

**WARNING:** Observe safety regulations when using the grass trimmer. For your own and other persons safety read this manual before starting to work with the grass trimmer. Please keep this manual for future reference.

- This garden tool is not intended for use by persons with restricted physical, sensory or mental capabilities (including children) or persons who have no experience or are unfamiliar with the tool, unless the use is supervised or carried out in accordance with equipment use instructions handed over by persons responsible for their safety.
- **REMEMBER.** Operator or user is responsible for any accident or emerging hazards to other persons or surrounding.

#### Preparation

- When cutting, always wear sturdy shoes and long trousers.
- Always use personal protection equipment, such as protective glasses and earmuff protectors.
- Carefully check the terrain where you plan to work, remove all objects that might get projected by rotating cutting line.
- Make sure the grass trimmer head is not damaged before each use.
- Hold the grass trimmer with both hands and keep the head axis perpendicular to the ground.

#### Use

- Cut grass only in daylight or well illuminated places.
- Avoid cutting wet grass.
- Always ensure you stand firmly on the ground. Be careful on sloped ground not to lose your balance.
- Walk, never run.
- Do not hand the garden tool over to children or persons who are not familiar with this manual.
- Stop working when there are bystanders, children or animals in immediate vicinity.
- Cut only crosswise a slope, never up or down.
- Be very careful when changing direction of cutting.
- Switch off the motor when carrying the grass trimmer.
- Do not use the grass trimmer with damaged shields, body or without supplied shields.
- Make sure your feet are away from cutting line and switch on the motor as described in the manual.
- Do not tilt the grass trimmer when switching on.
- Never install metal cutting parts.
- Be careful not to cut yourself with the device for cutting line length adjustment.
- Make sure the ventilation holes are free from obstructions.
- Make sure you hold the grass trimmer firmly with both hands before starting up the grass trimmer.
- Never keep your hands or feet close to moving parts.

- Only authorised persons should repair the grass trimmer.
- Use only spare parts recommended by the manufacturer.
- Maintenance and storage
- Keep all components in good condition to ensure the grass trimmer works safely.
- To keep the operation safe, replace worn out or damaged parts.
- Protect the grass trimmer against moisture.
- Keep the tool beyond reach of children.
- Use only cutting lines of appropriate type.

#### Safety instructions for battery

- In case of battery damage and improper use it may produce gas. Ventilate room and seek medical attention in case of medical symptoms. Gas can damage respiratory tract.
- Improper operation conditions may lead to battery electrolyte leak, avoid contact with the substance. In case of accidental contact, flush the electrolyte abundantly with water. In case of contact with eyes, additionally seek medical attention. Leaked electrolyte may cause eye irritation or burns.
- Do not disassemble the battery – there is a risk of short circuiting.
- Do not use power tool battery in rain.
- Always keep the battery away from sources of heat. Do not leave the battery for a long time in high temperature (in direct sunlight, in proximity of heaters and wherever the temperature exceeds 50°C).

#### Safety instructions for battery charger

- This equipment is not intended for use by persons with restricted physical, sensory or mental capabilities (including children) or persons who have no experience or are unfamiliar with the equipment, unless the use is supervised or carried out in accordance with equipment use instructions handed over by persons responsible for their safety.
- Pay attention to children so they don't play with the equipment.
- **Do not expose the charger to humidity or water.** Ingress of water into the charger increases risk of electric shock. Use the charger only in dry rooms.
- Disconnect the charger from power supply before starting any maintenance or cleaning.
- **Do not use the charger when placed on flammable surface (e.g. paper, textiles) or in proximity of flammable substance.** Greater charger temperature when charging increases risk of fire.
- **Check condition of the charger, cable and plug before each use. Do not use the charger if any damage is found. Do not try to disassemble the charger.** All repairs should be made at an authorised service workshop. Improper charger assembly may cause electric shock or fire.
- Children or persons who are physically, emotionally or mentally disabled and other persons, whose experience or knowledge is insufficient to use the charger while following all safety rules should not use the charger without supervision of person responsible for their safety. Otherwise there is a risk of improper use and injuries in consequence.

When the charger is not in use, it should be disconnected from the mains network.

**CAUTION!** The design is assumed to be safe, protection measures and additional safety systems are used, nevertheless there is always a small risk of injuries at work.

Li-Ion batteries may leak, set on fire or explode when heated to high temperature or short-circuited. Do not store the batteries in a car in hot and sunny days. Do not open the battery. Li-Ion batteries contain electronic protection devices that, if damaged, may cause fire or explosion of the battery.

## Explanation of used symbols



1. CAUTION! Use precaution measures.
- 2,3. Read instruction manual, observe warnings and safety conditions therein!
4. Use personal protection equipment (protective goggles, earmuff protectors).
5. Remove the battery from the device before starting any adjustments or cleaning related tasks.
6. Use protective gloves.
7. Keep the tool away from children.
8. Use protective clothes.
9. The garden tool is designed for outdoors use
10. Do not put your hands or legs close to cutting parts!
11. Keep safe distance from working garden tool
12. Protect the tool from moisture.
13. When the device is operating do not put hands into its openings
14. Disconnect the charger before repairs.
15. Protection class 2.
16. The charger is designed to operate indoors in dry environment.
17. Do not throw cells into fire.
18. Maximum permissible cell temperature.
19. Recycling.
20. Do not allow other persons in the grass trimmer operation range.

## CONSTRUCTION AND USE

Cordless grass trimmer is a battery-powered tool. The drive consists of DC commutator motor with permanent magnets. Tool of this type is designed for tasks in home garden. The grass trimmer is designed for trimming grass in corners and edges of lawns and flowerbeds, wherever lawn mower cannot reach.

Use the power tool in accordance with the manufacturer's instructions only.

## DESCRIPTION OF DRAWING PAGES

Below enumeration refers to the device elements depicted on the drawing pages of this manual.

1. Edge rod
2. Locking ring for telescopic pipe

3. Locking knob for auxiliary handle
4. Auxiliary handle
5. Switch
6. Switch lock button
7. Main handle
8. Spare cutting parts
9. Telescopic pipe
10. Locking button for head tilt angle
11. Guard
12. Cutting part
13. Head
14. Battery lock button
15. Battery
16. Charger
17. LED diodes
18. Button for battery level indication
19. Battery level indicator (LED)
20. Guard attachment screws
21. Spindle
22. Pin

\* Differences may appear between the product and drawing.

## MEANING OF SYMBOLS



CAUTION



WARNING



ASSEMBLY / SETTINGS



INFORMATION

## EQUIPMENT AND ACCESSORIES

- |                            |          |
|----------------------------|----------|
| 1. Guard                   | - 1 pce  |
| 2. Head with cutting parts | - 1 pce  |
| 3. Cutting parts           | - 20 pcs |
| 4. Screws                  | - 2 pcs  |
| 5. Screw                   | - 1 pce  |

## PREPARATION FOR OPERATION

### REMOVING AND INSERTING THE BATTERY



- Push the battery lock button (14) and slide out the battery (15) (fig. A).
- Insert charged battery (15) into the handle holder, you should hear when the battery lock button (14) snaps.

### BATTERY CHARGING



The battery for the device is supplied partially charged. Charge the battery in ambient temperature between 4°C and 40°C. New battery, or one that has not been used for a long time, will reach full efficiency after approximately 3 to 5 charge/discharge cycles.



- Remove the battery (15) from the device (fig. A).
- Connect the charger to mains socket (230 V AC).
- Slide the battery (15) into the charger (16) (fig. B). Make sure the battery is properly fitted (pushed to the end).



When the charger is connected to a mains socket (230 V AC), the green diode (17) on the charger turns on to indicate connected supply.

When the battery (15) is placed in the charger (16), the red diode (17) on the charger turns on to indicate that the charging is in progress.

At the same time green diodes (19) of the battery level indication are flashing in different configurations, see description below.

- **All diodes are flashing** – the battery is empty and requires charging.
- **2 diodes are flashing** – the battery is partially discharged.
- **1 diode is flashing** – the battery level is high.



Once the battery is charged, the diode (17) on the charger lights green, and all battery level diodes (19) light continuously. After some time (approx. 15 s) the battery level indication diodes (19) turn off.



**Do not charge the battery for more than 8 hours. Exceeding this time limit may cause damage to battery cells. The charger does not turn off automatically when the battery is full. Green diode on the charger will remain on. Battery level indication diodes turn off after some time. Disconnect power supply before removing the battery from the charger socket. Avoid consecutive short chargings. Do not charge the battery after short use of the tool. Significant decrease of the period between chargings indicates the battery is worn out and should be replaced.**



Batteries heat up when charging. Do not operate just after charging – wait for the battery to cool down to room temperature. It will prevent battery damage.

#### BATTERY LEVEL INDICATION



The battery is equipped with signalisation of the battery level (3 LED diodes) (19). To check battery level status, press the button for battery level indication (18) (fig. C). When all diodes are lit, the battery level is high. When 2 diodes are on, the battery is partially discharged. When only one diode is lit, the battery is discharged and must be recharged.

#### GUARD INSTALLATION



- Put the guard (11) on the motor casing, so the protective section is pointed towards the operator.
- Secure the guard (11) to the motor casing with the supplied screws (20) (fig. D).

#### HEAD INSTALLATION



The head (13) is supplied disassembled with 2 attached cutting parts (12).

- Put the head (13) onto the spindle (21) so that its flat section with the hole matches the corresponding area of the spindle (fig. D).
- Use supplied screw and turn counter clockwise to tighten (left-hand thread) (fig. E).



The device can operate correctly only when the head is equipped with 2 cutting parts. Operation with only 1 cutting part is forbidden.

#### EDGE ROD



The edge rod is used to trim grass near edges and corners of lawns. It protects the cutting parts from damaging with sharp edges, e.g. concrete pavement sides.

- The edge rod (1) located on the motor casing can be adjusted by sliding it in or out, according to the needs (fig. F).

#### ADJUSTMENT OF THE AUXILIARY HANDLE



Auxiliary handle is designed for right- and left-handed persons. When starting operation always hold the grass trimmer firmly with both hands and by two handles.

- Loosen the locking knob for auxiliary handle (3) and set the auxiliary handle (4) in the optimal position for the task at hand (fig. G).
- Tighten the locking knob for auxiliary handle (3) to secure it in the position.



#### LENGTH ADJUSTMENT OF THE TELESCOPIC PIPE

Length adjustment of the telescopic pipe allows to match height of the tool with persons with various height and posture.

- Loosen the locking ring for telescopic pipe (2).
- Slide out/in the telescopic pipe (9) to desired length (fig. H).
- Lock by tightening the locking ring of the telescopic pipe (2).



#### SETTING TILT ANGLE OF THE MAIN HANDLE

Thanks to convenient feature of adjustable head angular position related to the main handle, it is possible to trim lawn and flower bed edges and mow in hard to reach areas, e.g. under seats, hammock, table etc.

- Press in the locking button for head tilt angle (10).
- Press on the telescopic pipe (9) to choose desired angle of the head tilt (fig. I).
- Release the locking button for head tilt angle (10) to automatically secure selected position.



Be very careful when using the grass trimmer for vertical trimming of lawns and flower bed edges. Stay away from the plane of cutting line rotation to avoid risk of being hit with an object projected by the cutting line.

#### ROTATABLE MAIN HANDLE



Rotation of main handle in relation to the head by 90° clockwise or counter-clockwise allows to trim flower bed and lawn edges vertically.

- Hold the trimmer body and pull the telescopic pipe (9) and rotate it clockwise or counter-clockwise (follow the signs located on the ring).
- Release the pressure, and the spring action will make the telescopic pipe (9) with the main handle (7) lock in the selected position (fig. J).

## OPERATION / SETTINGS

#### SWITCHING ON / OFF



The grass trimmer switch features protection against accidental start up.



**Switching on** – press the switch lock button (6) and press the switch button (5) (fig. K).

**Switching off** – release pressure on the switch button (5).



Cutting parts rotate for some time after the motor is switched off. Never attempt to lock the switch in the ON position.

All parts must be assembled properly and must fulfil requirements that ensure appropriate and safe grass trimmer operation. Any damaged protective element or part must be repaired or replaced immediately.

#### GUIDELINES FOR SAFE AND EFFICIENT USE



- When trimming long grass perform the work gradually, by layers.
- Keep the grass trimmer away from hard objects and cultivated plants.
- Operate the grass trimmer only when the grass is dry.
- When trimming edges drive the tool along lawn edge.

## OPERATION AND MAINTENANCE



Remove the battery from the device before commencing any activities related to installation, adjustment, repair or maintenance.

#### MAINTENANCE AND STORAGE



- Cleaning the device after each use is recommended.
- Clean ventilation holes in engine casing regularly.
- Remove grass residues from the guard and the head regularly.
- Never clean the device with water, aggressive fluids or solvents.

- Clean the device with brush or delicate cloth.
- Store the device in a dry place, beyond reach of children.
- Store the device with the battery removed.

## REPLACEMENT OF CUTTING PARTS



The grass trimmer is supplied with 20 spare cutting parts that are attached to the auxiliary handle. Use only recommended cutting parts.

- Put larger hole of the cutting part (12) over the pin (22) of the head (13) and pull outwards, so the pin (22) is in the smaller hole of the cutting part (12) (fig. L).
- Repeat the action for the second cutting part.
- Removal of the cutting part (12) is similar to installation, only the sequence of actions is reversed.



All defects should be repaired by service workshop authorized by the manufacturer.

## TECHNICAL PARAMETERS

### RATED PARAMETERS

Cordless Grass Trimmer 58G030	
Parameter	Value
Battery voltage	18 V DC
Spindle rotational speed with no load	9000 min <sup>-1</sup>
Cutting width	254 mm
Polymer blades	88,5 mm
Number of blades attached to the head	2
Handle length adjustment	1,1 ÷ 1,4 m
Protection class	III
Weight	1,8 kg
Year of production	2020
58G030 defines type and indication of the device	

Graphite Energy+ System Battery		
Parameter	Value	
<b>Battery</b>	<b>58G001</b>	<b>58G004</b>
Battery voltage	18 V DC	18 V DC
Battery type	Li-Ion	Li-Ion
Battery capacity	2000 mAh	4000 mAh
Ambient temperature range	4°C – 40°C	4°C – 40°C
Charging time for charger 58G002	1 h	2 h
Weight	0,400 kg	0,650 kg
Year of production	2020	2020

Graphite Energy+ System Charger	
Parameter	Value
<b>Charger type</b>	<b>58G002</b>
Supply voltage	230 V AC
Power supply frequency	50 Hz
Charging voltage	22 V DC
Max. charging current	2300 mA
Ambient temperature range	4°C – 40°C

Charging time of the battery 58G001	1 h
Charging time of the battery 58G004	2 h
Protection class	II
Weight	0,300 kg
Year of production	2020

### NOISE LEVEL AND VIBRATION PARAMETERS

Sound pressure	$L_{pA} = 79,5 \text{ dB(A)}$ $K=3\text{dB(A)}$
Sound power	$L_{WA} = 91,9 \text{ dB(A)}$ $K=2,23\text{dB(A)}$
Vibration acceleration (main handle)	$a_h = 1,453 \text{ m/s}^2$ $K=1,5 \text{ m/s}^2$
Vibration acceleration (auxiliary handle)	$a_h = 3,224 \text{ m/s}^2$ $K=1,5 \text{ m/s}^2$

### Noise and vibration information

Noise produced by the device is defined with: level of produced sound pressure  $L_{pA}$  and level of sound power  $L_{WA}$  (where K is measurement uncertainty). Vibrations produced by the device are defined with vibration acceleration value  $a_h$  (where K is measurement uncertainty).

Sound pressure  $L_{pA}$ , sound power  $L_{WA}$  and vibration acceleration  $a_h$  specified in this manual have been measured in accordance with the standard EN 60335-1:2012; EN 50636. Specified vibration level  $a_h$  can be used to compare tools and for initial evaluation of exposition to vibrations.

Specified vibration level is typical only for the main applications of the device. When the device is used for other purposes or with different working tools, the vibration level may change. Insufficient or too rare maintenance may increase vibration level. The abovementioned factors may lead to higher exposure to vibrations during whole working time.

**In order to precisely define exposure to vibrations, include periods when the device is switched off and when it is switched on but not used for working. Once all factors have been carefully considered, total exposition to vibrations may be significantly lower.**

To protect the user from results of exposure to vibrations, use additional safety measures such as: device and working tool periodic maintenance, proper hand temperature conditions, good work organisation.

### ENVIRONMENTAL PROTECTION

	Electrical equipment must not be disposed off with household waste and, instead, should be utilized at appropriate facilities. Information on utilization can be provided by the product vendor or the local authorities. Waste electrical and electronic equipment contains substances that are not neutral to the natural environment. Equipment that is not recycled constitutes a potential hazard to the environment and to human health.
--	--

	Storage batteries/batteries must not be disposed with domestic waste, put in a fire or into the water. Damaged or used up storage batteries must be properly recycled in compliance with the current directive pertaining to disposal of storage batteries and batteries.
<b>Li-Ion</b>	

\* Right to introduce changes is reserved.

“Grupa Topex Spółka z ograniczoną odpowiedzialnością” Spółka komandytowa with seat in Warsaw at ul. Pograniczna 2/4 (hereinafter Grupa Topex) informs, that all copyrights to this instruction (hereinafter Instruction), including, but not limited to, text, photographs, schemes, drawings and layout of the instruction,



belong to Grupa Topex exclusively and are protected by laws accordingly to Copyright and Related Rights Act of 4 February 2004 (ustawa o prawie autorskim i prawach pokrewnych, Dz. U. 2006 No 90 item 631 with later amendments). Copying, processing, publishing, modifications for commercial purposes of the entire instruction or its parts without written permission of Grupa Topex are strictly forbidden and may cause civil and legal liability.



## ÜBERSETZUNG DER ORIGINALBETRIEBSANLEITUNG

### AKKU-RASENTRIMMER 58G030

ANMERKUNG: LESEN SIE DIE VORLIEGENDE BETRIEBSANLEITUNG VOR DER INBETRIEBNAHME DIESES GERÄTES SORGFÄLTIG DURCH UND BEWAHREN SIE DIESE FÜR SPÄTERES NACHSCHLAGEN AUF.

#### DETAILLIERTE SICHERHEITSVORSCHRIFTEN

##### **BESONDERE ANFORDERUNGEN FÜR AKKU-RASENTRIMMER**

**WARNUNG:** Beim Gebrauch des Rasentrimmers sind Sicherheitsvorschriften zu beachten. Für die eigene Sicherheit und die Sicherheit Dritter ist die vorliegende Betriebsanleitung vor dem Gebrauch des Rasentrimmers durchzulesen. Die Betriebsanleitung ist für den späteren Gebrauch aufzubewahren.

- Dieses Gartenwerkzeug ist nicht für die Verwendung durch Personen (einschließlich Kinder) mit eingeschränktem physischen, sensorischen oder geistigen Fähigkeiten oder mangelnder Erfahrung und Kenntnissen geeignet, es sei denn, sie erhielten eine angemessene Aufsicht oder ausführliche Anleitung hinsichtlich der Benutzung des Gerätes durch Person, die für deren Sicherheit verantwortlich ist.
- **BITTE BEACHTEN** Der Bediener oder Benutzer haftet für Unfälle oder vorhandene Gefahren gegenüber anderen Personen oder der Umgebung.

##### **Vorbereitung**

- Beim Mähen tragen Sie stets sicheres Schuhwerk, lange Hose.
- Die persönliche Schutzausrüstung wie Schutzbrille, Gehörschutz sind stets zu tragen.
- Das Gelände, auf dem gearbeitet wird, ist zu prüfen und alle Gegenstände, die vom rotierenden Schneideseil weggeschleudert werden können, sind zu entfernen.
- Vor dem Gebrauch immer prüfen, ob der Kopf des Rasentrimmers nicht beschädigt ist.
- Der Rasentrimmer ist mit beiden Händen festzuhalten, damit die Achse des Kopfes senkrecht zum Boden liegt.

##### **Betrieb**

- Verwenden Sie den Rasentrimmer nur beim Tageslicht oder bei einer sehr guten künstlichen Beleuchtung.
- Keinen nassen Rasen mähen.
- Stellen Sie sicher, dass Ihre Füße einen sicheren Stand haben. Auf Steigungen arbeiten Sie vorsichtig, um Ihr Gleichgewicht nicht zu verlieren.
- Beim Arbeiten dürfen Sie gehen, nie laufen.
- Stellen Sie nicht das Gartenwerkzeug Kindern bzw. Personen zur Verfügung, die mit der Betriebsanleitung nicht vertraut sind.
- Betreiben Sie das Gerät nicht mehr, wenn sich in der Nähe andere Personen, Kinder bzw. Tiere befinden.
- Mähen Sie quer durch den Abhang, nie auf- und absteigend.
- Beim Wechseln der Mährichtung besonders vorsichtig vorgehen.

- Beim Tragen des Rasentrimmers muss der Motor ausgeschaltet werden.
- Der Rasentrimmer mit beschädigten Abdeckungen, Gehäusen oder ohne Abdeckungen darf nicht verwendet werden.
- Starten Sie den Motor gemäß der Anleitung und achten Sie dabei, dass Ihre Füße weit vom Schneideseil stehen.
- Den Rasentrimmer beim Einschalten des Motors nicht neigen.
- Keine Schneideelemente aus Metall montieren.
- Vorsichtig vorgehen, um sich am Gerät zum Zuschneiden des Schneideseils nicht zu verletzen.
- Prüfen Sie, ob Lüftungsöffnungen nicht verschmutzt sind.
- Vor dem Starten des Rasentrimmers sicherstellen, dass das Gerät mit beiden Händen festgehalten wird.
- Halten Sie Ihre Hände und Füße von den rotierenden Teilen fern.
- Mit der Reparatur des Rasentrimmers nur qualifizierte Fachkraft beauftragen.
- Nur die vom Hersteller empfohlenen Ersatzteile sind zu verwenden.

##### **Wartung und Aufbewahrung**

- Alle Baugruppen in einwandfreiem technischem Zustand halten, um den sicheren Betrieb des Rasentrimmers zu gewährleisten.
- Tauschen Sie gebrauchte oder beschädigte Teile aus, um den sicheren Betrieb zu gewährleisten.
- Schützen Sie das Gerät vor Feuchtigkeit.
- Außerhalb der Reichweite von Kindern aufbewahren.
- Schneideseil vom richtigen Typ verwenden.

##### **Sicherheitshinweise für den Akkumulator**

- Im Falle einer Beschädigung und einer unsachgemäßen Verwendung des Akkus kann zu einer Freisetzung von Gasen kommen. Lüften Sie den Raum, bei Beschwerden konsultieren Sie einen Arzt. Gase können die Atemwege schädigen.
- Bei nicht richtigen Betriebsbedingungen kann es zum Auslaufen des Elektrolyten aus dem Akku kommen; vermeiden Sie den Kontakt mit dem Elektrolyt. Wenn Sie versehentlich damit in Kontakt kommen, spülen Sie ihn reichlich mit Wasser ab. Beim Kontakt mit den Augen suchen Sie zusätzlich einen Arzt auf. Der aus der Batterie ausgelaufene Elektrolyt kann Reizungen oder Verbrennungen verursachen.
- Öffnen Sie den Akku nicht - es besteht die Gefahr eines Kurzschlusses.
- Verwenden Sie den Akkumulator nicht, wenn es regnet.
- Halten Sie stets den Akku von Wärmequellen fern. Lassen Sie den Akku nicht für eine längere Zeit in einer Umgebung, in der Hitze (Stellen mit direkter Sonneneinstrahlung, in der Nähe von Heizkörpern oder da, wo die Temperatur 50°C übersteigt) herrscht.

##### **Sicherheitshinweise für den Akkuladegerät**

- Das Gerät ist nicht für die Verwendung durch Personen (einschließlich Kinder) mit eingeschränktem physischen, sensorischen oder geistigen Fähigkeiten oder mangelnder Erfahrung und Kenntnissen geeignet, es sei denn, sie erhielten eine angemessene Aufsicht oder ausführliche Anleitung hinsichtlich der Benutzung des Gerätes durch Person, die für deren Sicherheit verantwortlich ist.
- Verhindern Sie, dass Kinder mit dem Gerät spielen.
- **Lassen Sie keine Feuchtigkeit bzw. kein Wasser auf das Ladegerät einwirken.** Das Eindringen von Wasser ins Ladegerät erhöht das Risiko eines elektrischen Schlages. Das Ladegerät kann nur in trockenen Räumen verwendet werden.
- Vor jeder Bedienungstätigkeit oder Reinigung des Ladegerätes trennen Sie es von der Netzspannung.



- **Verwenden Sie kein Ladegerät, das auf brennbaren Materialien (z.B. Papier, Textilien) oder in der Nähe von brennbaren Stoffen gelegt ist.** Aufgrund der Erhöhung der Temperatur des Ladegeräts während des Ladevorgangs besteht die Gefahr eines Brands.
- **Vor jedem Gebrauch überprüfen Sie den Zustand des Ladegeräts, des Kabels und des Steckers. Im Falle von Schäden — verwenden Sie das Ladegerät nicht mehr. Versuchen Sie nicht, das Ladegerät zu zerlegen.** Lassen Sie alle Instandsetzungen durch eine autorisierte Kundendienstwerkstatt ausführen. Eine unsachgemäß durchgeführte Montage des Ladegeräts kann zu einem Stromschlag oder Brand führen.
- Kinder und körperlich, seelisch oder geistig behinderte Personen und anderen Personen, deren Erfahrung oder Wissen nicht ausreichend ist, um das Ladegerät unter Einhaltung von allen Sicherheitsbestimmungen zu bedienen, sollten das Ladegerät ohne Aufsicht einer verantwortlichen Person nicht bedienen. Anderenfalls besteht die Gefahr, dass das Gerät nicht sachgemäß bedient wird und es in Folge dessen zu Verletzungen kommen kann.
- Ziehen Sie stets den Netzstecker aus der Steckdose, wenn das Ladegerät nicht im Gebrauch ist.

**ACHTUNG!** Obwohl eine sichere Konstruktion, Sicherheitseinrichtungen und zusätzliche Schutzvorrichtungen eingesetzt werden, besteht stets das Restrisiko einer Verletzung beim Betrieb der Vorrichtung.

Die Lithium-Ionen-Akkus können herausfließen, sich entzünden oder explodieren, falls sie auf hohe Temperaturen erhitzt werden bez. falls es zu einem Kurzschluss kommt. Die Akkus dürfen deswegen an heißen und sonnigen Tagen im Auto nicht aufbewahrt werden. Der Akku darf nicht geöffnet werden. Die Lithium-Ionen-Akkus enthalten elektronische Sicherungseinrichtungen, deren Beschädigung das Entflammen oder die Explosion des Akkus verursachen kann.



Erläuterung zu den eingesetzten Piktogrammen

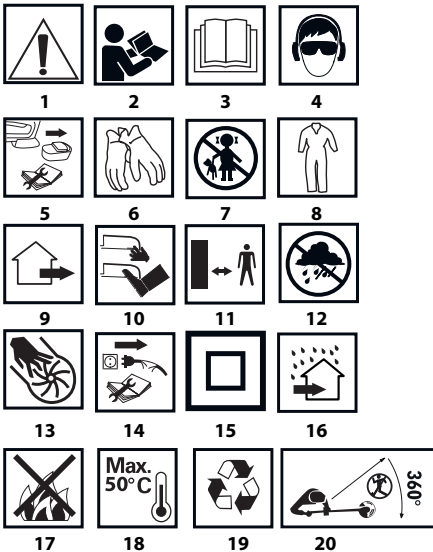

1. ACHTUNG! Besondere Sicherheitsvorkehrungen beachten!
- 2,3. Die Betriebsanleitung durchlesen und die darin enthaltenen Warnhinweise und Sicherheitshinweise beachten!
4. Persönliche Schutzausrüstung (Schutzbrille, Gehörschutz) tragen.

5. Vor allen Einstellungs- oder Bedienungsarbeiten schalten Sie die Tischschleifmaschine mit dem Hauptschalter aus und trennen den Stecker der Versorgungsleitung aus der Netzsteckdose.
6. Schutzhandschuhe tragen.
7. Kinder vom Gerät fernhalten.
8. Schutzkleidung verwenden.
9. Das Gartenwerkzeug ist für den Einsatz im Außenbereich bestimmt.
10. Keine Extremitäten den Schneideelementen nähern!
11. Behalten Sie einen sicheren Abstand vom laufenden Gartenwerkzeug.
12. Schützen Sie das Gerät vor Feuchtigkeit.
13. Beim Betrieb des Gerätes mit Händen in die Öffnungen des Gerätes nicht greifen.
14. Das Ladegerät vor der Reparatur abtrennen.
15. Zweite Schutzklasse.
16. Das Ladegerät ist für den Einsatz in trockenen Räumen bestimmt.
17. Akkuzellen nicht ins Feuer legen.
18. Maximale zulässige Temperatur der Zellen.
19. Recycling.
20. Dritte in den Arbeitsbereich des Rasentrimmers nicht zulassen.

## AUFBAU UND BESTIMMUNG

Der Akku-Rasentrimmer ist ein akkubetriebenes Elektrowerkzeug. Es wird mit einem Gleichstrom-Kommutator Motor mit Dauermagnet angetrieben. Das Gerät ist für die Ausführung von Arbeiten im Hausgarten bestimmt. Der Rasentrimmer wurde für das Zuschneiden des Rasens an den Kanten oder in den Rasenwinkeln – da, wo man mit dem Rasenmäher nicht gelangen kann – entwickelt.

**Nichtbestimmungsgemäße Verwendung des Elektrowerkzeugs ist nicht zugelassen.**

## BESCHREIBUNG DER SEITEN MIT GRAPHIKEN

Die unten angeführte Nummerierung bezieht sich auf die Elemente des Gerätes, die auf den Seiten mit Graphiken dargestellt werden.

1. Stab für Kanten
2. Arretierungsring am Teleskoprohr
3. Arretierungsring des Zusatzgriffes
4. Hilfsgriff
5. Hauptschalter
6. Taste für Schalterverriegelung
7. Haupthaltegriff
8. Ersatz-Schneidelemente
9. Teleskoprohr
10. Arretierungstaste für Kopfeigungswinkel
11. Abdeckung
12. Schneidelement
13. Kopfstück
14. Akku-Spannknopf
15. Akku
16. Ladegerät
17. LED-Dioden
18. Taste der Akku-Ladezustandsanzeige
19. Akku-Ladezustandsanzeige (LED-Diode)
20. Befestigungsschrauben für Abdeckung
21. Spindel
22. Bolzen

\* Es können Unterschiede zwischen der Abbildung und dem Produkt auftreten

## BESCHREIBUNG DER VERWENDETEN GRAPHISCHEN ZEICHEN



ACHTUNG



WARNUNG



MONTAGE/EINSTELLUNGEN



INFORMATION

## AUSSTATTUNG UND ZUBEHÖR

- |                              |          |
|------------------------------|----------|
| 1. Abdeckung                 | - 1 St.  |
| 2. Kopf mit Schneidelementen | - 1 St.  |
| 3. Schneidelemente           | - 20 St. |
| 4. Schaftschrauben           | - 2 St.  |
| 5. Schraube                  | - 1 St.  |

## VORBEREITUNG AUF DEN EINSATZ

### AKKU HERAUSNEHMEN / EINLEGEN



- Der Akku-Befestigungsknopf (14) drücken und den Akku (15) herausnehmen (Abb. A).
- Den aufgeladenen Akku (15) in die Aufnahme im Handgriff bis zu einem hörbaren Einrasten des Akku-Befestigungsknopfs (14) einschieben.

### AKKU LADEN



Der Geräteakkumulator wird teilweise geladen geliefert. Die optimalen Umgebungstemperaturen zum Laden des Akkus liegen zwischen 4–40°C. Ein neuer Akku oder ein Akku, der eine längere Zeit nicht im Gebrauch war, wird seine volle Versorgungsleistung nach ca. 3-5 Auf- und Entladungszyklen erreichen.



- Den Akku (15) vom Gerät (Abb. A) herausnehmen.
- Das Ladegerät an die Netzsteckdose (230 V AC) anschließen.
- Den Akku (15) ins Ladegerät (16) (Abb. B) einlegen. Prüfen Sie den Akku auf richtigen Sitz (eingeschoben bis zum Anschlag).



Nach dem Anschließen des Ladegerätes an die Netzsteckdose (230 V AC) leuchtet die grüne Diode (17) am Ladegerät auf und signalisiert damit, dass die Spannung anliegt.

Nach dem Hineinlegen des Akkus (15) ins Ladegerät (16) leuchtet die rote LED-Diode (17) am Ladegerät auf, die signalisiert, dass der Ladevorgang des Akkus läuft.

Gleichzeitig leuchten die grünen LED-Dioden (19) in unterschiedlicher Reihenfolge (siehe Beschreibung unten).

- **Das pulsierende Leuchten aller LED-Dioden** bedeutet, dass der Akku entladen ist und aufgeladen werden muss.
- Falls **2 Dioden pulsierend leuchten**, signalisiert es, dass der Akku teilweise entladen ist.
- Falls **1 LED-Diode pulsierend leuchtet**, signalisiert es einen hohen Akku-Ladezustand.



Wird der Akku aufgeladen, leuchtet die grüne LED-Diode (17) am Ladegerät und alle LED-Dioden der Ladezustandsanzeige des Akkus (19) dauernd. Nach einiger Zeit (ca. 15 Sekunden) erlöschen die LED-Dioden der Ladezustandsanzeige des Akkus (19).



**Laden Sie den Akku nicht länger als 8 Stunden. Die Überschreitung dieser Ladezeit kann zur Beschädigung von Akkuzellen führen. Das Ladegerät schaltet automatisch nach dem vollständigen Aufladen des Akkus aus. Die grüne Diode am Ladegerät wird weiter leuchten. Die LED-Dioden der Ladezustandsanzeige des Akkus erlöschen nach einiger Zeit.**

Trennen Sie die Ladestation von der Netzspannung vor dem Herausnehmen des Akkus aus dem Ladegerät. Vermeiden Sie kurze nacheinander folgende Ladevorgänge. Nach kurzzeitiger Beanspruchung des Gerätes laden Sie die Akkus nicht erneut. Eine wesentliche Verkürzung der Zeit zwischen den notwendigen Ladevorgängen zeugt davon, dass der Akku verbraucht ist und ausgetauscht werden muss.



Beim Laden werden die Akkus heiß. Keine Arbeiten unmittelbar nach dem Laden ausführen – Abwarten bis der Akku Raumtemperatur erreicht. Dies wird die Beschädigung des Akkus verhindern.

### AKKU-LADEZUSTANDSANZEIGE



Der Akku ist mit einer Akku-Ladezustandsanzeige (3 LED-Dioden) (19) ausgestattet. Um den Akku-Ladezustand zu prüfen, drücken Sie die Taste der Akku-Ladezustandsanzeige (18) (Abb. C). Das Aufleuchten aller Dioden signalisiert einen hohen Akku-Ladezustand. Leuchten 2 Dioden, bedeutet es, dass der Akku teilweise entladen ist. Das Leuchten nur einer Diode bedeutet, dass der Akku entladen ist und aufgeladen werden muss.



### ABDECKUNG MONTIEREN

- Die Abdeckung (11) auf das Motorgehäuse legen, sodass ihr Deckungsteil zum Bediener hin gerichtet ist.
- Die Abdeckung (11) am Motorgehäuse mit den mitgelieferten Schaftschrauben (20) (Abb. D) anziehen.

### KOPF MONTIEREN



Der Kopf (13) wird getrennt mit 2 vormontierten Schneidelemente (12) geliefert.

- Den Kopf (13) auf die Spindel (21) aufstecken, sodass der flache Teil der Öffnung mit der entsprechenden Fläche der Spindel (Abb. D) übereinstimmt.
- Mit der mitgelieferten Schraub durch Anziehen nach links (linkes Gewinde) (Abb. E) montieren.



Um richtig zu funktionieren, muss der Kopf mit 2 Schneidelemente ausgestattet sein. Mit nur einem Schneidelement darf nicht gearbeitet werden.

### KANTENSTAB



Der Kantenstab ist zum Rasenmähen an den Rasenkanten und -ecken bestimmt. Er schützt das Schneidelement vor der Beschädigung durch scharfe Kanten, z. B. Kantensteine aus Beton.

- Der Kantenstab (1) am Motorgehäuse kann verstellt werden, indem er je nach Bedarf ein- bzw. ausfahren wird (Abb. F).



### ZUSATZGRIFF REGULIEREN

Der Zusatzgriff wurde sowohl für Links-, als auch Rechtshänder entworfen. Beim Beginn der Arbeit ist der Rasentrimmer stets mit beiden Händen an beiden Haltegriffen festzuhalten.

- Den Arretierungsring des Zusatzgriffes (3) drücken und gleichzeitig den Zusatzgriff (4) in die komfortable Position für die durchgeführte Aufgabe (Abb. G) stellen.
- Den Arretierungsring des Zusatzgriffes (3) anziehen, um ihn in gewünschter Stellung festzustellen.

### LÄNGE DES TELESKOPROHRES REGULIEREN



Die Regulierung der Länge des Teleskoprohres ermöglicht die Anpassung der Gerätehöhe an unterschiedlich große Personen.

- Den Arretierungsring am Teleskoprohr (2) lösen.
- Das Teleskoprohr (9) auf gewünschte Länge aus- / einfahren (Abb. H).
- Zur Arretierung den Arretierungsring am Teleskoprohr (2) festdrehen.

### DEN WINKEL DES HAUPTHALTEGRIFFES EINSTELLEN



Dank der praktischen Funktion der Verstellung des Kopfes gegenüber dem Haupthaltegriff gibt es die Möglichkeit, die Rasenkanten und Blumenbeetenkanten zu trimmen sowie den Rasen in den schwer zugänglichen Stellen wie unter der Bank, Liege, dem Tisch usw. zu mähen.

- Die Arretierungstaste für Kopfeigungswinkel (10) drücken.
- Den Haupthaltegriff (9) drücken und den gewünschten Neigungswinkel wählen des Kopfes wählen (Abb. I).
- Die Arretierungstaste für Kopfeigungswinkel (10) loslassen. Dadurch wird die gewählte Position automatisch arretiert.



Beim Gebrauch des Rasentrimmers zum vertikalen Zuschneiden von Rasen- und Beetenkanten besonders vorsichtig vorgehen. Achten, dass man sich außerhalb der Drehebene des Schneideseils befindet, um Verletzungen durch fliegende Objekte zu vermeiden.

### DREHBARER HAUPTHALTEGRIFF



Mit der Drehfunktion des Haupthaltegriffs um 90° links oder rechts gegenüber dem Kopf gibt es die Möglichkeit, die Rasen- und Beetenkanten vertikal zu trimmen.

- Den Rasentrimmer am Grundkörper festhalten und gleichzeitig das Teleskoprohr (9) wegziehen, um 90° nach links oder rechts umdrehen (siehe Kennzeichnung am Ring).
- Loslassen – durch den Andruck der Feder werden das Teleskoprohr (9) und der Haupthaltegriff (7) in der gewählten Position arretiert (Abb. J).



## BETRIEB/EINSTELLUNGEN

### EIN-/AUSSCHALTEN



Der Hauptschalter des Rasentrimmers ist mit einer Schutzfunktion ausgestattet, die vor einem versehentlichen Start schützt.



**Einschalten** – die Taste der Schalterverriegelung (6) betätigen und die Schaltertaste (5) (Abb. K) drücken.

**Ausschalten** – den Hauptschalter (5) freigeben.



Nach dem Ausschalten des Motors rotieren die Schneidelemente immer noch. Den Hauptschalter in der eingeschalteten Lage niemals arretieren.

Alle Teile sind richtig zu montieren und sollen den Sicherheitsanforderungen in Bezug auf den Betrieb des Rasentrimmers entsprechen. Jedes beschädigte Sicherheitselement oder Teil ist sofort zu reparieren oder auszutauschen.

### HINWEISE ZUM SICHEREN UMGANG UND EFFIZIENTEN GEBRAUCH



- Ist der zu mähende Rasen hoch, muss das Mähen stufen- und schichtweise ausgeführt werden.
- Der Rasentrimmer ist von harten Objekten und Anbaupflanzen fern zu halten.
- Der Rasentrimmer ist nur dann einzusetzen, wenn der Rasen trocken ist.
- Beim Trimmen von Kanten ist das Gerät entlang der Rasenkante zu führen.

## BEDIENUNG UND WARTUNG



Vor allen Montage-, Einstellungs-, Reparatur- oder Bedienerarbeiten den Akku vom Gerät herausnehmen.

### WARTUNG UND AUFBEWAHRUNG



- Es wird empfohlen, das Gerät direkt nach jedem Gebrauch zu reinigen.
- Regelmäßig die Lüftungsschlitze am Motorgehäuse reinigen.
- Regelmäßig Rasenreste von der Abdeckung und der Spule entfernen.
- Das Gerät nie mit Wasser, aggressiven Reinigungsmitteln oder Lösungsmittel reinigen.
- Den Rasentrimmer mit einer Bürste oder einem feinen Lappen reinigen.
- Bewahren Sie den Rasentrimmer in einem trockenen Ort, weit von der Reichweite von Kindern auf.

- Das Gerät ist mit herausgenommenem Akku aufzubewahren.

### SCHNEIDELEMENTE AUSWÄCHSELN

Der Rasentrimmer verfügt über 20 Ersatz-Schneidelemente, die am Zusatzgriff angebracht sind. Nur empfohlene Schneidelemente sind zu verwenden.

- Das Schneidelement (12) mit der größeren Öffnung auf den Bolzen (22) des Kopfes (13) stecken und nach außen wegziehen, sodass der Bolzen (22) sich in der kleineren Öffnung des Schneidelements (12) (Abb. L) befindet.
- Wiederholen Sie diese Schritte für das zweite Schneidelement.
- Zum Demontieren des Schneidelements (12) ist das Montageverfahren umgekehrt anzuwenden.

Alle Störungen sind durch den autorisierten Kundendienst des Herstellers zu beheben.

## TECHNISCHE PARAMETER

### NENNWERTE

Akku-Rasentrimmer 58G030	
Parameter	Wert
Spannung des Akkumulators	18 V DC
Leerlaufdrehzahl Spindel	9000 min <sup>-1</sup>
Schnittbreite	254 mm
Polymermesser	88,5 mm
Anzahl der Messer am Kopf	2
Grifflänge-Regulierung	1,1 ÷ 1,4 m
Schutzklasse	III
Masse	1,8 kg
Baujahr	2020
58G030 bedeutet sowohl den Maschinentyp, als auch die Maschinenbezeichnung	

Akkumulator Graphite Energy +		
Parameter	Wert	
<b>Akkumulator</b>	<b>58G001</b>	<b>58G004</b>
Spannung des Akkumulators	18 V DC	18 V DC
Typ des Akkumulators	Li-Ion	Li-Ion
Akku-Kapazität	2000 mAh	4000 mAh
Umgebungstemperaturbereich	4°C – 40°C	4°C – 40°C
Ladezeit beim Laden mit dem Ladegerät 58G002	1 h	2 h
Masse	0,400 kg	0,650 kg
Baujahr	2020	2020

Ladegerät für Graphite Energy + System	
Parameter	Wert
<b>Ladegerättyp</b>	<b>58G002</b>
Versorgungsspannung	230 V AC
Versorgungsfrequenz	50 Hz
Ladespannung	22 V DC
Max. Ladestrom	2300 mA
Umgebungstemperaturbereich	4°C – 40°C
Akku-Ladezeit 58G001	1 h

Akku-Ladezeit 58G004	2 h
Schutzklasse	II
Masse	0,300 kg
Baujahr	2020

## LÄRM- UND SCHWINGUNGSANGABEN

Schallpegel	$L_{pA} = 79,5 \text{ dB(A)}$ $K=3\text{dB(A)}$
Schalleistungspegel	$L_{WA} = 91,9 \text{ dB(A)}$ $K=2,23\text{dB(A)}$
Wert der Schwingungsbeschleunigung (Haupthandgriff)	$a_h = 1,453 \text{ m/s}^2$ $K=1,5 \text{ m/s}^2$
Wert der Schwingungsbeschleunigung (Zusatzgriff)	$a_h = 3,224 \text{ m/s}^2$ $K=1,5 \text{ m/s}^2$

## Informationen über Lärm und Vibrationen

Der Lärmpegel wird anhand des Schalldruckpegels  $L_{pA}$  und des Schalleistungspegels  $L_{WA}$  beschrieben (wo K für die Messunsicherheit steht). Die vom Gerät emittierten Schwingungen werden anhand des Wertes der Schwingungsbeschleunigung  $a_h$  beschrieben (wo K für die Messunsicherheit steht).

Die in dieser Anleitung angegebenen Werte: der Schalldruckpegel  $L_{pA}$ , der Schalleistungspegel  $L_{WA}$  und der Wert der Schwingungsbeschleunigung  $a_h$  sind nach EN 60335-1:2012; EN 50636 gemessen worden. Der angegebene Wert der Schwingungsbeschleunigung  $a_h$  kann zum Vergleich der Geräte und zur vorläufigen Beurteilung der Schwingungsbelastung verwendet werden.

Der angegebene Schwingungspegel ist repräsentativ nur für standardmäßige Anwendungen des Gerätes. Wird das Gerät für andere Anwendungen oder mit anderen Arbeitswerkzeugen verwendet, kann sich der Schwingungspegel ändern. Einen höheren Schwingungspegel beeinflusst eine nicht ausreichende bzw. zu seltene Wartung. Die oben genannten Gründe können zu einer erhöhten Exposition gegenüber Vibrationen während der gesamten Arbeitszeit führen.

Um genau die Vibrationsbelastung einzuschätzen, sind Perioden, in den das Gerät abgeschaltet ist oder eingeschaltet ist, aber nicht gebraucht, ebenfalls zu berücksichtigen. Nach einer genauen Einschätzung aller Faktoren kann sich die gesamte Schwingungsbelastung als viel niedriger erweisen.

Zusätzliche Sicherheitsmaßnahmen wie zyklische Wartung des Gerätes und Arbeitswerkzeuge, die Sicherung der richtigen Temperatur der Hände, die richtige Arbeitsorganisation, vornehmen, um den Benutzer vor den Auswirkungen von Vibrationen zu schützen.

## UMWELTSCHUTZ

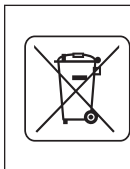

Werfen Sie elektrisch betriebene Produkte nicht in den Hausmüll, sondern einer umweltgerechten Wiederverwertung zuführen. Fragen Sie den Vertreter oder lokale Verwaltung nach Informationen über die Entsorgung. Elektro- und Elektronik-Altgeräte enthalten Substanzen, die für die Umwelt nicht neutral sind. Das der Wiederverwertung nicht zugeführte Gerät stellt eine potentielle Gefahr für die Umwelt und Gesundheit der Menschen dar.



## Li-Ion

Akkumulatoren/Batterien nicht in den Hausmüll, Feuer bzw. Wasser werfen. Beschädigte bzw. Verbrauchte Akkumulatoren sind ordnungsgemäß in Übereinstimmung mit der gültigen Richtlinie über die Entsorgung von Batterien und Akkumulatoren zu recyceln.

\* Änderungen vorbehalten.

„Grupa Topex Spółka z ograniczoną odpowiedzialnością“ Spółka komandytowa mit Sitz in Warschau, ul. Pograniczna 2/4 (nachfolgend: „Grupa Topex“) teilt mit, dass alle Urheberrechte auf den Inhalt der vorliegenden Betriebsanleitung (nachfolgend: „Betriebsanleitung“), darunter u. a. derer Text, Bilder, Schemata, Zeichnungen, sowie Anordnung, ausschließlich Grupa Topex angehören und laut Gesetz über das Urheberrecht und verwandte Rechte vom 4. Februar 1994 (GBL 2006 Nr. 90 Pos. 631 mit späteren Änderungen) rechtlich geschützt werden. Das Kopieren, Verarbeiten, Veröffentlichung sowie Modifizieren der gesamten Betriebsanleitung bzw. derer Einzelteile für kommerzielle Zwecke ohne Einwilligung von Grupa Topex in Schriftform ist streng verboten und kann zivil- und strafrechtlich verfolgt werden.



## ПЕРЕВОД ОРИГИНАЛЬНОЙ ИНСТРУКЦИИ ПО ЭКСПЛУАТАЦИИ

### АККУМУЛЯТОРНЫЙ ТРИММЕР 58G030

ВНИМАНИЕ: ПЕРЕД НАЧАЛОМ ЭКСПЛУАТАЦИИ РУЧНОЙ ЭЛЕКТРИЧЕСКОЙ МАШИНЫ СЛЕДУЕТ ВНИМАТЕЛЬНО ПРОЧИТАТЬ ДАННУЮ ИНСТРУКЦИЮ И СОХРАНИТЬ ЕЕ В КАЧЕСТВЕ СПРАВОЧНОГО МАТЕРИАЛА.

## ЧАСТНЫЕ ТРЕБОВАНИЯ ПО БЕЗОПАСНОСТИ

### ПРАВИЛА ТЕХНИКИ БЕЗОПАСНОСТИ ПРИ РАБОТЕ С ТРИММЕРАМИ С ПИТАНИЕМ ОТ АККУМУЛЯТОРНЫХ БАТАРЕЙ

**ПРЕДОСТЕРЕЖЕНИЕ:** при работе с триммером соблюдайте правила техники безопасности. В целях собственной безопасности, а также безопасности посторонних лиц, прочитайте данную инструкцию перед началом работы с триммером. Сохраните инструкцию по эксплуатации для использования в будущем.

- Данный садовый инструмент не предназначен для использования лицами (включая детей) с пониженными физическими, чувственными или умственными способностями или при отсутствии у них жизненного опыта или знаний, если они не находятся под контролем или не проинструктированы об использовании устройства лицом, ответственным за их безопасность.
- **ПОМНИТЕ.** Оператор или пользователь несет ответственность за несчастный случай или риск, которому подвергаются другие лица в зоне работы садового инструмента.

### Подготовка

- Косите в закрытой обуви и длинных брюках.
- Всегда пользуйтесь средствами индивидуальной защиты – защитными очками и наушниками.
- Перед началом работы проверьте участок, на котором планирует работать, уберите все предметы, которые могут быть задеты вращающейся режущей леской.
- Приступая к работе, убедитесь, что головка триммера находится в исправном состоянии.
- Держите триммер двумя руками так, чтобы ось головки была перпендикулярна земле.

## Работа

- Косите только при дневном свете или в условиях хорошего искусственного освещения.
- Избегайте работы с триммером на мокрой траве, если это возможно.
- Каждый раз убедитесь, что стоите уверенно. Соблюдайте осторожность, работая на наклонных поверхностях, чтобы не потерять равновесие.
- При работе с триммером ходите, не бегайте.
- Не позволяйте пользоваться садовым инструментом детям, а также лицам, которые не ознакомлены с данной инструкцией.
- Прекратите работу, если рядом находятся посторонние лица, дети или животные.
- Косите поперек склонов, а не вверх или вниз.
- Будьте предельно осторожны, изменяя направление движения при косьбе.
- Перед переноской триммера выключите двигатель.
- Никогда не эксплуатируйте триммер, если его корпус или защитные элементы повреждены, либо не установлены.
- Включайте двигатель в соответствии с инструкцией, при этом следите за тем, чтобы ноги находились на безопасном расстоянии от режущих элементов.
- Не наклоняйте триммер, запуская двигатель.
- Запрещается устанавливать в триммере металлические режущие элементы.
- Соблюдайте осторожность, обрезая режущую леску до необходимой длины.
- Убедитесь, что вентиляционные отверстия в корпусе не закупорены.
- Перед включением уверенно возьмите триммер двумя руками.
- Руки и ноги должны находиться на безопасном расстоянии от вращающихся элементов триммера.
- Ремонт триммера поручайте квалифицированным специалистам.
- Используйте оригинальные запасные части, рекомендованные производителем.

## Техническое обслуживание и хранение

- Следите за хорошим техническим состоянием всех узлов триммера, это гарантирует безопасную работу.
- В целях безопасности своевременно заменяйте изношенные или поврежденные элементы.
- Берегите триммер от влаги.
- Храните в местах, недоступных для детей.
- Используйте режущую леску соответствующего типа.

## Указания по безопасной эксплуатации аккумуляторной батареи

- В случае повреждения и неправильной эксплуатации из аккумуляторной батареи могут выделяться газы. Следует проветрить помещение, в случае недомогания обратиться к врачу. Газы могут повредить дыхательные пути.
- При небрежном обращении из аккумуляторной батареи может вытекать жидкость; избегайте контакта с ней. При случайном прикосновении промойте водой. При попадании жидкости в глаза обратитесь за медицинской помощью. Вытекающая из аккумулятора жидкость может вызвать раздражение или ожоги.
- Не открывайте аккумуляторную батарею – это может вызвать короткое замыкание.
- Не подвергайте аккумуляторную батарею садового инструмента воздействию дождя.

- Держите аккумуляторную батарею на безопасном расстоянии от источника тепла. Запрещается оставлять аккумуляторную батарею на длительное время в местах воздействия высоких температур (под прямыми солнечными лучами, вблизи обогревателей или там, где температура превышает 50 °C).

## Указания по безопасной эксплуатации зарядного устройства

- Данное устройство не предназначено для использования лицами (включая детей) с пониженными физическими, чувственными или умственными способностями или при отсутствии у них жизненного опыта или знаний, если они не находятся под контролем или не проинструктированы об использовании устройства лицом, ответственным за их безопасность.
- Дети должны находиться под присмотром для недопущения игры с зарядным устройством.
- **Не подвергайте зарядное устройство воздействию влаги или воды.** Попадание воды внутрь зарядного устройства повышает вероятность поражения электрическим током. Зарядным устройством можно пользоваться только внутри сухих помещений.
- Приступая к каким-либо действиям, связанным с техническим обслуживанием или чисткой зарядного устройства, отключите его от сети.
- **Не пользуйтесь зарядным устройством, стоящим на легковоспламеняющихся материалах (например, бумага, текстиль), а также вблизи легковоспламеняющихся веществ.** Нагрев зарядного устройства при зарядке создает опасность возникновения пожара.
- **Проверьте техническое состояние зарядного устройства, шнура питания и штепсельной вилки перед каждым использованием. Не пользуйтесь зарядным устройством при наличии повреждений. Не пытайтесь разобрать зарядное устройство.** Любой ремонт поручайте авторизованной сервисной мастерской. Неправильная сборка зарядного устройства может привести к поражению электрическим током или пожару.
- Зарядное устройство не предназначено для использования лицами (включая детей) с пониженными физическими, чувственными или умственными способностями или при отсутствии у них жизненного опыта или знаний, если они не находятся под контролем или не проинструктированы об использовании устройства лицом, ответственным за их безопасность. В противном случае существует опасность неправильного обращения с зарядным устройством, что может привести к травмам.
- Если зарядное устройство не используется, отключите его от электрической сети.

**ВНИМАНИЕ!** Несмотря на безопасную конструкцию, предпринятые защитные меры и использование средств защиты, всегда существует некоторый остаточный риск получения травмы во время работы.

Аккумуляторные батареи Li-Ion могут потечь, загореться или взорваться, если будут нагреты до высоких температур или произойдет короткое замыкание. Не храните аккумуляторные батареи в автомобиле в жаркие, солнечные дни. Не вскрывайте аккумуляторные батареи. Аккумуляторные батареи Li-Ion снабжены электронной защитой, повреждение которой может вызвать их возгорание или взрыв.

## Расшифровка пиктограмм

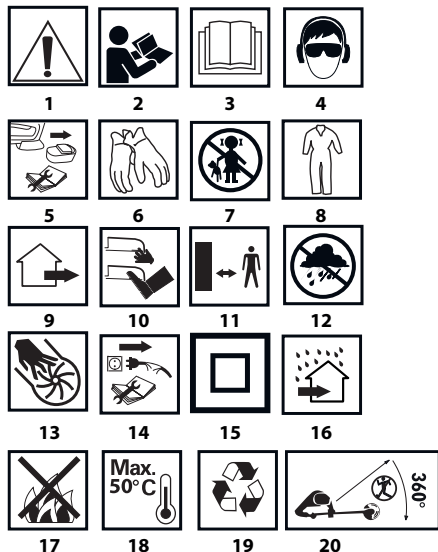

1. **ВНИМАНИЕ!** Соблюдайте специальные меры предосторожности.
- 2.3. Прочитайте инструкцию по эксплуатации, соблюдайте указания и правила техники безопасности, приведенные в инструкции!
4. Пользуйтесь средствами индивидуальной защиты (закрытыми защитными очками, наушниками).
5. Приступая к регулировке или очистке, выньте аккумуляторную батарею из садового инструмента.
6. Пользуйтесь защитными перчатками.
7. Не разрешайте детям прикасаться к садовому инструменту.
8. Пользуйтесь защитной одеждой.
9. Садовый инструмент служит для работы вне помещений
10. Не приближайте конечности к режущим элементам.
11. Держитесь на безопасном расстоянии от работающего садового инструмента
12. Берегите садовый инструмент от влаги.
13. Во время работы садового инструмента не суйте руки в отверстия.
14. Отключите зарядное устройство перед ремонтно-наладочными работами.
15. Второй класс защиты.
16. Зарядное устройство предназначено для работы внутри сухих помещений.
17. Не бросайте аккумуляторные батареи в огонь.
18. Максимальная допустимая температура аккумуляторной батареи.
19. Вторичная переработка.
20. Не разрешайте посторонним лицам находиться в зоне работы триммера.

## КОНСТРУКЦИЯ И ПРИМЕНЕНИЕ

Аккумуляторный триммер – это ручная электрическая машина с питанием от аккумуляторной батареи. В качестве привода использован коллекторный двигатель постоянного тока с постоянными магнитами. Инструмент данного типа предназначен для выполнения работ на приусадебном участке. Триммер спроектирован для подрезки травы по краям и углам

газонов и цветочных клумб в местах, которые невозможно обработать газонокосилкой.



Запрещается применять ручную электрическую машину не по назначению.

## ОПИСАНИЕ К ГРАФИЧЕСКИМ ИЗОБРАЖЕНИЯМ

Перечисленная ниже нумерация касается элементов ручной машины, представленных на страницах с графическими изображениями.

1. Элемент для обработки краев
2. Кольцо блокировки телескопической штанги
3. Винт фиксации вспомогательной рукоятки
4. Вспомогательная рукоятка
5. Кнопка включения
6. Блокиратор кнопки включения
7. Основная рукоятка
8. Запасной режущий нож
9. Телескопическая штанга
10. Кнопка блокировки угла наклона головки
11. Защитный кожух
12. Режущий элемент
13. Головка
14. Кнопка крепления аккумуляторной батареи
15. Аккумуляторная батарея
16. Зарядное устройство
17. Светодиоды
18. Кнопка сигнализации степени заряда аккумуляторной батареи
19. Сигнализация степени заряда аккумуляторной батареи (светодиоды).
20. Шурупы для крепления защитного кожуха
21. Шпindelь
22. Штифт

\* Внешний вид приобретенного оборудования может незначительно отличаться от изображенного на рисунке

## РАСШИФРОВКА ПРЕДУПРЕЖДАЮЩИХ ЗНАКОВ



ВНИМАНИЕ



ПРЕДУПРЕЖДЕНИЕ



СБОРКА / НАСТРОЙКА



ИНФОРМАЦИЯ

## ОСНАЩЕНИЕ И ДОПОЛНИТЕЛЬНЫЕ ПРИНАДЛЕЖНОСТИ

1. Защитный кожух - 1 шт.
2. Головка с режущими элементами - 1 шт.
3. Режущие элементы - 20 шт.
4. Шурупы - 2 шт.
5. Винт - 1 шт.

## ПОДГОТОВКА К РАБОТЕ

### ВЫЕМКА / КРЕПЛЕНИЕ АККУМУЛЯТОРНОЙ БАТАРЕИ

- Нажмите кнопку крепления аккумуляторной батареи (14) и вытащите аккумуляторную батарею (15) (рис. А).
- Вставьте заряженную аккумуляторную батарею (15) в рукоятку до щелчка – чтобы сработала кнопка крепления аккумуляторной батареи (14).





## ЗАРЯДКА АККУМУЛЯТОРНОЙ БАТАРЕИ

**i** Садовый инструмент поставляется в торговую сеть с частично заряженным аккумулятором. Аккумуляторную батарею заряжайте при температуре окружающей среды от 4°C до 40°C. Новая аккумуляторная батарея, либо аккумуляторная батарея, которая не использовалась в течение длительного времени, достигнет своей номинальной емкости после 3-5 циклов заряда и разряда.

- Выньте аккумуляторную батарею (15) из электрической машины (рис. А).
- Подключите зарядное устройство к электрической сети (230 В АС).
- Вставьте аккумуляторную батарею (15) в зарядное устройство (16) (рис. В). Проверьте правильное положение аккумуляторной батареи (она должна быть вставлена до конца).

**i** После включения зарядного устройства в розетку (230 В АС) загорится зеленый светодиод (17) зарядного устройства, который сигнализирует о наличии напряжения.

После того, как аккумуляторная батарея (15) будет вставлена в зарядное устройство (16), загорится красный светодиод (17) зарядного устройства, который сигнализирует о том, что идет процесс зарядки аккумуляторной батареи.

Зеленые светодиоды, сигнализирующие о степени заряда аккумуляторной батареи (19), включают одновременно – свечение пульсирующее, комбинация их свечения разная (см. описание ниже).

- **Пульсируют все светодиоды** – это означает, что заряд на исходе и аккумуляторная батарея требует зарядки.
- **Светятся 2 светодиода** – это означает частичную разрядку.
- **Пульсирующее свечение 1 светодиода** – это свидетельствует о высоком уровне заряда аккумулятора.

**i** После полной зарядки аккумуляторной батареи светодиод (17) зарядного устройства загорается зеленым цветом, а все светодиоды, сигнализирующие о степени заряда аккумуляторной батареи (19), светят непрерывно. Через некоторое время (порядка 15 секунд) светодиоды, сигнализирующие о степени заряда аккумуляторной батареи (19), гаснут.

**!** Продолжительность процесса заряда аккумуляторной батареи не должна превышать 8 часов. Превышение данного времени может вызвать повреждение аккумуляторов батареи. Зарядное устройство не выключается автоматически после полной зарядки аккумуляторной батареи. Зеленый светодиод зарядного устройства будет продолжать светить. Светодиоды, сигнализирующие о степени заряда, погаснут через некоторое время. Отключите питание перед выемкой аккумуляторной батареи из зарядного устройства. Избегайте коротких и частых подзарядок. Не подзаряжайте аккумуляторную батарею после кратковременного использования ручной электрической машины. Существенное сокращение времени работы аккумуляторной батареи между подзарядками свидетельствует об ее износе и необходимости замены.

**!** Во время зарядки аккумуляторные батареи очень сильно нагреваются. Не начинайте работу сразу после завершения процесса зарядки – дайте аккумуляторной батарее остыть до комнатной температуры. Это защитит аккумуляторную батарею от повреждения.

## СИГНАЛИЗАЦИЯ СТЕПЕНИ ЗАРЯДА АККУМУЛЯТОРНОЙ БАТАРЕИ

**i** Аккумуляторная батарея оснащена сигнализацией степени заряда (3 светодиода) (19). Чтобы проверить степень заряда аккумуляторной батареи, следует нажать кнопку степени заряда аккумуляторной батареи (18) (рис. С). Свечение всех светодиодов свидетельствует о высоком уровне заряда аккумуляторной батареи. Свечение 2 светодиодов означает частичную разрядку. Свечение только 1 светодиода означает, что заряд на исходе и аккумуляторная батарея требует зарядки.

## КРЕПЛЕНИЕ ЗАЩИТНОГО КОЖУХА

- Наденьте защитный кожух (11) на корпус двигателя так, чтобы закрывающая его часть была направлена в сторону оператора.
- Прикрепите защитный кожух (11) к корпусу двигателя с помощью шурупов, входящих в комплект (20) (рис. D).

## МОНТАЖ ГОЛОВКИ

Триммер продается без установленной головки (13), головка идет в комплекте с 2 установленными режущими элементами (12).

- Наденьте головку (13) на шпindel (21) так, чтобы плоская часть отверстия совпадала с такой же поверхностью шпинделя (рис. D).
- Закрепите с помощью винта, входящего в комплект, затягивая винт влево (левая резьба) (рис. E).

**!** Для правильной работы садового инструмента головка должна быть снабжена 2 режущими элементами. Запрещается работать головкой с установленным 1 режущим элементом.

## ЭЛЕМЕНТ ДЛЯ ОБРАБОТКИ КРАЕВ

Элемент для обработки краев служит для подрезки травы по краям газонов или обработки углов. Он защищает режущий элемент от повреждения об острые края, например, бетонный бордюр тротуара.

- Элемент для обработки краев (1), расположен на корпусе двигателя, его можно выдвигать или вставлять обратно в зависимости от нужд (рис. F).

## РЕГУЛИРОВКА ВСПОМОГАТЕЛЬНОЙ РУКОЯТКИ

Вспомогательная рукоятка спроектирована как для правой, так и для левой. Приступая к работе, держите триммер уверенно двумя руками, за обе рукоятки.

- Ослабьте винт фиксации вспомогательной рукоятки (3) и установите вспомогательную рукоятку (4) в положение, удобное для выполняемой работы (рис. G).
- Затяните винт фиксации вспомогательной рукоятки (3) для окончательного закрепления в выбранном положении.

## РЕГУЛИРОВКА ДЛИНЫ ТЕЛЕСКОПИЧЕСКОЙ ШТАНГИ

Регулируемая телескопическая штанга позволяет отрегулировать высоту триммера в зависимости от вашего роста и комплекции.

- Ослабьте кольцо блокировки телескопической трубки (2).
- Отрегулируйте длину, вынимая либо глубже вставляя телескопическую штангу (9) (рис. H).
- Заблокируйте, завинчивая кольцо блокировки телескопической штанги (2).

## НАСТРОЙКА УГЛА НАКЛОНА ОСНОВНОЙ РУКОЯТКИ

Благодаря возможности регулировки положения головки относительно основной рукоятки, можно обрабатывать края газонов и цветочных клумб, а также косить траву в труднодоступных местах, например, под скамейкой, столом, гамаком и т.п.

- Нажмите кнопку блокировки угла наклона головки (10).
- Нажимая на телескопическую штангу (9), выберите требуемый угол наклона головки (рис. I).
- Отпустите кнопку блокировки угла наклона головки (10), это вызовет автоматическую блокировку выбранной позиции.

**!** Соблюдайте предельную осторожность во время вертикальной обработки краев газонов и цветочных клумб. Стойте вне плоскости вращения режущей лески, чтобы избежать телесных повреждений.

## ПОВОРОТНАЯ ОСНОВНАЯ РУКОЯТКА

Благодаря функции поворачивания основной рукоятки на 90° вправо или влево по отношению к головке, можно производить вертикальную обработку краев цветочных клумб и газонов.

- Придерживая триммер за корпус, оттяните телескопическую трубку (9) и поверните на 90° влево или вправо (в соответствии с обозначениями на кольце).
- Отпустите телескопическую трубку – пружина заблокирует телескопическую трубку (9) вместе с основной рукояткой (7) в выбранном положении (рис. J).

## РАБОТА / НАСТРОЙКА

### ВКЛЮЧЕНИЕ / ВЫКЛЮЧЕНИЕ



Кнопка включения триммера снабжена блокиратором, предохраняющим от случайного включения.



**Включение** – нажмите на блокиратор кнопки включения (6) а затем нажмите кнопку включения (5) (рис. К).

**Выключение** – отпустите кнопку включения (5).



После выключения двигателя режущие элементы продолжают вращаться в течение некоторого времени. Запрещается пытаться заблокировать кнопку включения во включенном положении.

Все комплектующие должны быть закреплены надлежащим образом и отвечать требованиям, обеспечивающим надежную работу триммера. Любая поврежденный элемент триммера следует немедленно отремонтировать либо заменить.

### УКАЗАНИЯ ПО БЕЗОПАСНОЙ И ЭФФЕКТИВНОЙ ЭКСПЛУАТАЦИИ



- Длинную траву подрезайте в несколько приемов, слоями.
- Держите триммер на безопасном расстоянии от твердых предметов и сельскохозяйственных культурных растений.
- Триммером можно обрабатывать только сухую траву.
- Подрезая края, следует вести триммер вдоль края газона.

## ТЕХНИЧЕСКОЕ ОБСЛУЖИВАНИЕ



Приступая к каким-либо действиям, связанным со сборкой, регулировкой, ремонтом или обслуживанием, выньте аккумуляторную батарею из электрической машины.

### ТЕХНИЧЕСКИЙ УХОД И ХРАНЕНИЕ



- Рекомендуется чистить ручную электрическую машину после каждого использования.
- Систематически очищайте вентиляционные отверстия в корпусе двигателя.
- Систематически удаляйте остатки травы из защитного кожуха и головки.
- Запрещается чистить триммер водой, агрессивной жидкостью или растворителями.
- Чистите триммер щеткой или мягкой тряпочкой.
- Храните электроинструмент в сухом и недоступном для детей месте.
- На время хранения следует вынуть аккумуляторную батарею из ручной электрической машины.

### ЗАМЕНА РЕЖУЩИХ ЭЛЕМЕНТОВ



В комплект триммера входят 20 запасных режущих элементов, прикрепленных к вспомогательной рукоятке. Пользуйтесь только рекомендованными режущими элементами.

- Наденьте режущий элемент (12) большим отверстием на штифт (22) головки (13) и потяните наружу так, чтобы штифт (22) попал в меньшее отверстие режущего элемента (12) (рис. L).
- Повторите те же самые действия со вторым режущим элементом.
- Демонтаж режущего элемента (12) осуществляется в последовательности, обратной его демонтажу.



Все неполадки должны устраняться авторизованной сервисной службой производителя.

## ТЕХНИЧЕСКИЕ ХАРАКТЕРИСТИКИ

### НОМИНАЛЬНЫЕ ХАРАКТЕРИСТИКИ

Аккумуляторный триммер 58G030		
Параметр	Величина	
Напряжение аккумуляторной батареи	18 В DC	
Частота вращения шпинделя, без нагрузки	9000 мин <sup>-1</sup>	
Ширина скашивания	254 мм	
Полимерные ножи	88,5 мм	
Количество ножей, установленных в головке	2	
Регулировка длины рукоятки	1,1 ÷ 1,4 м	
Класс защиты	III	
Масса	1,8 кг	
Год выпуска	2020	
58G030 означает как тип, так и артикул машины		

Аккумуляторная батарея системы Graphite Energy+			
Параметр	Величина		
Аккумуляторная батарея	58G001	58G004	
Напряжение аккумуляторной батареи	18 В DC	18 В DC	
Тип аккумуляторной батареи	Li-Ion	Li-Ion	
Емкость аккумуляторной батареи	2000 мАч	4000 мАч	
Диапазон температур окружающей среды	4°C – 40°C	4°C – 40°C	
Продолжительность зарядки зарядным устройством 58G002	1 ч	2 ч	
Масса	0,400 кг	0,650 кг	
Год выпуска	2020	2020	

Зарядное устройство системы Graphite Energy+	
Параметр	Величина
Тип зарядного устройства	58G002
Напряжение питания	230 В AC
Частота сети	50 Гц
Напряжение заряда	22 В DC
Макс. ток заряда	2300 мА
Диапазон температур окружающей среды	4°C – 40°C
Продолжительность зарядки аккумуляторной батареи 58G001	1 час
Продолжительность зарядки аккумуляторной батареи 58G004	2 часа
Класс защиты	II
Масса	0,300 кг
Год выпуска	2020

### ИНФОРМАЦИЯ ОБ УРОВНЕ ШУМА И ВИБРАЦИИ

Уровень акустического давления	$L_{PA} = 79,5 \text{ дБ(А) К=3дБ(А)}$
Уровень звуковой мощности	$L_{WA} = 91,9 \text{ дБ(А) К=2,23дБ(А)}$



Виброускорение (главная рукоятка)	$a_h = 1,453 \text{ м/с}^2 \text{ К} = 1,5 \text{ м/с}^2$
Виброускорение (вспомогательная рукоятка)	$a_h = 3,224 \text{ м/с}^2 \text{ К} = 1,5 \text{ м/с}^2$

## Информация об уровне шума и вибрации

Уровень шума, генерируемый ручной электрической машиной, описан с помощью уровня звукового давления  $L_{pA}$  и уровня звуковой мощности  $L_{WA}$  (где К означает значение неопределенности измерения). Уровень вибрации, генерируемый ручной электрической машиной, описан с помощью виброускорения  $a_h$  (где К означает значение неопределенности измерения).

Указанные в данной инструкции уровень генерируемого звукового давления  $L_{pA}$ , уровень звуковой мощности  $L_{WA}$  и виброускорение  $a_h$  измерены в соответствии с требованиями стандартов EN 60335-1:2012; EN 50636. Указанный уровень вибрации  $a_h$  можно использовать для сравнения ручных электрических машин, а также для предварительной оценки вибрационной экспозиции.

Заявленная вибрационная характеристика представительна для основных рабочих заданий ручной электрической машины. Вибрационная характеристика может измениться, если ручная электрическая машина будет использоваться для других целей. На вибрационную характеристику может повлиять недостаточный или слишком редко осуществляемый технический уход. Приведенные выше причины могут вызвать увеличение длительности вибрационной экспозиции за период работы.

Для точной оценки вибрационной экспозиции следует учесть время, в течение которого ручная электрическая машина находится в отключенном состоянии, либо во включенном, но не работает. После точной оценки всех факторов значение полной вибрации может быть значительно ниже.

Для защиты оператора от вредного воздействия вибрации необходимо применять дополнительные меры безопасности, а именно: обеспечивать технический уход за ручной электрической машиной и рабочими принадлежностями, поддерживать температуру рук на приемлемом уровне, соблюдать режим труда.

## ЗАЩИТА ОКРУЖАЮЩЕЙ СРЕДЫ



Электроприборы не следует выбрасывать вместе с домашними отходами. Их следует передать в специальный пункт утилизации. Информацию на тему утилизации может предоставить продавец изделия или местные власти. Электронное и электрическое оборудование, отработавшее свой срок эксплуатации, содержит опасные для окружающей среды вещества. Неутилизированное оборудование представляет потенциальную угрозу для окружающей среды и здоровья людей.



Аккумуляторы / батареи не следует выбрасывать вместе с домашними отходами, а также запрещается бросать в огонь или в воду. Поврежденные или отработанные аккумуляторы следует утилизировать в соответствии с действующей директивой, касающейся утилизации аккумуляторов и батарей.

\* Оставляем за собой право вводить изменения.

Компания „Grupa Torax Spółka z ograniczoną odpowiedzialnością” Spółka komandytowa, расположенная в Варшаве по адресу: ul. Pograniczna 2/4 (далее „Grupa Torax”) сообщает, что все авторские права на содержание настоящей инструкции (далее „Инструкция”), в т.ч. текст, фотографии, схемы, рисунки и чертежи, а также компоновка, принадлежат исключительно компании Grupa Torax и защищены законом от 4 февраля 1994 года об авторском

праве и смежных правах (Вестник законодательных актов РП № 90 поз. 631 с послед. изм). Копирование, воспроизведение, публикация, изменение элементов инструкции без письменного согласия компании Grupa Torax строго запрещено и может повлечь за собой гражданскую и уголовную ответственность. Информация о дате изготовления указана в серийном номере, который находится на изделии

## ИНФОРМАЦИЯ О ДАТЕ ИЗГОТОВЛЕНИЯ

**УКАЗАНА В СЕРИЙНОМ НОМЕРЕ,  
КОТОРЫЙ НАХОДИТСЯ НА ИЗДЕЛИИ**

Порядок расшифровки информации

2XXXXYU\*\*\*\*\*

где

2XXX – год изготовления,

YU – месяц изготовления

G – код торговой марки (первая буква)

\*\*\*\*\* – порядковый номер изделия

Изготовлено в КНР для GRUPA TOPEX Sp. z o.o. Sp. k., ul. Pograniczna 2/4, 02-285 Warszawa, Польша



## ПЕРЕКЛАД ІНСТРУКЦІЇ З ПОЛЬСЬКОГО ОРИГІНАЛУ ТРИМЕР АКУМУЛЯТОРНИЙ 58G030

УВАГА! ПЕРШ НІЖ ПРИСТАТИ ДО ЕКСПЛУАТАЦІЇ УСТАТКУВАННЯ, СЛІД УВАЖНО ОЗНАЙОМИТИСЯ З ЦЬЮ ІНСТРУКЦІЄЮ Й ЗБЕРЕГТИ ЇЇ У ДОСТУПНОМУ МІСЦІ.

## СПЕЦІАЛЬНІ ПРАВИЛА ТЕХНІКИ БЕЗПЕКИ

### ПІД ЧАС КОРИСТУВАННЯ УСТАТКУВАННЯМ

**СПЕЦІАЛЬНІ ВИМОГИ ДО ГАЗОНОКОСАРОК (ТРИМЕРІВ)  
ЕЛЕКТРИЧНИХ АКУМУЛЯТОРНИХ**

**НАСТАНОВА:** Під час користування тримером слід безумовно дотримуватися правил техніки безпеки. З метою забезпечення власної безпеки та безпеки оточуючих, слід прочитати цю інструкцію, перш ніж приставити до користування тримером. Інструкцію слід зберегти для подальшого використання.

• Цей садовий інструмент не призначений до вжитку особами (в тому дитьми) з обмеженими чутливістю, фізичними та психічними можливостями, або особами з браком досвіду чи обізнаності з устаткуванням, окрім випадків, коли воно використовується під стислим наглядом або згідно з інструкцією з експлуатації на устаткування, наданою особою, що відповідає за безпеку користувачів.

• **УВАГА!** Оператор або користувач несуть відповідальність за випадки травматизму чи їх загрози по відношенню до третіх осіб та оточуючого середовища.

### Підготовчі заходи

• Під час косіння оператор повинен взувати міцне взуття та довгі штани.

• Слід обов'язково застосовувати засоби особистої безпеки, наприклад, захисні окуляри, навушники.

• Перш ніж заходитися косити, слід ретельно перевірити майданчик, що підлягає косінню, й усунути з нього будь-які камені, гілля, дроти, кістки тощо.

- Перед кожним ввімкненням тримера слід перевірити його голівку: чи вона не є пошкодженою.
- Тример слід тримати обома руками, щоб вісь голівки була перпендикулярною до ґрунту.

## Експлуатація

- Косити допускається тільки в денний час або за дуже доброго штучного освітлення.
- Не допускається косити мокру траву.
- Завжди слід упевнитися, що ноги оператора стоять певно. На похилих поверхнях слід працювати з обережністю, щоб не втратити рівновагу.
- Дopusкається ходити, категорично не допускається бігати.
- Діти й особи, необізнані з цією інструкцією, не допускаються до експлуатації устаткування.
- Слід припинити роботу устаткуванням, якщо у безпосередній близькості знаходяться сторонні, діти або тварини.
- Не допускається косити вгору чи вниз ухилу; правильний напрямок — упоперек ухилу.
- Особливу обачність слід зберігати під час зміни напрямку косіння.
- Перш ніж переносити косарку на інше місце, слід вимкнути її двигун.
- Не допускається використовувати тример без захисних кожухів, або з пошкодженими кожухами.
- Ввімкніть двигун згідно з інструкцією, звертаючи увагу, чи струна розташована на безпечній відстані від ніг.
- Не допускається перекидати тример у момент ввімкнення двигуна.
- Не допускається насаджувати на вісь металеві різальні елементи.
- Слід зберігати особливу обачність під час користування інструментом до обрізання струни, щоб запобігти травмуванню.
- Переконайтеся, що вентиляційні отвори не забиваються сторонніми предметами.
- Перед ввімкненням косарки слід перевірити, чи обидві руки міцно утримують косарку.
- Не допускається наближати руки чи ноги до частин газонокосарки, що обертаються.
- Ремонт тримера слід доручити виключно кваліфікованим спеціалістам.
- Замінити запчастини слід виключно на такі, що рекомендовані виробником.

## Регламентні роботи та зберігання

- Слід зв'язати, щоб усі агрегати, частини тощо були в доброму стані, що гарантує безаварійну експлуатацію тримера.
- Зужиті чи пошкоджені запчастини підлягають заміні з метою попередження аварійності праці.
- Тример боїться вологи.
- Зберігати у недоступному для дітей місці.
- Рекомендується використовувати тільки струну відповідного типу.

## Правила техніки безпеки під час експлуатації акумулятора

- У випадку пошкодження або неправильної експлуатації акумулятора з останнього можуть виділятися гази. Провітріть приміщення; у випадку поганого самопочуття зверніться до лікаря. Гази здатні пошкодити дихальні шляхи.
- У випадку невідповідних умов експлуатації може мати місце витік електроліту з акумулятора. Якщо це сталося, уникайте контакту з електролітом. Якщо контакт мав місце, змийте електроліт водою. У випадку потраплення електроліту в очі

слід додатково звернутися до лікаря. Електроліт, що витік, може спричинитися до подразнення очей або опіку.

- Не допускається відкривати акумулятор існує ризик закорочення.
- Не допускається використовувати акумулятор електроінструмента під час дощу.
- Акумулятор завжди повинен знаходитися на безпечній відстані від джерел тепла. Не допускається наражати його на тривалу дію підвищених температур (прямих сонячних променів, залишати поблизу обігрівачів або ж у середовищі, температура якого перевищує 50°C).

## Правила техніки безпеки під час експлуатації зарядного пристрою для акумулятора

- Це обладнання не призначене до вжитку особами (в тому дитьми) з обмеженими чутливістю, фізичними та психічними можливостями, або особами з браком досвіду чи обізнаності з обладнанням, окрім випадків, коли воно використовується під стислим наглядом або згідно з інструкцією з експлуатації на обладнання, наданою особою, що відповідає за безпеку осіб-користувачів.
- Особливу увагу слід звернути на те, щоб обмежити доступ дітей до обладнання.
- **Не допускається надавати зарядний пристрій дії води чи вологи.** Вода, що потрапляє всередину пристрою, збільшує ризик поразки електричним струмом. Зарядний пристрій призначений для експлуатації виключно всередині сухих приміщень.
- Перш ніж проводити регламентні роботи чи ремонтувати адаптер, його слід від'єднати від мережі живлення.
- **Не допускається користуватися зарядним адаптером, що встановлений на легкозаймистий поверхні (напр., папері, тканині) або знаходиться поблизу легкозаймистих речовин.** З огляду на зростання температури зарядного пристрою під час процесу ладування існує загроза виникнення пожежі.
- **Щоразу перед використанням слід перевірити технічний стан зарядного пристрою, шнуру і виделки. У випадку виявлення пошкоджень слід відмовитися від використання такого зарядного пристрою. Не допускається заходитися самостійно розкладати зарядний пристрій.** Будь-який ремонт повинен проводитися в авторизованому сервісному центрі. У разі некваліфікованого складання-розкладання зарядного пристрою існує ризик поразки електричним струмом або виникнення пожежі.
- Діти й особи з обмеженими чутливістю, фізичними та психічними можливостями, або особи з браком досвіду чи обізнаності з обладнанням, не допускаються до самостійного обслуговування зарядного адаптера без нагляду відповідальної особи, навіть за умов дотримання всіх правил техніки безпеки. У протилежному випадку існує ризик неправильної експлуатації устаткування, внаслідок чого може дійти до травматизму.
- Якщо зарядний пристрій не експлуатується, його слід від'єднати від електромережі.

**УВАГА! Незважаючи на застосування безпечної конструкції, використання засобів безпеки й додаткових засобів особистого захисту, завжди існує залишковий ризик травматизму під час праці.**

Існує імовірність витікання електроліту з літійонного акумулятора, його загорання або вибуху у випадку нагрівання до високих температур або закорочування. Не допускається зберігати акумулятор в автомобілі у сонячні та спекотні дні. Забороняється намагатися розкрити акумулятор. Літійонні акумулятори містять у своїй конструкції електронні запобіжники, які у випадку пошкодження можуть спричинитися до загорання або вибуху акумулятора.

## Умовні позначки



1. **УВАГА!** Зберігайте обачність!
- 2,3. Прочитайте інструкцію, дотримуйтеся правил техніки безпеки, що містяться у ній!
4. Слід обов'язково застосовувати засоби особистої безпеки як, наприклад, захисні окуляри, навушники.
5. Витягніть акумулятор із устаткування, перш ніж заходитися регулювати або чистити устаткування.
6. Вдягніть захисні рукавиці.
7. Зберігайте у недоступному для дітей місці!
8. Вдягніть захисний одяг.
9. Садовий інструмент призначений для експлуатації назовні приміщень.
10. Тримайте кінцівки подаль від різальних елементів!
11. Залишайтеся на безпечній відстані від садового інструмента, який працює.
12. Устаткування боїться вологи.
13. Під час праці устаткування не допускається вставляти руки в отвори.
14. Перед ремонтом від'єднайте устаткування від зарядного пристрою.
15. II клас із електроізоляції
16. Зарядний пристрій призначений для експлуатації у сухих приміщеннях і не призначений для праці назовні.
17. Не допускається кидати елементи живлення у вогонь.
18. Максимально допустима температура елементів акумулятора.
19. Recykling (Переробка вторсировини)
20. Сторонні не допускаються на місце праці тримером.

## БУДОВА І ПРИЗНАЧЕННЯ

Акумуляторний тример являє собою електроінструмент, що живиться від акумулятора. Повід електроінструменту становить комутаторний електромотор постійного струму з постійними магнітами. Даний інструмент призначений до використання на присадибній ділянці. Тример спроектовано з метою косіння трави на окрайках чи кутах газонів і клумб, у місцях, де не дістає газонокосарка.



Не допускається використовувати електроінструмент не за призначенням.

## ОПИС МАЛЮНКІВ

Перелік елементів зовнішнього вигляду устаткування, що зазначений нижче, стосується малюнків до цієї інструкції.

1. Обмежувач для крайок
2. Кільце блокування висування телескопічної трубки
3. Ручка блокування поміжного руків'я
4. Руків'я поміжне
5. Кнопка ввімкнення
6. Кнопка блокування кнопки ввімкнення
7. Руків'я основне
8. Елементи різальні запасні
9. Трубка телескопічна
10. Кнопка блокування кута нахилу голівки
11. Кожух захисний
12. Елемент різальний
13. Голівка
14. Кнопка блокування акумулятора
15. Акумулятор
16. Пристрій зарядний
17. Світлодіоди LED
18. Кнопка індикатора залядування акумулятора
19. Індикація стану залядування акумулятора (світлодіоди LED)
20. Гвинти кріплення кожуха
21. Шпindelь
22. Штифт (шворинь)

\* Існує можливість відмінності між фактичним зовнішнім виглядом електроінструменту та таким, що зображений на малюнку

## ОПИС ГРАФІЧНИХ СИМВОЛІВ



УВАГА!



ЗАСТЕРЕЖЕННЯ



МОНТАЖ/НАЛАШТУВАННЯ



ІНФОРМАЦІЯ

## ПРИНАЛЕЖНОСТІ Й АКСЕСУАРИ

1. Кожух захисний - 1 шт.
2. Голівка з різальними елементами - 1 шт.
3. Різальні елементи - 20 шт.
4. Гвинти - 2 шт.
5. Гвинт - 1 шт.

## ПІДГОТОВКА ДО РОБОТИ

### ВСТАНОВЛЕННЯ-ВИЙМАННЯ АКУМУЛЯТОРА





- Натисніть кнопку блокування акумулятора (14) й витягніть акумулятор (15) (мал. А).
- Вкладіть залядований акумулятор (15) в руків'я, аж буде чутно клацання фіксаторів (14).

## ЛАДУВАННЯ АКУМУЛЯТОРА

 Акумулятор устаткування постачається частково наладованим. Акумулятор допускається ладувати за температури оточуючого середовища 4-40°C. Акумулятор, що є новим або таким, що довгий час не експлуатувався, досягає максимальної ємності після прибл. 3-5 циклів ладуння-розладуння.

 Вийміть акумулятор (15) із устаткування (мал. А).

 Вставте виделку зарядного пристрою до розетки електромережі (230 В зм.ст.).

 Вкладіть акумулятор (15) у гніздо зарядного пристрою (16) (мал. В). Упевніться, що акумулятор щільно вставлений, до опору.

 Після ввімкнення зарядного пристрою до розетки мережі живлення (230 В зм.ст.) засвітиться зелений світлодіод (17) на зарядному пристрої, який сигналізує, що останній знаходиться під напругою.

Після встановлення акумулятора (15) у зарядному пристрої (16) на ньому засвітиться червоний світлодіод (17), який сигналізує тривання процесу ладуння акумулятора.

Водночас миготітимуть зелені світлодіоди (19) стану наладування акумулятора. Комбінації загоряння світлодіодів див. нижче.

- **Миготять усі світлодіоди:** акумулятор розладовано повністю; заładуйте акумулятор.
- **Миготять 2 світлодіоди:** акумулятор частково розладований.
- **Миготить 1 світлодіод:** акумулятор наладовано майже повністю.

 Після наладування акумулятора (17) на зарядному пристрої світиться зелений світлодіод, а всі світлодіоди стану наладованості акумулятора (19) перестають миготіти і засвічуються постійним світлом. Після збігу певного часу (прибл. 15 сек.) світлодіоди стану наладування акумулятора (19) згасають.

 Не рекомендується залишати акумулятор у зарядному пристрої довше 8 годин. В разі перевищення цього часу не виключено пошкодження елементів акумулятора. Зарядний пристрій акумулятора не посідає функції автоматичного вимкнення після повного наладування акумулятора. Зелений світлодіод на зарядному пристрої світитиметься надалі. Світлодіоди стану наладування акумулятора згасають після збігу певного часу. Перш ніж вийняти акумулятор із зарядного пристрою, від'єднайте виделку від мережі живлення. Рекомендується не допускати частого часткового ладуння акумулятора. Не рекомендується доладувати акумулятор після нетривалого використання електроінструменту. Значне скорочення часу між черговими ладуннями свідчить про те, що акумулятор вичерпав ресурс і підлягає заміні.

 Не допускається заходитися працювати негайно після наладування акумулятора: слід зачекати до його вистигання до кімнатної температури. Це дозволить захистити його від пошкодження.

## ІНДИКАЦІЯ СТАНУ ЛАДУНКУ АКУМУЛЯТОРА

 Акумулятор посідає засіб індикації стану наладування акумулятора (3 світлодіоди LED) (19). Щоб перевірити стан наладування акумулятора, натисніть кнопку сигналізації про стан наладованості акумулятора (18) (мал. С). Якщо світиться всі діоди, акумулятор наладовано майже повністю. Загоряння двох діодів свідчить, що акумулятор частково розладований. Якщо світиться тільки один світлодіод, акумулятор розладовано повністю.

## МОНТАЖ КОЖУХА

 Сумістіть кожух (11) на корпус двигуна таким чином, щоб зачіпка кожуха потрапила в своє місце.

 Пригвинтіть кожух (11) до корпусу двигуна з використанням гвинтів, що постачаються у комплекті (20) (мал. D).

## МОНТАЖ ГОЛІВКИ

Голівка (13) постачається окремо, разом із 2 встановленими різальними елементами (12).

• Надіньте голівку (13) на шпindel (21) таким чином, щоб пласка частина отвору суміщалася з такою ж поверхнею шпинделя (мал. D).

• Закріпіть за допомогою гвинта, що постачається у комплекті, обертаючи його праворуч (лівий гвинт) (мал. E).

 З метою забезпечення тривалої правильної роботи устаткування голівка має бути обладнана двома різальними елементами. Не допускається можливість праці з 1 різальним елементом.

## ОБМЕЖУВАЧ ДЛЯ ОКРАЙКОК

 Обмежувач для крайок призначений для прирізання трави на крайках або на зовнішніх кутах газонів. Обмежувач дозволяє захистити різальний елемент від пошкодження об гострі крайки, напр., бордюри.

• Обмежувач для крайок (1) кріпиться до корпусу двигуна і допускає регулювання шляхом всування-висування залежно від потреби (мал. F).

## ВСТАНОВЛЕННЯ ПОМІЖНОГО РУКІВ'Я

 Поміжне руків'я призначене як для правш, так і для шульт. Розпочинаючи працю, тример слід ціпко тримати обома руками, за обидва руків'я.

• Послабте накрутку блокування поміжного руків'я (3) і встановіть поміжне руків'я (4) у найбільш зручне положення для виконуваного виду робіт. G.

• Притягніть ручку блокування поміжного руків'я (3), з метою його міцної фіксації у вибраному положенні.

## РЕГУЛЮВАННЯ ДОВЖИНИ ТЕЛЕСКОПІЧНОЇ ТРУБКИ

 Можливість регулювання довжини телескопічної трубки дозволяє налаштувати висоту розташування руків'я для осіб різного зросту й комплекції.

• Послабте ручку блокування поміжного руків'я (2).

• Висуньте або всуньте телескопічну трубку (9) на бажану довжину (мал. H).

• Заблокуйте шляхом притягнення кільця блокування телескопічної трубки (2).

## ВСТАНОВЛЕННЯ КУТА НАХИЛУ ГОЛОВНОГО РУКІВ'Я

 Завдяки практичній функції, що дозволяє змінювати кут положення голівки відносно основного руків'я, існує можливість підрізання крайок газонів і клумб та косіння у важкодоступних місцях як, напр., під лавками, гамаками, столами тощо.

• Натисніть кнопку блокування основного руків'я (10).

• Шляхом тиску на телескопічну трубку (9) виберіть відповідний кут нахилу голівки (мал. I).

• Відпустіть кнопку блокування кута нахилу голівки (10), що спричиняє автоматичне блокування обраного положення.

 Слід зберігати особливу обережність під час використання косарки до вертикального підрізання крайок газонів і клумб. Слід знаходитися поза площиною обертання струни, щоб уникнути небезпеки травматизму об'єктом, що здатен зрикошетити.

## ОБЕРТАНЕ ОСНОВНЕ РУКІВ'Я

 Завдяки функції обертання основного руків'я на 90° ліворуч або праворуч відносно голівки існує можливість підрізання крайок газонів і клумб у вертикальній площині.

• Тримайте тример за корпус, потягніть телескопічну трубку (9) й поверніть її на 90° ліворуч або праворуч (згідно з позначками, розташованими на кільці).

• Звільніть телескопічну трубку (9), яка під дією пружини разом із основним руків'ям (7) заблокується у вибраному положенні (мал. J).

## ПОРЯДОК РОБОТИ/РОБОЧИ НАЛАШТУВАННЯ

### ВМИКАННЯ-ВИМКАННЯ



Кнопка ввімкнення посідає механізм блокування, що запобігає випадковому ввімкненню інструмента.



**Ввімкнення:** натисніть кнопку блокування кнопки ввімкнення (6) і натисніть кнопку ввімкнення (5) (мал. К).

**Вимкнення:** відпустіть кнопку ввімкнення (5).



Слід пам'ятати, що після вимкнення різальні елементи це деякий час обертаються. Категорично забороняється підіймати спроби заблокування кнопки ввімкнення у позиції «ввімкнуто».

Всі деталі тримера повинні бути належним чином закріплені й відповідати вимогам, що гарантують її безаварійну роботу. У разі пошкодження будь-якої з деталей, які відповідають за безпеку експлуатації косарки, або заміна частина повинна бути негайно замінена чи відремонтована.

### ПРАВИЛА ТЕХНІКИ БЕЗПЕКИ ТА ЕФЕКТИВНОЇ ЕКСПЛУАТАЦІЇ



- Високу траву слід скошувати поступово, спершу встановивши регулятор висоти косіння на вищу відмітку, потім поступово зменшувати висоту прохід за проходом.
- Тример слід тримати подаль від твердих об'єктів чи сільськогосподарських (культурних) рослин.
- Тримером допускається працювати тільки тоді, коли трава є сухою.
- Під час косіння окрайки газону слід провадити тример вздовж окрайки газону.

## ЗБЕРІГАННЯ ТА ОБСЛУГОВУВАННЯ



Перш ніж регулювати, ремонтувати устаткування чи виконувати регламенті роботи, слід витягти акумулятор із устаткування.



### ДОГЛЯД І ЗБЕРІГАННЯ

- Рекомендується чистити устаткування щоразу після користування.
- Регулярно чистіть вентиляційні отвори в корпусі двигуна.
- Регулярне усунення решток трави з корпусу і голівки.
- Не допускається чистити устаткування за допомогою води, агресивних рідин чи розчинників.
- Устаткування допускається чистити виключно за допомогою щітки чи м'якої ганчірки.
- Зберігайте у сухому місці, недоступному для дітей.
- Устаткування слід зберігати окремо від акумулятора.

### ЗАМІНА РІЗАЛЬНИХ ЕЛЕМЕНТІВ



Тример укомплектований 20 запасними різальними елементами, прикріпленими до поміжного руків'я. Допускається використовувати тільки рекомендовані різальні елементи.

- Надіньте різальний елемент (12) більшим отвором на штифт (22) голівки (13) і відтягніть назовні, поки штифт (22) не увійде до меншого отвору різального елемента (12) (мал. L).
- Повторіть описану процедуру для другого різального елемента.
- Демонтаж різального елемента (12) відбувається у зворотній послідовності.



У разі будь-яких неполадок слід звертатися до авторизованого сервісного центру виробника.

## ТЕХНІЧНІ ХАРАКТЕРИСТИКИ

### НОМІНАЛЬНІ ХАРАКТЕРИСТИКИ

Тример акумуляторний 58G030	
Характеристика	Вартість
Напруга акумулятора	18 В пост.ст.
Швидкість обертів шпинделя без навантаження	9000 хв <sup>-1</sup>
Ширина косіння	254 мм
Ножі полімерні	88,5 мм
Кількість ножів, що встановлюються на голівку	2
Регулювання довжини руків'я	1,1 ÷ 1,4 м
Клас електроізоляції	III
Маса	1,8 кг
Рік виготовлення	2020
58G030 є позначкою типу та опису устаткування	

Акумулятор системи Graphite Energy+		
Характеристика	Вартість	
Акумулятор	58G001	58G004
Напруга акумулятора	18 В пост.ст.	18 В пост.ст.
Тип акумулятора	Li-Ion	Li-Ion
Ємність акумулятора	2000 мАгод	4000 мАгод
Діапазон температур оточуючого середовища	4 - 40°C	4 - 40°C
Час ладування з використанням зарядного пристрою 58G002	1 h	2 h
Маса	0,400 кг	0,650 кг
Рік виготовлення	2020	2020

Зарядний пристрій системи Graphite Energy+	
Характеристика	Вартість
<b>Тип зарядного пристрою</b>	<b>58G002</b>
Напруга живлення	230 В АС
Частота струму	50 Гц
Напруга ладування	22В DC
Макс. сила струму ладування	2300 мА
Діапазон температур оточуючого середовища	4°C - 40°C
Час ладування акумулятора 58G001	1 час
Час ладування акумулятора 58G004	2 часа
Клас електроізоляції	II
Маса	0,300 кг
Рік виготовлення	2020

### ІНФОРМАЦІЯ ПРО РІВЕНЬ ШУМУ І КОЛИВАНЬ

Рівень тиску галасу	$L_{pA} = 79,5 \text{ дБ(А) } K=3\text{дБ(А)}$
Рівень акустичної потужності	$L_{WA} = 91,9 \text{ дБ(А) } K=2,23\text{дБ(А)}$

Значення вібрації (прискорення коливань) на основному руків'ї	$a_n = 1,453 \text{ м/с}^2 \text{ K}=1,5 \text{ м/с}^2$
Значення вібрації (прискорення коливань) на поміжному руків'ї	$a_n = 3,224 \text{ м/с}^2 \text{ K}=1,5 \text{ м/с}^2$

## Інформація щодо галасу та вібрації

Рівень галасу, який утворюється устаткуванням, описаний шляхом: визначення рівня тиску галасу  $L_{pa}$  та рівня акустичної потужності  $L_{wa}$  (де К означає невпевненість вимірювання). Коливання, які утворюються устаткуванням, виражені значенням прискорення коливань  $a_n$  (де К означає невпевненість вимірювання).

Вказані у цій інструкції: рівень утвореного тиску галасу  $L_{pA}$ , рівень акустичної потужності  $L_{wA}$  та значення прискорення коливань  $a_n$ , виміряні згідно з нормою EN 60335-1:2012; EN 50636. Вказаний рівень коливань  $a_n$  може використовуватися до порівняльної характеристики пристроїв і до попередньої оцінки експозиції на коливання.

Вказаний рівень коливань є репрезентативним виключно для основних функцій експлуатації електроінструменту. Якщо електроінструмент експлуатується з іншою метою або з іншими робочими інструментами, рівень коливань може відрізнятися. Рівень коливань може збільшитися у випадку недостатніх або нерегулярних регламентних робіт із устаткуванням. Вищезгадані причини можуть викликати підвищену експозицію вібрації протягом усього періоду експлуатації.

Для ретельного визначення експозиції вібрації слід взяти до уваги періоди, коли устаткування вимкнене або коли воно вимкнене, але не використовується у роботі. Таким чином, після ретельного аналізу всіх факторів сумарна експозиція вібрації може виявитися суттєво меншою.

З метою захисту користувача від наслідків вібрації слід впровадити додаткові заходи безпеки, такі як: регулярний догляд за устаткуванням і робочим інструментом, забезпечення відповідної температури рук, належна організація праці.

## ОХОРОНА СЕРЕДОВИЩА



Зужиті продукти, що працюють на електричному живленні, не слід викидати разом з побутовими відходами, а утилізувати в спеціальних закладах. Відомості про утилізацію можна отримати в продавця продукції чи в органах місцевої адміністрації. Відпрацьовані електричні та електронні прилади містять речовини, що не є сприятливими для природного середовища. Обладнання, що не передається до переробки, може становити небезпеку для середовища та здоров'я людини.



**Li-Ion**

Не допускається утилізувати акумулятори/елементи живлення разом із побутовими відходами; не допускається кидати їх у вогонь або воду. Пошкоджені або використані акумулятори слід правильно утилізувати з метою подальшої переробки згідно з діючою директивою щодо утилізації акумуляторів та елементів живлення.

\* Виробник залишає за собою право вносити зміни.

«Grupa Torhex Spółka z ograniczoną odpowiedzialnością» Spółka komandytowa, z юридичною адресою в Варшаві, ul. Pograniczna 2/4, (тут і далі згадуване як «Grupa Torhex») сповіщає, що всі авторські права на зміст даної інструкції (тут і далі називаної «інструкція»), в тому на її текст, розміщені світліни, схематичні рисунки, креслення, а також розташування текстових і графічних елементів належать виключно до Grupa Torhex і застережені відповідно до Закону від 4 лютого 1994 року «Про авторське право й споріднені права» (див. орган держдрукру Польщі «Dz. U.» 2006 № 90 п. 631 з подальшої змі.). Копіювання, переробка, публікація, переробка в комерційних цілях всієї інструкції чи окремих її елементів без письмового дозволу Grupa Torhex суворо заборонене. Недотримання до цієї вимоги тягне за собою цивільну та карну відповідальність



## EREDETI HASZNÁLATI UTASÍTÁS FORDÍTÁSA

### AKKUMULÁTOROS FŰKASZA 58G030

FIGYELEM: FIGYELEM: A SZERSZÁM ÜZEMBE HELYEZÉSE ELŐTT FIGYELMESEN OLVASSA EL EZT A HASZNÁLATI UTASÍTÁST ÉS ŐRIZZE MEG KÉSŐBBI FELHASZNÁLÁS CÉLJÁRA.

## RÉSZLETES BIZTONSÁGI ELŐÍRÁSOK

### AZ AKKUMULÁTOR MEGHAJTÁSÚ FŰNYÍRÓ GÉPEK (FŰKASZÁK) KÖVETELMÉNYEI

FIGYELMEZTETÉS: A fűkasza használata során tartsa be a biztonsági előírásokat. A saját és egyéb személyek biztonsága érdekében a fűkasza használata előtt kérjük a jelen útmutatót elolvasni. Tegye el a jelen útmutatót a későbbi használatra.

- A jelen kerti szerszámot korlátozott mozgásképességű, értelmi fogyatékos személyek vagy tapasztalatlan vagy szaktudással nem rendelkező személyek (ebben gyermekek) nem használhatják, kivéve, ha a biztonságukért felelős személyek felügyelik őket vagy részükről kioktatásra kerültek a termék használatáról.
- EMLEKEZZEN RÁ.** Az operátor vagy a felhasználó a felelős az egyéb személyeket vagy környezetet érő balesetekért vagy veszélyes helyzetekért.

#### Elkészítés

- A kaszáláshoz mindenkor hordjon szolid cipőt, hosszú nadrágot.
- Mindenkor használjon személyes védőfelszerelést, védőszemüveget, fülvédőt.
- Alaposan ellenőrizze a munkaterületet és távolítson el minden olyan tárgyat, amelyet a forgó vágószíneq elhajthat.
- Használat előtt ellenőrizze, hogy a fűkasza feje nincs megsérülve.
- A fűkaszát két kézzel fogva tartsa úgy, hogy a fej tengelye a talajra merőlegesen essen.

#### Használat

- Csak nappali fényben vagy jó mesterséges világítás mellett kaszáljon.
- Kerülje a nedves fű kaszálását.
- Ügyeljen rá, hogy biztosan álljon a lábán. Lejtős területen dolgozzon óvatosan, hogy ne veszítse el az egyensúlyát.
- Járjon, ne fusson.
- Ne engedje a kerti szerszámot használni gyermekeknek, valamint olyan személyeknek, akik a jelen útmutatót nem ismerik.
- Hagyja abba a további munkát, ha a közvetlen közelben egyéb személyek, gyermekek, vagy állatok tartózkodnak.
- A lejtőn mindenkor keresztben kaszáljon, nem pedig felfelé vagy lefelé.
- Különösen óvatosan járjon el a kaszálás irányának változtatásakor.
- Hordozáskor a fűkasza motorját a kaszálója ki.
- Ne használja a fűkaszát, ha a védőburkolata, burkolata vagy a rászerezett védőburkolatok sérültek.
- Az útmutató szerint kapcsolja be a motort, ügyelve rá, hogy a lába a vágószínegtől távol legyen.
- Ne döntse be a fűkaszát a motor bekapcsolása közben.
- Tilos fém vágószerszámot felszerelni.
- Járjon el óvatosan, hogy ne sérüljön meg a vágószíneget hosszára vágó berendezéstől.
- Ügyeljen rá, hogy a szellőzőnyílások szennytől mentesek legyenek.
- A fűkasza elindítása előtt ügyeljen rá, hogy mind két kezével fogja a berendezést.



- Ne tartsa a kezét és a lábát a forgásban levő mozgó alkatrészek közelében.
- A fűkasza javítását kizárólagosan erre jogosult személyek végezhetik el.
- A gyártó által ajánlott cserealkatrészeket kell alkalmazni.

## Karbantartása és tárolása

- Tartsa az alegységeket megfelelő állapotban annak érdekében, hogy a fűkasza biztonságosan üzemelhesen.
- A biztonság érdekében cseréje ki az elhasználódott vagy sérült alkatrészeket.
- Óvja a fűkaszt a nedvességtől.
- Tartsa gyermekektől távol.
- Megfelelő típusú vágózsineget használjon.

## Az akkumulátorra vonatkozó biztonsági útmutató

- Az akkumulátor megsérülése és a nem megfelelő használata esetén gáz kiszivárgására kerülhet sor. Ilyen esetben a helyiséget ki kell szellőztetni és tünetek jelentkezésekor orvoshoz kell fordulni. A gőzök a légutak megsérülését okozhatják.
- Nem megfelelő üzemi körülmények között az elektrolit kiszivároghat az elemből; kerülje a vele való érintkezést. Amennyiben véletlenül hozzáérne, az elektrolitot bő vízzel öblítse le. Szembe kerülése esetén ezen túlmenően forduljon orvoshoz. A kiszivárgó elektrolit szem irritációt és megégést okozhat.
- Ne nyissa fek az akkumulátort – rövidzárlat veszélye áll fenn.
- Ne használja az elektromos szerszám akkumulátorát esőben.
- Az akkumulátort mindenkor tartsa távol a hőforrástól. Ne hagyja hosszabb időre olyan környezetben, ahol magas hőmérséklet uralkodik (napfényes helyeken, fűtőtestek közelében, vagy olyan helyen, ahol a hőmérséklet eléri az 50°C-t).

## Az akkumulátor töltőre vonatkozó biztonsági útmutató

- A jelen terméket korlátozott mozgásképességű, értelmi fogyatékos személyek vagy tapasztalattal vagy szakudással nem rendelkező személyek (ebben gyermekek) nem használhatják, kivéve, ha a biztonságukért felelős személyek felügyelik őket vagy részükről kioktatásra kerültek a termék használatáról.
- Ügyeljen rá, hogy gyermekek a berendezéssel ne játszanak.
- **Az akkumulátortöltőt ne tegye ki víz, nedvesség hatásának.** A víz töltőegységbe kerülése növeli az áramütés kockázatát. A töltő száraz helyiségekben való alkalmazásra szolgál.
- Bármilyen karbantartási, tisztítási művelet megkezdése előtt az akkumulátortöltőt hálózati csatlakozóját húzza ki az aljzatról.
- **Tilos a töltőegységet gyúlékony anyagon (pl. papír, szövet), vagy gyúlékony szerek közelében használni.** A töltőnek a töltés folyamata alatti hőmérséklet növekedése miatt tüzeset veszélye áll fenn.
- **A töltő minden egyes használata előtt ellenőrizze a töltőt, a vezeték és az érintkezők állapotát. Sérülések észlelése esetén a töltőt ne használja. Tilos az akkumulátortöltőt szétszedésével próbálkoznia.** Bármilyen javítás válik szükségessé, bízza azt felhatalmazott szervizműhelyre. Az akkumulátortöltő szakszerűtlen javítása áramütés illetve tűz kiváltó ok lehet.
- Gyermekek, valamint korlátozott mozgásképességű, értelmi fogyatékos személyek vagy a töltő biztonságs körülmények között történő kezeléséhez elegendő tapasztalattal, szakudással nem rendelkező személyek a töltőt nem használhatják felügyelet nélkül. Ellenkező esetben fennáll annak a veszélye, hogy a berendezés nem megfelelő módon kerül használatra, ami sérüléshez vezethet.
- Ha nem használja az akkumulátortöltőt, csatlakoztassa le az elektromos hálózatról.

**FIGYELEM!** Az önmagában is biztonságos szerkezeti felépítés, a biztonsági megoldások és a kiegészítő védőfelszerelések alkalmazása mellett is mindig fennmarad a munkavégzés közben bekövetkező balesetek minimális veszélye.

A Li-Ion akkumulátorokból az elektrolit kifolyhat, az akkumulátor meggyulladhat vagy fel is robbanhat, ha hagyja túl magas hőmérsékletre felmelegedni, vagy rövidre zárja. Ne hagyja kocsijában meleg, verőfényes napokon. Tilos az akkumulátort megbontani. A Li-ion akkumulátorok biztonsági elektronikával vannak felszerelve, amely sérülése akár az akkumulátor meggyulladásához vagy felrobbanásához is vezethet.

## Az alkalmazott jelzések magyarázata

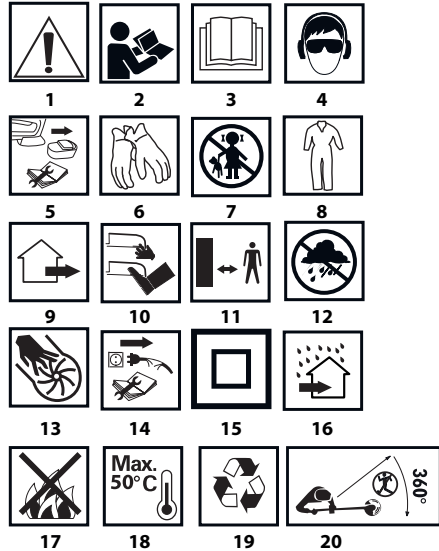

1. FIGYELEM! Különösen óvatosan járjon el.
- 2,3. Olvassa el a használati utasítást, tartsa be a benne található figyelmeztetéseket és biztonsági szabályokat!
4. Alkalmazzon egyéni védőeszközöket (védőeszemüveget, hallásvédő eszközt).
5. A szabályozással vagy tisztítással kapcsolatos tevékenység megkezdése előtt vegye ki az akkumulátort a berendezésből.
6. Használjon védőkesztyűt.
7. Gyerekek elől elzárandó.
8. Viseljen védőruházatot.
9. A kerti szerszám beltéri alkalmazásra szolgál.
10. Ne közelítse a vágótagjait a vágó részekhez!
11. Tartson biztonságos távolságot a működésben levő kerti szerszámtól
12. Óvja a berendezést a nedvességtől.
13. A munka közben tilos a kezeket a nyílásokba dugni.
14. Csatlakoztassa le a töltőt javítás előtt.
15. Kettes érintésvédelmi osztály.
16. A berendezés száraz helyiségekben való alkalmazásra szolgál.
17. Ne dobja a cellákat tűzbe.
18. A cellák maximális megengedhető hőmérséklete
19. Újrahasznosítás.
20. Ne engedjen másokat a fűkasza működési területére

## FELÉPÍTÉS ÉS RENDELLETÉS

A fűkasza akkumulátorról táplált elektromos szerszám. A meghajtást egyenáramú kommutátoros, fix mágneses motor biztosítja. Ez a fajta berendezés a ház körüli kerti munkálatokra került megtervezésre. A fűkaszt pászitok szegélye és sarka, valamint lombok nyírására tervezték ott, ahová haszálógéppel nem lehet eljutni.



Tilos az elektromos szerszámot rendeltetésétől eltérő célra használni.

## AZ ÁBRÁK LEÍRÁSA

Az alábbi számozás a gép elemeinek a jelen használati utasítás ábrái szerinti jelöléseit követi.

1. Szegélyrúd
2. Teleszkóp rúd rögzítőgyűrű
3. Segédmarkolat rögzítőcsavar
4. Segédmarkolat
5. Indítókapcsoló
6. Kapcsoló blokádgomb
7. Fő markolat
8. Tartalék vágókerék
9. Teleszkóp rúd
10. Fej dőlésszög reteszelő gomb
11. Védőborítás
12. Csempevágókerék
13. Fej
14. Akkumulátor rögzítő gomb
15. Akkumulátor
16. Akkumulátortöltő
17. LED dióda
18. Az akkumulátor töltöttségi állapota kijelzőjének gombja
19. Akkumulátor feltöltés kijelző (LED diódák).
20. Védőburkolat rögzítőcsavarok
21. Orsó
22. Bűtyök

\* Előfordulhatnak különbségek a termék és az ábrák között.

## AZ ALKALMAZOTT PIKTOGRAMOK LEÍRÁSA



FIGYELEM



FIGYELMEZTETÉS



ÖSSZESZERELÉS / BEÁLLÍTÁS



TÁJÉKOZTATÓ

## FELSZERELÉSEK ÉS TARTOZÉKOK

- |                        |          |
|------------------------|----------|
| 1. Védőburkolat        | - 1 db.  |
| 2. Fej a vágóelemekkel | - 1 db.  |
| 3. Vágóelemek          | - 20 db. |
| 4. Önvágó csavarok     | - 2 db   |
| 5. Csavar              | - 1 db   |

## A MUNKA ELŐKÉSZÍTÉSE

### AZ AKKUMULÁTOR KIVÉTELE / BEHELYEZÉSE

- Nyomja meg az akkumulátor rögzítő gombot (14) és húzza ki az akkumulátort (15) (A ábra).
- Helyezze be a feltöltött akkumulátort (15) a markolatban levő aljzatba, az akkumulátor rögzítő gomb bekattanásáig (14).

### AZ AKKUMULÁTOR TÖLTÉSE

A berendezés akkumulátora részben feltöltött állapotban kerül leszállításra. Az akkumulátor töltését 4°C-40°C környezeti hőmérséklet mellett végezze. Az új, vagy a hosszabb ideig nem

használt akkumulátor a teljes kapacitást 3 - 5 töltési és lemerülési ciklus után éri el.

- Vegye ki az akkumulátort (15) a berendezésből (A ábra).
- Csatlakoztassa az akkumulátortöltőt a (230 V AC) hálózati aljzatba.
- Tolja be az akkumulátort (15) az akkutöltőbe (16) (B ábra). Ellenőrizze, hogy az akkumulátor megfelelően behelyezésre került.



Az akkutöltő hálózati (230 V AC) aljzatra való csatlakoztatása után az akkutöltőn felgyullad a zöld dióda (17), ami a feszültség csatlakoztatását jelzi.

Az akkumulátor (15) akkutöltőben (16) való elhelyezése után a töltőn felgyullad a piros dióda (17), mely jelzi az akkumulátor töltési folyamatát.

Ezzel egyidejűleg az akkumulátor töltési állapot zöld diódák (19) különböző módon villognak (lásd az alábbi leírást).

- **Az összes dióda villog** - az azt jelenti, hogy az akkumulátor lemerült, szükséges annak újra töltése.
- **Két dióda villog**, az az akkumulátor részleges lemerülését jelzi.
- **Egy dióda villog**, az akkumulátor töltöttségének magas szintjére utal.



Az akkumulátor feltöltése után az akkutöltőn a dióda (17) zölden világít, az akkumulátor töltés állapot diódák (19) pedig folyamatosan világítanak. Egy idő után (kb. 15mp) az akkumulátor töltés állapot diódák (19) kiallzanak.



Az akkumulátort ne töltsen 8 óránál hosszabb ideig. Hosszabb töltési idő az akkumulátor elemeinek károsodásához vezethet. Az akkutöltő nem kapcsol ki automatikusan az akkumulátor teljes feltöltése után. Az akkutöltő a zöld dióda továbbra is világít. Az akkumulátor töltés állapot diódák egy idő után kiallzanak. Csatlakoztassa le a feszültséget az akkumulátornak a töltő aljzatából való kivétele előtt. Kerülje az egymást követő rövid töltéseket. Ne töltsen az akkumulátorokat a berendezés rövid használata után. Az egymást követő szükséges töltések közötti idő rövidülése az akkumulátor elhasználódására utal és azt ilyenkor ki kell cserélni.



A töltés során az akkumulátor erősen felmelegedik. Ne vegye használatba azonnal a töltés után - várja meg, amíg lehűl szobahőmérsékletre. Így elkerülheti az akkumulátor esetleges károsodását.

### AZ AKKUMULÁTOR TÖLTÖTTSÉGI ÁLLAPOTÁNAK KIJELZÉSE



Az akkumulátor töltéskijelzővel van felszerelve (3 LED dióda) (19). Az akkumulátor feltöltési szintjének ellenőrzéséhez nyomja be a (18) akkumulátortöltés-kijelző gombot (C. ábra). Az összes dióda kigyulladás az akkumulátor töltöttségének magas szintjére utal. Ha két dióda világít, az az akkumulátor részleges lemerülését jelzi. Ha csak a dióda világít, az azt jelenti, hogy az akkumulátor lemerült, szükséges annak újra töltése.

### A VÉDŐBURKOLAT FELSZERELÉSE



- Tegye fel a védőburkolatot (11) a motor testére úgy, hogy a fedő része a kezelő irányában legyen.
- Csavarozza fel a védőlemezt (11) a motor burkolatára a mellékelt csavarokkal (20) (D ábra).

### A FEJ FELSZERELÉSE



- A fej (13) külön kerül leszállításra a felszerelt két vágóelemmel (12).
- Helyezze fel a fejet (13) az orsóra (21) úgy, hogy a a nyílás lapos része egybe essen az orsó ugyanolyan felületével (D ábra).
- Rögzítse a mellékelt csavarral balra csavarozva (balos menet) (E ábra).



A berendezés megfelelő működésének megőrzése érdekében a fejet 2 vágóelemmel kell ellátni. Nem megengedett az 1 vágóelemmel történő használat.



## SEZÉLYNYÍRÓ RŰD



A szegélynyíró rúd a pázsít szélének vagy sarkának nyírását szolgálja. Ővja a vágóelemet az éles szegélek, pl. beton járdaszegélyek általi megsérüléstől.

- A motor burkolatára szerelt szegélynyíró rúd (1) szabályozható, szükség szerint betolható és kihúzható (**F ábra**).

## A SEGÉDMARKOLAT SZABÁLYOZÁSA



A segédmarkolat jobb és balkezes használatra került megtervezésre. A munka elkezdésekor a fűkasztát biztosan, két kézzel kell fogni a két markolatnál fogva.

- Lazítsa fel a segédmarkolat reteszének csavaranyáját (3), állítsa a segédmarkolatot (4) a végzett munka számára legkedvezőbb helyzetbe (**G ábra**).
- A kívánt helyzetben való rögzítéshez húzza meg a segédmarkolat (3) reteszét a gombját.

## A TELESZKÓPRŰD SZABÁLYOZÁSA



A teleszkóprúd hossza szabályozása lehetővé teszi a berendezés magasságának hozzáigazítását a különböző magasságú és testalkatú személyekhez.

- Lazítsa meg a teleszkóprúd reteszelő gyűrűjét (2).
- Húzza ki/tolja be a teleszkóp rudat (9) a kívánt hosszra (**H ábra**).
- Húzza meg a teleszkóprúd reteszelő gyűrűjét (2).

## A FŐMARKOLAT DÖLÉSSZÖGÉNEK BEÁLLÍTÁSA



A fej főmarkolathoz képesti szöge praktikus változtatási funkciójának köszönhetően lehetőség van a pázsitzegélyek és lombok vágására nehezen hozzáférhető helyeken, pl. pad, függőágy, asztal, stb. alatt.

- Nyomja meg a fej dőlésszög reteszelő gombját (10).
- A teleszkóprúd (9) benyomásával állítsa be a fej megfelelő dőlésszögét (**I ábra**).
- Engedje fel a fej dőlésszög reteszelő gombját (10), ami által az automatikusan rögzül a kiválasztott pozícióban.



A pázsítok széléinek és a lombok függőleges nyírásakor különösen óvatosan használja a fűkasztát. A leszakadt részekkel való etalálás veszélyének elkerülése érdekében maradjon a vágószinór forgási síkján kívül.

## FORGATHATÓ FŐ MARKOLAT



A főmarkolat fejhez képesti 90°-os jobbra, vagy balra forgatási funkciója révén lehetőség van a pázsitzegélyek és lombok függőleges vágására.

- A fűkasztát a testnél fogva húzza el a teleszkóprudat (9) és forgassa el 90°-kal balra, vagy jobbra (a gyűrűn látható jelölésnek megfelelően).
- Engedje fel és a rugó nyomásának hatására a teleszkóprúd (9) a főmarkolattal (7) együtt rögzítésre kerül a kiválasztott helyzetben (**J ábra**).

## MUNKAVÉGZÉS / BEÁLLÍTÁSOK

### BE- ÉS KIKAPCSOLÁS



A fűkasza kapcsolója a véletlen bekapcsolástól védő védelemmel rendelkezik.



**Bekapcsolás** – nyomja be a kapcsoló blokádt gombját (6) és nyomja be az indítókapcsolót (5) (**K ábra**).

**Kikapcsolás** – engedje fel a (5) indítókapcsolót.



A motor kikapcsolása után a vágó részek még forgásban maradnak. Tilos az indítókapcsolót a bekapcsolt állapotban rögzíteni.

Valamennyi alkatrészt megfelelően fel kell szerelni és biztosítani kell a fűkasza megfelelő és biztonságos üzemeltetésének feltételeit. A sérült biztonsági elemeket és alkatrészeket azonnal meg kell javítani vagy ki kell cserélni.

## A BIZONTSÁGOS ÉS HATÉKONY HASZNÁLATTAL KAPCSOLATOS ÚTMUTATÓ

- Hosszú fű kaszálása esetén a munkát lépcsőzetesen, rétegenként kell elvégezni.
- A fűkasztát a kemény tárgyaktól és veteményektől távol kell tartani.
- A fűkasztát csak száraz fűvön lehet használni.
- A szélek kaszálásánál a gépet a fű széle mentén kell vezetni.

## KEZELÉSE ÉS KARBANTARTÁSA

A telepítéssel, szabályozással, javítással vagy kezeléssel kapcsolatos bármilyen tevékenység megkezdése előtt vegye ki az akkumulátort a berendezésből.

### KARBANTARTÁSA ÉS TÁROLÁSA

- Minden esetben ajánlott a használat befejeztével azonnal megtisztítani a szerszámot.
- Rendszeresen tisztítsa ki a motorház szellőzőnyílásait.
- Rendszeresen távolítsa el a fűmaradékokat a burkolatból és a fejből.
- A berendezés tisztításához tilos vizet, agresszív hatású folyadékokat vagy oldószert használni.
- A berendezést kefével vagy puha törülközővel tisztítsa.
- A berendezés száraz, gyermekektől elzárt helyen tárolandó.
- A berendezést kivett akkumulátorral kell tárolni.

### A VÁGÓELEMEK CSERÉJE

A fűkasza a felszerelésében, a segédmarkolathoz rögzítve, 20 tartalék vágóelemmel rendelkezik. Kizárólagosan ajánlott vágóelemeket használjon.

- Tegye fel a vágóelemet (12) a nagyobbik furattal a fej (13) tuskéjére (22) és húzza kifelé, míg a tuska (22) a vágóelem kisebb furatába nem kerül (**L ábra**).
- A leírt lépéseket ismétlje el a másik vágóelemmel.
- A vágóelem (12) leszerelése a felszereléssel ellentétes sorrendben történik.

Bármiféle felmerülő meghibásodás javítását bizza a gyártó márkaszervizére.

## MŰSZAKI JELLEMZŐK

### NEVLEGES ADATOK

Akkumulátoros fűkasza 58G030	
Paraméter	Érték
Akkumulátorfeszültség	18 V DC
Az orsó forgási sebessége terhelés nélkül	9000 min <sup>-1</sup>
Kaszálás szélessége	254 mm
Polimer kések	88,5 mm
A fejre szerelt kések száma	2
Markolat hosszúság szabályzó	1,1 ÷ 1,4 m
Érintésvédelmi osztály	III
Tömege	1,8 kg
Gyártás éve:	2020
A 58G030 mind a gép típusát, mind meghatározását jelenti	

Graphite Energy+ rendszerű akkumulátor		
Paraméter	Érték	
<b>Akkumulátor</b>	<b>58G001</b>	<b>58G004</b>
Akkumulátorfeszültség	18 V DC	18 V DC
Akkumulátor típus	Li-Ion	Li-Ion
Akkumulátor kapacitása	2000 mAh	4000 mAh
Környezeti hőmérséklet tartomány	4°C–40°C	4°C–40°C
Akkumulátor töltési idő 58G002	1 h	2 h
Tömeg	0,400 kg	0,650 kg
Gyártás éve:	2020	2020

Graphite Energy+ rendszerű töltők	
Paraméter	Érték
<b>Töltő típus</b>	<b>58G002</b>
Tápfeszültség	230 V AC
Hálózati frekvencia	50 Hz
Töltőfeszültség	22 V DC
Max. töltőáram	2300 mA
Környezeti hőmérséklet tartomány	4°C – 40°C
Akkumulátor töltési idő 58G001	1 h
Akkumulátor töltési idő 58G004	2 h
Érintésvédelmi osztály	II
Tömege	0,300 kg
Gyártás éve	2020

## ZAJ- ÉS REZGÉSVÉDELMI ADATOK

Hangnyomás-szint	$L_{pA} = 79,5 \text{ dB(A) K}=3\text{dB(A)}$
Hangteljesítmény-szint	$L_{WA} = 91,9 \text{ dB(A) K}=2,23\text{dB(A)}$
Rezgésszint érték (főmarkolat)	$a_h = 1,453 \text{ m/s}^2 \text{ K}=1,5 \text{ m/s}^2$
Rezgésszint érték (segédmarkolat)	$a_h = 3,224 \text{ m/s}^2 \text{ K}=1,5 \text{ m/s}^2$

### Zajjal és vibrációval kapcsolatos információk

A berendezés által kibocsátott zaj a kibocsátott hangnyomás-szinttel  $L_{pA}$  és a hangerő-szinttel  $L_{WA}$  került leírásra, (ahol a K mérési bizonytalanság). A berendezés által gerjesztett rezgés az  $a_h$  rezgésgyorsulással került leírásra (ahol a K a mérési pontatlanság).

A jelen útmutatóban megadott: kibocsátott hangnyomás-szint  $L_{pA}$ , hangerő-szint  $L_{WA}$ , valamint a rezgésgyorsulás  $a_h$  az EN 60335-1/2012 irányelv szerint került megmérésre. Az  $a_h$  rezgésgyorsulás a berendezések összehasonlításához és a rezgés előzetes kiértékeléséhez használható fel.

A megadott rezgési szint egyedül a berendezés alapvető alkalmazásaira vonatkozik. Amennyiben a berendezés egyéb alkalmazásokra vagy egyéb munkaszerszámokkal kerül használatra, a rezgés szintje módosulhat. A berendezés nem elegendő, vagy túl ritka karbantartása magasabb rezgést fog kiváltani. A fent megadott okok növelhetik a rezgés mértékét a munkavégzés folyamata alatt.

**A rezgés mértékének felbecsüléséhez vegye figyelembe azokat az időszakokat, amikor a berendezés ki van kapcsolva, vagy amikor be van kapcsolva, de nincs használatban. Az összes tényező pontos felbecsülése után az összes rezgés mértéke lényegesen kisebb lehet.**

A felhasználó rezgés hatása elleni védelme érdekében további biztonsági intézkedéseket kell megtenni: a berendezés és a munkaszerszámokat ciklikus karbantartásra, a kezek megfelelő hőmérséklete és a megfelelő munkaszervezés.

## KÖRNYEZETVÉDELLEM



Az elektromos üzemű termékeket ne dobja ki a házi szeméttel, hanem azt adja le hulladékkezelésre, hulladékgyűjtésre szakosodott helyen. A hulladékkezeléssel kapcsolatos kérdéseire választ kaphat a termék kereskedőjétől, vagy a helyi hatóságoktól. Az elhasznált elektromos és elektronikai berendezések a természeti környezetre ható anyagokat tartalmaznak. A hulladékkezelésnek, újrahasznosításnak nem álcázott berendezések potenciális veszélyforrást jelentenek a környezet és az emberi egészség számára.



**Li-Ion**

Tilos az elhasznált elemeket, akkumulátorokat a háztartási hulladékba, illetve tűzbe vagy vízbe dobni! A sérült vagy elhasznált akkumulátorokat az azok ártalmatlanításáról szóló irányelveknek megfelelően kell újrahasznosításra átadni.

\* A változtatás joga fenntartva!

A „Grupa Topex Spółka z ograniczoną odpowiedzialnością” Spółka komandytowa (székhelye: Varsó, ul. Pograniczna 2/4) (a továbbiakban: „Grupa Topex”) kijelenti, hogy a jelen használati utasítás (továbbiakban: „Használati Utasítás”) tartalmával – ideértve többek között annak zsinórával, a használt fényképekkel, vázlatokkal, rajzokkal, valamint a formai megjelenéssel – kapcsolatos összes szerzői jog a Grupa Topex kizárólagos tulajdonát képezi és mint ilyenek jogi védelem alatt állnak, az 1994. február 4-i, a szerzői és ahhoz hasonló jogokról szóló törvényben foglaltak szerint (Dz.U. (Törvényközlöny) 2006. évf. 90. szám 631. tétel, a későbbi változásokkal). A Használati Utasítás egészének vagy bármely részletének hasznosítását céljából történő másolás, feldolgozás, közzététel, megváltoztatása a Grupa Topex írásos engedély nélkül polgárjogi és büntetőjogi felelősségre vonás terhe mellett szigorúan tilos.



## TRADUCERE A INSTRUCȚIUNILOR ORIGINALE TRIMMER CU ACUMULATOR 58G030

ATENȚIE: ÎNAINTE DE A UTILIZA APARATUL, CITIȚI CU ATENȚIE ACESTE INSTRUCȚIUNI ȘI PĂSTRAȚI-LE PENTRU UTILIZAREA LOR ULTERIOARĂ.

### REGULI DE SIGURANȚĂ DETALIATE

**CERINȚE SPECIFICE PENTRU TRIMMERELE PENTRU GAZON (DISPOZITIVE DE COSIRE) ALIMENTATE DE LA ACUMULATOR**

**AVERIZARE:** Respectați reglementările de siguranță în timpul utilizării trimmerului. Pentru siguranța dvs. și a persoanelor străine, vă rugăm să citiți aceste instrucțiuni înainte de a începe lucrul cu trimmerul. Sunteți rugați să păstrați instrucțiunile pentru utilizare lor ulterioară.

• Această unealtă de grădină nu este destinată utilizării de către persoane (inclusiv copii) cu capacități fizice, senzoriale sau psihice limitate sau persoane care nu au experiență sau cunoștințe despre echipamente, cu excepția cazului în care acest lucru se realizează sub supraveghere sau în conformitate cu instrucțiunile de utilizare a echipamentelor furnizate de către persoanele responsabile de siguranță.

- **REȚINEȚI.** Operatorul sau utilizatorul este responsabil pentru accidente sau pericolele pentru alte persoane sau pentru mediul înconjurător.

## Pregătirea

- În timpul cosirii purtați întotdeauna pantofi rezistenți și pantaloni lungi.
- Folosiți întotdeauna echipamente de protecție personală, cum ar fi ochelari de protecție și protecție auditivă.
- Verificați cu atenție zona în care lucrați și îndepărtați toate obiectele care pot fi aruncate de către firul de tăiere în rotație.
- Înainte de utilizare, verificați întotdeauna dacă capul trimmerului nu este deteriorat.
- Țineți trimmerul cu ambele mâini astfel încât axa capului să fie perpendiculară pe pământ.

## Utilizarea

- Cosiți numai în lumina zilei sau în iluminatul artificial bun.
- Evitați cosirea ierburilor umede.
- Asigurați-vă întotdeauna că picioarele stau ferm. Lucrați cu atenție pe suprafețe înclinate, pentru a nu vă pierde echilibrul.
- Mergeți, nu alergați.
- Nu puneți unealta de grădină la dispoziția copiilor sau persoanelor care nu au citit aceste instrucțiuni.
- Încetați munca în continuare dacă în imediata vecinătate se află persoane străine, copii sau animale.
- Cosiți întotdeauna de-a curmezișul pantei, niciodată în sus sau în jos.
- Aveți o grijă deosebită atunci când schimbați direcția cosirii.
- Opriti motorul când mutați dispozitivul de tuns.
- Nu utilizați trimmerul cu protecțiile deteriorate, cu capace sau protecții suplimentare.
- Porniți motorul în conformitate cu instrucțiunile, asigurându-vă că picioarele sunt departe de firul tăietor.
- Nu înclinați trimmerul când porniți motorul.
- Nu fixați niciodată elemente de tăiere metalice.
- Aveți grijă să nu vă răniți cu dispozitivul de tăiere a lungimii firului.
- Asigurați-vă că orificiile de ventilație nu conțin murdărie.
- Înainte de punerea în funcțiune a trimmerului asigurați-vă că ambele mâini țin ferm dispozitivul.
- Nu țineți mâinile și picioarele aproape de piesele mobile în mișcare.
- Reparațiile trimmerului trebuie executate numai de persoane autorizate.
- Folosiți numai piese de schimb recomandate de producător.

## Întreținerea și depozitarea

- Păstrați toate componentele în stare bună, pentru a vă asigura că trimmerul va funcționa în siguranță.
- Pentru siguranță, înlocuiți piesele uzate sau deteriorate.
- Protejați trimmerul împotriva umidității.
- Nu stocați dispozitivul aproape de copii.
- Folosiți fire de tăiere de tip corespunzător.

## Instrucțiuni de siguranță privind acumulatorul

- În cazul deteriorării și utilizării necorespunzătoare a acumulatorului, se pot forma gaze. Ventilați încăperea, consultați un medic în caz de afecțiuni. Gazele pot deteriora căile respiratorii.
- În cazul unor condiții de funcționare necorespunzătoare, pot apărea scurgeri de electrolit din baterie; trebuie să evitați contactul cu acesta. În cazul contactului incidental, electrolitul trebuie clătit bine cu apă. În cazul contactului cu ochii, consultați un medic. Electrolitul care se scurge poate provoca iritarea ochilor sau arsuri.

- Nu deschideți acumulatorul - există pericol de scurtcircuit.
- Nu utilizați acumulatorul sculei electrice în timpul ploii.
- Păstrați întotdeauna acumulatorul departe de sursa de căldură. Nu-l lăsați mult timp într-un mediu în care există temperaturi ridicate (în locuri însorite, în apropierea radiatoarelor sau oriunde temperatura depășește 50°C).

## Indicații de siguranță privind încărcătorul acumulatorului

- Acest echipament nu este destinat utilizării de către persoane (inclusiv copii) cu capacitate fizică, senzorială sau mentală limitată sau persoane care nu au experiență sau cunoștințe despre echipament, cu excepția cazului în care sunt supravegheate sau în conformitate cu instrucțiunile de utilizare a echipamentului furnizate de persoanele răspunzătoare pentru securitate.
- Fiți atenți ca copiii să nu se joace cu dispozitivul, echipamentul.
- **Nu expuneți încărcătorul la umiditate sau apă.** Pătrunderea apei în încărcător crește riscul de electrocutare. Încărcătorul poate fi utilizat numai în încăperi uscate.
- Înainte de a efectua orice operațiuni de întreținere sau de a curăța încărcătorul, deconectați-l de la rețeaua de alimentare.
- **Nu utilizați încărcătorul plasat pe o suprafață inflamabilă (de ex. hârtie, textile) sau în apropierea unor substanțe inflamabile.** Datorită creșterii temperaturii încărcătorului în timpul procesului de încărcare, există riscul de incendiu.
- **Verificați starea încărcătorului, a cablului și a fișei înainte de fiecare utilizare. Dacă se constată o deteriorare - nu utilizați încărcătorul. Nu încercați să dezamblați încărcătorul.** Toate reparațiile trebuie să fie încredințate unui atelier de service autorizat. Instalarea necorespunzătoare a încărcătorului poate provoca șocuri electrice sau incendii.
- Copiii și persoanele cu dizabilități fizice, emoționale sau psihice și alte persoane a căror experiență sau cunoștințe nu sunt suficiente pentru a opera încărcătorul cu toate regulile de siguranță nu trebuie să opereze încărcătorul fără supravegherea persoanei responsabile. În caz contrar, există pericolul ca dispozitivul să nu fie manipulat incorect și pot fi cauzate leziuni corporale.
- Când încărcătorul nu este utilizat, deconectați-l de la rețeaua electrică.

**ATENȚIE!** Cu toată utilizarea unei structuri de siguranță din momentul concepției, a mijloacelor de protecție și a măsurilor de protecție suplimentare, există întotdeauna riscul rănirii reziduale în timpul lucrului.

Acumulatorii Li-ion se pot scurge, se pot aprinde sau exploda dacă sunt încălzite la temperaturi ridicate sau scurtcircuitate. Ele nu trebuie să fie depozitate în mașină în zilele fierbinți și însorite. Nu deschideți acumulatorul. Acumulatorii Li-ion conțin dispozitive electronice de siguranță care, dacă sunt deteriorate, pot provoca aprinderea sau explozia acumulatorului.

## Explicarea pictogramelor utilizate

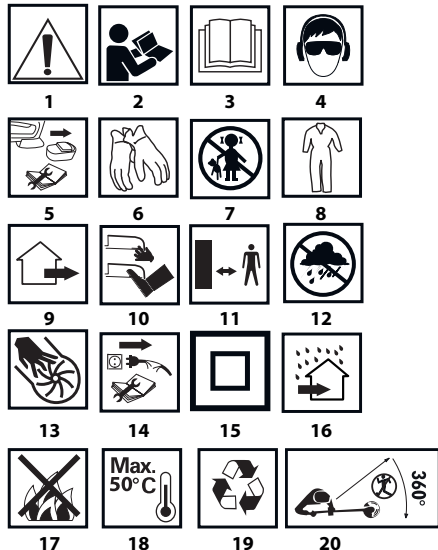

- ATENȚIE! Luați măsuri de precauție speciale.
3. Citiți instrucțiunile de utilizare, respectați avertizările și condițiile de siguranță conținute în acestea!
- Folosiți mijloace de protecție personală (google de protecție, protecție auditivă).
- Scoateți acumulatorul din dispozitiv înainte de a efectua operații de reglare sau de curățare.
- Folosiți mănuși de protecție.
- Nu lăsați copiii să se apropie de sculă.
- Folosiți împăcăminte de protecție.
- Dispozitivul este destinat lucrărilor în exterior
- Nu vă apropiați de capetele de tăiere.
- Păstrați o distanță sigură de alt echipamentul de grădinarit în funcțiune.
- Feriți dispozitivul de umezeală.
- În timpul funcționării uneltei nu introduceți mâinile în orificii.
- Deconectați încărcătorul înainte de reparare.
- Clasa a doua de protecție.
- Încărcătorul este destinat lucrărilor în interiorul încăperilor uscate.
- Nu aruncați celulele în foc.
- Temperatura maximă admisă a celulelor.
- Reciclare.
- Nu permiteți altor persoane să se afle în raza de lucru a trimmerului.

## STRUCTURA ȘI DESTINAȚIA

Trimmerul cu acumulator este o sculă electrică alimentată de acumulator. Acționarea este făcută de un motor de comutator de curent continuu cu magneti permanenți. Acest tip de dispozitiv este destinat să lucreze în grădina casei. Trimmerul pentru gazon a fost conceput pentru a tăia iarba la margini sau în colțurile peluzei și paturilor de flori, unde nu se poate ajunge la mașină de cosit.

Nu utilizați unealta electrică în alte scopuri decât cele prevăzute.

## DESCRIEREA PAGINILOR GRAFICE

Numerotarea de mai jos se referă la componentele dispozitivului afișate pe paginile grafice ale acestor instrucțiuni.

- Tija de margine
- Inel de blocare a tubului telescopic
- Buton de blocare a mânerului auxiliar
- Mâner auxiliar
- Întrerupător
- Butonul de blocare a întrerupătorului
- Mânerul principal
- Elemente de tăiere de rezervă
- Tub telescopic
- Butonul de blocarea a unghiului de înclinare a capului
- Protecție
- Element tăietor
- Cap
- Butonul de fixare a acumulatorului
- Acumulator
- Încărcător
- Diode LED
- Butonul de semnalizare a stării de încărcarea acumulatorului
- Semnalizarea stării de încărcare a acumulatorului (diode LED).
- Șuruburi de fixare a protecției
- Arbore
- Știft

\* Pot exista diferențe între desen și produs.

## DESCRIEREA SEMNELOR GRAFICE UTILIZATE



## ECHIPAMENTE ȘI ACCESORII

- |                                  |           |
|----------------------------------|-----------|
| 1. Protecție                     | - 1 buc.  |
| 2. Capul cu elementele de tăiere | - 1 buc.  |
| 3. Elemente de tăiere            | - 20 buc. |
| 4. Șuruburi                      | - 2 buc.  |
| 5. Bolț                          | - 1 buc.  |

## PREGĂTIREA PENTRU LUCRU

### SCOATEREA / INTRODUCEREA ACUMULATORULUI

- Apăsați butonul de fixare a acumulatorului (14) și scoateți acumulatorul (15) (fig. A).
- Introduceți acumulatorul încărcat (15) în suportul mânerului, până când se aude sunetul de intrare a butonului de fixare a acumulatorului (14).

### ÎNCĂRCAREA ACUMULATORULUI

Acumulatorul pentru dispozitiv este livrat parțial încărcat. Încărcarea lui trebuie efectuată în condiții în care temperatura ambiantă este de 4°C – 40°C. Un acumulator nou sau unUL care nu a fost folosită de mult timp va ajunge la capacitatea sa maximă după aproximativ 3-5 cicluri de încărcare și descărcare.

- Scoateți acumulatorul (15) din dispozitiv (fig. A).

- Conectați încărcătorul la rețea (230 V AC).

- Introduceți acumulatorul (15) în încărcător (16) (fig. B). Verificați dacă acumulatorul este bine așezat (introdus până la capăt).



După conectarea încărcătorului în priză de (230 V AC) – strălucește dioda verde pe încărcător dioda (17) – semnalezând astfel conectarea tensiunii.



După plasarea acumulatorului (15) în încărcător (16) strălucește dioda roșie (17) de pe încărcător, care semnaleză că procesul de încărcare a acumulatorului este în curs de desășurare.

În același timp, diodele verzi (19) strălucesc intermitent indicând starea de încărcare a acumulatorului în diferite situații (citiți descrierea de mai jos).

- **Illuminarea pulsatorie a tuturor diodelor** - indică faptul că acumulatorul este descărcat și este necesară încărcare lui.
- **Illuminarea pulsatorie a 2 diode** – semnaleză descărcare parțială.
- **Illuminare pulsatorie a 1 diode** – semnaleză gradul ridicat de încărcare a acumulatorului.



După încărcarea acumulatorului, dioda (17) de pe încărcător se aprinde verde și toate LED-urile de stare a acumulatorului (19) strălucesc continuu. După un timp (aproximativ 15 secunde), LED-urile de stare a încărcării acumulatorului (19) se sting.



**Acumulatorul nu trebuie încărcat mai mult de 8 ore. Depășirea acestui timp duce la deteriorarea celulelor bateriei. Încărcătorul nu se va opri automat după încărcarea completă a acumulatorului. LED-ul verde de pe încărcător va continua să lumineze. LED-urile de stare a încărcării acumulatorului se sting după o anumită perioadă de timp. Deconectați alimentarea înainte de a scoate acumulatorul din priză de încărcare. Evitați încărcările consecutive de scurtă durată. Nu reîncărcați acumulatorii după ce utilizați dispozitivul pentru o perioadă scurtă de timp. Scăderea semnificativă a timpului dintre încărcările necesare indică faptul că acumulatorul este uzat și trebuie înlocuit.**



În procesul de încărcare, acumulatorii se încălzesc. Nu lucrați imediat după încărcare - așteptați până când acumulatorul atinge temperatura camerei. Aceasta îl va proteja împotriva deteriorării.

#### SEMNALIZAREA STĂRII DE ÎNCĂRCARE A ACUMULATORULUI



Acumulatorul este echipat cu un indicator de stare a încărcării (3 diode LED) (19). Pentru a verifica starea de încărcare a acumulatorului, apăsați butonul de semnalezare a stării de încărcare a acestuia (18) (fig. C). Illuminarea tuturor diodelor indică o încărcare ridicată a acumulatorului. Illuminarea a 2 LED-uri indică descărcarea parțială. Când o singură diodă LED este aprinsă, înseamnă că acumulatorul este gol și necesită reîncărcarea.



#### MONTAREA PROTECȚIEI



- Așezați protecția (11) pe carcasa motorului astfel încât partea care protejează să fie îndreptată în direcția operatorului.
- Strângeți protecția (11) pe carcasa motorului cu șuruburile livrate (20) (fig. D).

#### MONTAREA CAPULUI



Capul (13) este livrat separat împreună cu 2 elemente tăietoare montate (12).

- Așezați capul (13) pe arbore (21) astfel încât partea plată a orificiului acestuia să se suprapună pe suprafața similară a arborelui (fig. D).
- Fixați cu bolțul livrat răsucind în stânga (filetul stâng) (fig. E).



Pentru a menține funcționarea corectă a dispozitivului, capul trebuie să fie echipat cu 2 elemente de tăiere. Nu este permis lucrul cu 1 element de tăiere.

#### TIJA DE MARGINE



Tija de margine este concepută pentru a tăia iarba la marginii sau în colțurile peluzei. Protejează elementul de tăiere împotriva deteriorării de către marginile ascuțite, de exemplu jantele de pavaj din beton.

- Pręt do krawędzi (1) umieszczony na obudowie silnika można regulować wsuwając lub wysuwając go w zależności od potrzeb (rys. F).



#### REGLAREA MĂNERULUI AUXILIAR

Mănerul auxiliar a fost conceput atât pentru cei ce folosesc mâna dreaptă, cât și pentru stângaci. Când începeți lucrul, țineți întotdeauna dispozitivul de cosit ferm cu ambele mâini, utilizând ambele mâner.

- Slăbiți butonul de blocare a mânerului auxiliar (3) și potriviți mânerul auxiliar (4) în poziția cea mai convenabilă pentru lucrarea efectuată (fig. G).
- Strângeți butonul de blocare a mânerului auxiliar (3) pentru a-l fixa în poziția selectată.

#### REGLAREA LUNGIMII TUBULUI TELESCOPIC

Reglarea lungimii tubului telescopic vă permite să reglați înălțimea dispozitivului pentru persoanele de diferite înălțimi și siluete.

- Slăbiți inelul de blocare a tubului telescopic (2).
- Scoateți / coborâți tubul telescopic (9) la lungimea dorită (fig. H).
- Blocați prin strângerea inelului de oprire a tubului telescopic (2).

#### SETAREA UNGHULUI DE ÎNCLINARE A MĂNERULUI PRINCIPAL

Datorită funcției practice de schimbare a unghiului poziției capului față de mânerul principal, este posibilă tăierea marginilor peluzei și paturilor de flori și cosirea în locuri greu accesibile, cum ar fi sub o bancă, hamac, masă etc.

- Apăsați butonul de blocare a înclinării capului (10).
- Apăsând pe tubul telescopic (9), selectați unghiul de înclinare al capului dorit (fig. I).
- Eliberați apăsarea pe butonul de blocare a înclinării capului (10), ceea ce va determina blocarea automată a poziției selectate.

Aveți grijă deosebită atunci când utilizați dispozitivul de cosire pentru tăierea pe verticală a marginilor parcelelor de gazon și a paturilor de flori. Trebuie să rămâneți în afara suprafeței de tăiere a firului tăietor, pentru a evita pericolul de lovire a unui obiect rupt.

#### MĂNERUL PRINCIPAL ROTATIV

Datorită funcției de rotație a mânerului principal cu 90° spre stânga sau spre dreapta față de cap, există posibilitatea tăierii pe verticală a marginilor peluzelor și paturilor de flori.

- Ținând corpul de trimmerului, trageți tubul telescopic (9) și rotiți-l cu la 90° spre stânga sau spre dreapta (în funcție de marcajele de pe inel).
- Eliberați apăsarea și sub influența presiunii arcului, tubul telescopic (9) împreună cu mânerul principal (7) vor fi blocate în poziția selectată (fig. J).

### LUCRU/SETĂRI

#### CONECTARE / DECONECTARE

Înterupătorul dispozitivului de cosit posedă o protecție împotriva funcționării accidentale.

**Conectare** – apăsați butonul de blocare a înterupătorului (6) și apoi apăsați butonul înterupătorului (5) (fig. K).

**Deconectare** – eliberați apăsarea pe butonul înterupătorului (5).

După oprirea motorului, elementele de tăiere se rotesc încă. Nu încercați niciodată să blocați înterupătorul în poziția conectat.

Toate piesele trebuie să fie montate corespunzător și să îndeplinească cerințele care asigură o funcționare corectă și sigură a mașinii de cosit. Orice element de siguranță sau orice piesă componentă deteriorată trebuie reparată sau înlocuită imediat.

#### INDICAȚII PRIVIND UTILIZAREA ÎN SIGURANȚĂ ȘI EFICIENTĂ

- Când cositi iarba lungă, lucrul trebuie făcut treptat, în straturi.
- Țineți mașina de tuns iarbă departe de obiectele dure și culturile agricole.
- Trimmerul de iarbă poate fi utilizat numai când iarba este uscată.

- Când tăiați marginea, ghidați dispozitivul în lungul marginii peluzei.

## OPERAREA ȘI ÎNTREȚINEREA



Înainte de a începe orice lucrări legate de instalare, ajustare, reparare sau operare, scoateți acumulatorul din dispozitiv.



### ÎNTREȚINEREA ȘI DEPOZITAREA

- Se recomandă curățarea dispozitivului după fiecare utilizare.
- Curățați în mod regulat fantele de ventilație din carcasa motorului.
- Îndepărtați în mod regulat resturile de iarbă de pe protecție și cap.
- Nu curățați niciodată aparatul cu apă, lichide agresive sau solvenți.
- Aparatul trebuie curățat cu o perie sau o țesătură delicată.
- Dispozitivul trebuie depozitat într-un loc uscat și inaccessibil copiilor.
- Dispozitivul trebuie să fie stocat cu acumulatorul scos.

### ÎNLOCUIREA ELEMENTELOR DE TĂIERE



Trimmer pentru gazon posedă în înzestrarea sa 20 de elemente de tăiere de rezervă fixate pe mânerul auxiliar. Utilizați numai elementele de tăiere recomandate.

- Așezați elementul de tăiere (12) cu orificiul mai mare de pe bolțul (22) al capului (13) și trageți-l afară până când bolțul (22) se găsește în orificiul mai mic al elementului de tăiere (12) (fig. L).
- Repetați acțiunea descrisă pentru al doilea element de tăiere.
- Demontarea elementului de tăiere (12) are loc în ordine inversă față de asamblarea acestuia.



Toate tipurile de defecte trebuie eliminate de către serviciul autorizat al producătorului.

## PARAMETRII TEHNICI

### DATE NOMINALE

Trimmer cu acumulator 58G030	
Parametru	Valoare
Tensiunea acumulatorului	18 V DC
Viteza de rotație a arborelui fără sarcină	9000 min <sup>-1</sup>
Lățimea de cosire	254 mm
Cuțite din polimeri	88,5 mm
Numărul de cuțite montate pe cap	2
Reglarea lungimii mânerului	1,1 ÷ 1,4 m
<b>Clasa de protecție</b>	III
Masa	1,8 kg
Anul producției	2020
58G030 înseamnă atât tipul cât și definiția mașinii	

Acumulator sistem Graphite Energy +		
Parametrii	Valoare	
<b>Acumulator</b>	<b>58G001</b>	<b>58G004</b>
Tensiunea acumulatorului	18 V DC	18 V DC
Tipul acumulatorului	Li-Ion	Li-Ion
Capacitatea acumulatorului	2000 mAh	4000 mAh
Intervalul de temperaturi ambiante	4°C–40°C	4°C–40°C
Durata d încărcare cu încărcătorul 58G002	1 h	2 h
Masa	0,400 kg	0,650 kg
Anul producției	2020	2020

Încărcător sistem Graphite Energy +	
Parametrii	Valoare
<b>Tip de incarcator</b>	<b>58G002</b>
Tensiunea de alimentare	230 V AC
Frecvența de alimentare	50 Hz
Tensiunea de încărcare	22 V DC
Curentul maxim de încărcare	2300 mA
Intervalul de temperaturi ambiante	4°C – 40°C
Durata încărcării acumulatorului 58G001	1 h
Durata încărcării acumulatorului 58G004	2 h
Clasa de protecție	II
Masa	0,300 kg
Anul producției	2020

### DATE PRIVIND ZGOMOTUL ȘI VIBRAȚIILE

Nivelul presiunii acustice	$L_{PA} = 79,5 \text{ dB(A)}$ $K=3\text{dB(A)}$
Nivelul puterii acustice	$L_{WA} = 91,9 \text{ dB(A)}$ $K=2,23\text{dB(A)}$
Valoarea accelerațiilor (mânerul principal)	$a_h = 1,453 \text{ m/s}^2$ $K=1,5 \text{ m/s}^2$
Valoarea accelerațiilor (mânerul auxiliar)	$a_{h1} = 3,224 \text{ m/s}^2$ $K=1,5 \text{ m/s}^2$

### Informații privind zgomotul și vibrațiile

Nivelul de zgomot emis de dispozitiv este descris de: nivelul presiunii acustice emise  $L_{PA}$  și nivelul de putere acustică  $L_{WA}$  (unde K reprezintă incertitudinea de măsurare). Vibrațiile emise de dispozitiv sunt descrise de valoarea accelerațiilor vibraționale  $a_h$  (unde K este incertitudinea de măsurare).

Nivelurile indicate în aceste instrucțiuni: nivelul presiunii acustice emise  $L_{PA}$ , nivelul de putere acustică  $L_{WA}$  și valoarea accelerațiilor vibraționale  $a_h$  au fost măsurate în conformitate cu EN 60335-1:2012; EN 50636. Nivelul de vibrații  $a_h$  arătat poate fi folosit pentru a compara dispozitivele și pentru o evaluare inițială a expunerii la vibrații.

Nivelul de vibrații specificat este reprezentativ numai pentru aplicațiile de bază ale dispozitivului. Dacă dispozitivul este utilizat pentru alte aplicații sau împreună cu alte unelte de lucru, nivelul vibrațiilor se poate schimba. Nivelurile mai ridicate ale vibrațiilor vor fi cauzate de întreținerea insuficientă sau prea rară a dispozitivului. Motivele prezentate mai sus pot provoca o expunere crescută la vibrații pe toată perioada de lucru.

**Pentru a estima cu exactitate expunerea la vibrații, trebuie să se țină cont de perioadele când dispozitivul este oprit sau când acesta este pornit, dar nu este utilizat. După o estimare precisă a tuturor factorilor, expunerea totală la vibrații poate fi semnificativ mai mică.**

Pentru a proteja utilizatorul de efectele vibrațiilor, trebuie introduse măsuri de siguranță suplimentare, cum ar fi: întreținerea periodică a dispozitivului și a sculelor de lucru, protejarea temperaturii mâinilor și organizarea corespunzătoare a muncii.

## PROTECȚIA MEDIULUI



Produsele cu alimentare electrică nu trebuie aruncate împreună cu deșeurile menajere, ele trebuie predate pentru eliminare unor unități speciale. Informațiile cu privire la eliminarea acestora sunt deținute de vânzătorul produsului sau de autoritățile locale. Echipamentul electric și electronic uzat conține substanțe care nu sunt indiferente pentru mediul înconjurător. Echipamentul nesupus reciclării constituie un pericol potențial pentru mediu și sănătatea umană.



Accumulatorii / bateriile nu trebuie aruncate împreună cu deșeurile menajere, nu se aruncă în foc sau în apă. Accumulatorii deteriorați sau uzați trebuie supuși reciclării corecte în conformitate cu directiva actuală privind eliminarea acumulatorilor și baterii lor.

### Li-Ion

\* Se rezervă dreptul de a face schimbări.

"Grupa Topex SRL" Societate comanditară cu sediul în Varșovia str.Pograniczna 2/4 (în continuare "Grupa Topex") informează că, toate drepturile de autor referitor la instrucțiunile prezente (în continuare "instrucțiuni") atât conținutul, fotografiile, schemele, desenele cât și compoziția, aparțin exclusiv Grupa Topex-ului fiind ocrotite de drept în baza legii din 4 februarie 1994, referitor la dreptul autorului și similare (Legea 2006 nr.90 poz.631 cu republicările ulterioare). Copierea, schimbarea, publicarea, modificarea parțială sau totală cu scop comercial fără acceptarea în scris a Grupa Topex-ului, este strict interzisă și poate fi trasă la răspundere de drept civil și penal.



## PŘEKLAD PŮVODNÍHO NÁVODU K POUŽÍVÁNÍ

### AKUMULÁTOROVÝ VÝŽÍNAČ 58G030

POZOR: PŘED ZAHÁJENÍM POUŽÍVÁNÍ ZAŘÍZENÍ SI PEČLIVĚ PŘEČTĚTE TENTO NÁVOD A USCHOVEJTE JEJ PRO POZDĚJŠÍ POTŘEBU.

### PODROBNÉ BEZPEČNOSTNÍ POKYNY

#### PODROBNÉ POKYNY PRO VÝŽÍNAČE TRÁVY NAPÁJENÉ AKUMULÁTOREM

**VÝSTRAHA:** Při používání výžinače dodržujte bezpečnostní předpisy. Z bezpečnostních důvodů je třeba, abyste si před zahájením používání výžinače přečetli tento návod. Uschovejte jej pro pozdější potřebu.

- Toto zahradní zařízení není určeno pro použití osobami (včetně dětí) s omezenými fyzickými, smyslovými nebo duševními schopnostmi, nebo s nedostatkem zkušeností a znalostí, ledaže jim byl poskytnut dohled nebo instrukce týkající se použití přístroje osobou odpovědnou za bezpečnost.
- MĚJTE NA PAMĚTI:** Operátor nebo uživatel zodpovídá za úrazy či vzniklá ohrožení jiných osob a okolí.

#### Připrava

- Při sečení vždy noste pevnou obuv a dlouhé kalhoty.
- Vždy používejte osobní ochranné prostředky, např. ochranné brýle a chrániče sluchu.
- Pečlivě zkontrolujte terén, na kterém budete pracovat, a odstraňte veškeré předměty, které by mohly být odmrštěny otáčející se výžinačí strunou.
- Před použitím se vždy přesvědčte, zda není hlava výžinače poškozená.
- Držte výžinač oběma rukama tak, aby byla osa hlavy kolmo k zemi.

#### Používání

- Používejte výžinač pouze za denního světla nebo při dobrém umělém osvětlení.
- Nesekejte mokrou trávu.
- Ujistěte se, že stojíte pevně na obou nohou. Na šikmých povrchích pracujte opatrně, aby nedošlo ke ztrátě rovnováhy.
- Při práci chodte, nikdy neběhejte.
- Nedávejte zahradní zařízení k používání dětem a osobám, které se neseznámily s tímto návodem.
- Nepokračujte v práci, pokud se v těsné blízkosti nacházejí cizí osoby, děti nebo zvířata.
- Sekejte trávu vždy napříč svahem, nikdy ne směrem nahoru nebo dolů.
- Při změně směru sečení postupujte s maximální opatrností.
- Při přenašení výžinače vypněte motor.
- Nepoužívejte výžinač s poškozenými kryty nebo bez příložených krytů.
- Zapněte motor podle pokynů uvedených v návodu. Přesvědčte se, zda máte nohy v bezpečné vzdálenosti od výžinačí struny.
- Při zapínání motoru výžinač nenakláňejte.
- Kovové části prvky nikdy nepřipevňujte.
- Dávejte pozor, abyste se neporanili o zařízení na zkracování struny.
- Přesvědčte se, zda nejsou ventilační otvory zaneseny nečistotami.
- Před spuštěním výžinače zkontrolujte, zda držíte zařízení pevně oběma rukama.
- Zabraňte kontaktu rukou a nohou s otáčejícími se pohyblivými součástmi.
- opravy výžinače směřjí provádět pouze autorizované osoby.
- Je nutné používat výhradně výrobcem doporučené náhradní díly.

#### Údržba a skladování

- Pro bezpečný provoz výžinače udržujte veškeré součásti v bezvadném stavu.
- Pro zachování bezpečnosti vyměňujte opotřebované či poškozené součásti.
- Chraňte výžinač před působením vlhka.
- Uchovávejte zařízení mimo dosah dětí.
- Používejte vhodné výžinačí struny.
- Bezpečnostní pokyny týkající se akumulátoru
- V případě poškození a nesprávného užívání akumulátoru může dojít k uvolnění plynů. Větvětejte místnost, a v případě potíží se poraďte s lékařem. Plynů mohou poškodit dýchací cesty.
- V případě nevhodných provozních podmínek může dojít k vylití elektrolytu z baterie; vyhněte se kontaktu s ním. Při náhodném kontaktu opláchněte elektrolyt velkým množstvím vody. V případě kontaktu s očima kontaktujte dodatečně lékaře. Vytěkly elektrolyt může způsobit podráždění očí nebo popálení.
- Neotevírejte akumulátor – existuje nebezpečí zkratu.
- Nepoužívejte akumulátor elektrického nářadí během deště.
- Vždy udržujte akumulátor mimo zdroj tepla. Nenechávejte akumulátor po delší dobu v prostředí s vysokými teplotami (v místech s přímým slunečním zářením, v blízkosti topných těles nebo kdekoli tam, kde teplota překračuje 50 °C).

#### Bezpečnostní pokyny týkající se nabíječky akumulátoru

- Toto zařízení není určeno pro použití osobami (včetně dětí) s omezenými fyzickými, smyslovými nebo duševními schopnostmi, nebo s nedostatkem zkušeností a znalostí, ledaže jim byl poskytnut dohled nebo instrukce týkající se používání zařízení osobou odpovědnou za bezpečnost.
- Dávejte pozor na děti, aby si se zařízením nehráli.



- **Nevystavujte nabíječku působení vlhkosti nebo vody.** Proniknutí vody do nabíječky zvyšuje nebezpečí úrazu elektrickým proudem. Používejte nabíječku pouze uvnitř suchých prostorů.
- Před zahájením jakékoliv údržby nebo čištění nabíječky je třeba ji odpojit od elektrické sítě.
- **Nepoužívejte nabíječku nacházející se na hořlavém podloží (např. papír, textilie) a také v blízkosti hořlavých látek.** Vzhledem k tomu, že se teplota nabíječky během nabíjení zvyšuje, existuje nebezpečí požáru.
- **Pokaždé před použitím zkontrolujte stav nabíječky, kabelu a zástrčky. Nepoužívejte nabíječku v případě zjištění poškození. Nepokoušejte se o rozmontování nabíječky.** Veškeré opravy smí provádět pouze autorizovaný servis. V případě nesprávné montáže nabíječky hrozí nebezpečí zásahu elektrickým proudem nebo vzniku požáru.
- Děti a osoby fyzicky, duševně nebo psychicky postižené a také jiné osoby, jejichž zkušenosti nebo znalosti nejsou dostačující pro obsluhu nabíječky s dodržením veškerých bezpečnostních zásad, by neměly obsluhovat nabíječku bez dohledu odpovědné osoby. V opačném případě existuje nebezpečí, že zařízení bude použito nevhodným způsobem, následkem čehož může dojít k poranění.
- Pokud nabíječku nepoužíváte, odpojte ji od elektrické sítě.

**POZOR!** I přes použití konstrukce z podstaty věci bezpečné, používání zajišťujících prostředků a dodatečných ochranných prostředků, vždy existuje reziduální riziko poranění během práce.

Pokud se akumulátory Li-ion zahřejí na vysokou teplotu nebo zkratují, mohou vytect, vznítit se nebo explodovat. Neskladujte je v autě během horkých a slunečných dní. Neotevírejte akumulátor. Akumulátory Li-ion obsahují elektronická bezpečnostní zařízení, která, pokud budou poškozena, mohou způsobit, že se akumulátor vznítí nebo exploduje.

Vysvětlivky k použitým piktogramům

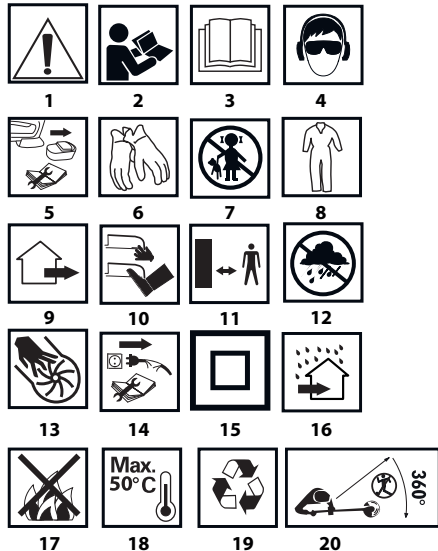

1. **POZOR!** Dbejte zvláštních bezpečnostních opatření.
- 2,3. Přečtěte si tento návod k obsluze a respektujte v něm uvedené upozornění a bezpečnostní pokyny!
4. Používejte osobní ochranné prostředky (uzavřené ochranné brýle, chrániče sluchu).
5. Před zahájením činností spojených s nastavením nebo čištěním vyjměte akumulátor ze zařízení.

6. Používejte ochranné rukavice.
7. Zabraňte přístupu dětí k zařízení.
8. Noste ochranný oděv.
9. Zahradní zařízení je určeno k práci ve venkovním prostoru.
10. Zabraňte kontaktu končetin s řezacími prvky!
11. Udržujte bezpečnou vzdálenost od pracujícího zahradního zařízení
12. Chraňte zařízení před vlhkem.
13. Během práce zařízení nedávejte ruce do otvorů.
14. Odpojte nabíječku před opravou.
15. Druhá třída ochrany.
16. Nabíječka je určena pouze k práci uvnitř suchých prostorů.
17. Nevhazujte články do ohně.
18. Maximální přípustná teplota článků.
19. Recyklace.
20. Zabraňte přístupu jiných osob do míst, kde používáte vyžinač.

## KONSTRUKCE A URČENÍ

Akumulátorový vyžinač je elektrické nářadí napájené z akumulátoru. Je poháněno komutátorovým motorem na stejnosměrný proud s permanentními magnety. Zařízení tohoto typu je určeno k provádění prací na zahradách. Vyžinač byl navržen pro vyžínání trávy na okrajích nebo v rozích trávníků a záhonů, kde se sekačkou nelze dostat.

Elektrické zařízení je nutné používat v souladu s jeho určením.

## POPIS STRAN S VYOBRAZENÍMI

Níže uvedené číslování se vztahuje k prvkům zařízení znázorněným na vyoobrazeních v tomto návodu.

1. Tyč na okraje
2. Kroužek pro blokování teleskopické trubky
3. Otočný knoflík pro blokování přídavné rukojeti
4. Přídavná rukojeť
5. Spínač
6. Tlačítko pro blokování spínače
7. Hlavní rukojeť
8. Náhradní záci prvky
9. Teleskopická trubka
10. Tlačítko pro blokování úhlu naklonění hlavy
11. Kryt
12. Záci prvek
13. Hlava
14. Tlačítko pro upevnění akumulátoru
15. Akumulátor
16. Nabíječka
17. LED diody
18. Tlačítko indikace stavu nabití akumulátoru
19. Indikace stavu nabití akumulátoru (LED diody).
20. Vrutky pro upevnění krytu
21. Vřetenno
22. Kolík

\* Skutečný výrobek se může lišit od vyobrazení.

## POPIS POUŽITÝCH GRAFICKÝCH OZNAČENÍ



POZOR



VÝSTRAHA



MONTÁŽ / NASTAVENÍ





## INFORMACE

### VBAVENÍ A PŘÍSLUŠENSTVÍ

- |                          |         |
|--------------------------|---------|
| 1. Kryt                  | - 1 ks  |
| 2. Hlava se žacími prvky | - 1 ks  |
| 3. Žací prvky            | - 20 ks |
| 4. Vrutky                | - 2 ks  |
| 5. Šroub                 | - 1 ks  |

### PŘÍPRAVA K PRÁCI

#### VOZÍMÁNÍ / VKLÁDÁNÍ AKUMULÁTORU

- Stiskněte tlačítko upevnění akumulátoru (14) a vsuňte akumulátor (15) (obr. A).
- Vložte nabitý akumulátor (15) do úchyty v rukojeti, až do slyšitelného zaklapnutí tlačítka upínání akumulátoru (14).

#### NABÍJENÍ AKUMULÁTORU

- Akumulátor je dodáván částečně nabitý. Nabíjení akumulátoru provádějte v prostředí s teplotami v rozmezí 4°C - 40°C. Nový akumulátor nebo akumulátor, který nebyl delší dobu používán, dosáhne plné schopnosti napájení po cca 3-5 cyklech nabití a vybití.
- Vyjměte akumulátor (15) ze zařízení (obr. A).
  - Zapojte nabíječku do síťové zásuvky (230 V AC).
  - Zasuňte akumulátor (15) do nabíječky (16) (obr. B). Zkontrolujte, zda je akumulátor správně osazený (zasunutý na doraz).

Po vložení nabíječky do zásuvky napájecí sítě (230 V AC) se na nabíječce rozsvítí zelená dioda (17) signalizující připojení správného napětí.

Po umístění akumulátoru (15) v nabíječce (16) se na nabíječce rozsvítí červená dioda (17), která signalizuje, probíhající proces nabíjení akumulátoru.

Současně nepřetržitě svítí zelené diody (19) stavu nabití akumulátoru v různých variantách (viz popis níže).

- Pulzní svícení všech diod** – signalizuje, že je akumulátor zcela vybitý a je nutné jej nabít.
- Pulzní svícení 2 diod** – signalizuje částečné vybití.
- Pulzní svícení 1 diody** – signalizuje vysokou úroveň nabití akumulátoru.

Po nabití akumulátoru (17) svítí dioda na nabíječce zeleně a všechny diody stavu nabití akumulátoru (19) svítí nepřerušovaně. Po jisté době (cca 15 s) diody stavu nabití akumulátoru (19) zhasnou.

Doba nabíjení akumulátoru nesmí překročit 8 hodin. V opačném případě může dojít k poškození akumulátorových článků. Nabíječka se automaticky nevypne po úplném nabití akumulátoru. Zelená dioda na nabíječce bude i nadále svítit. Diody stavu nabití akumulátoru po jisté době zhasnou. Odpojte napájení před vyjmutím akumulátoru ze zásuvky nabíječky. Akumulátor se nesmí několikrát za sebou krátkodobě nabíjet. Nedobíjejte akumulátor po krátkodobém používání zařízení. Pokud se doba mezi nutnými cykly nabíjení výrazně zkracuje, znamená to, že je akumulátor opotřebovaný a musí být vyměněn.

Během procesu nabíjení se akumulátory zahřívají. **Nezkoušejte práci ihned po nabití – vyčkejte, dokud akumulátor nedosáhne pokojové teploty. Tím se zabrání poškození akumulátoru.**

#### INDIKACE STAVU NABITÍ AKUMULÁTORU

Akumulátor je vybaven indikací stavu nabití akumulátoru (3 LED diody) (19). Pro kontrolu stavu nabití akumulátoru stiskněte tlačítko indikace stavu nabití akumulátoru (18) (obr. C). Pokud svítí všechny diody indikátoru nabití, pak je úroveň nabití akumulátoru vysoká. Svícení 2 diod indikuje částečné vybití. V případě, že svítí pouze 1 dioda, znamená to, že je akumulátor zcela vybitý a je nutné jej nabít.

#### MONTÁŽ KRYTU

- Nasadte víko (11) na kryt motoru tak, aby jeho krycí část směřovala směrem k operátorovi.
- Utáhněte víko (11) na krytu motoru pomocí dodaných vrutů (20) (obr. D).

#### MONTÁŽ HLAVY

- Hlava (13) se dodává zvlášť, se 2 namontovanými žacími prvky (12).
- Nasadte hlavu (13) na vřetenou (21) tak, aby její plochá část otvoru se překrývala se stejným povrchem vřetenou (obr. D).
- Dodaným šroubem utáhněte utažením doleva (levý závit) (obr. E).

Pro zachování správného fungování zařízení musí být hlava vybavena 2 žacími prvky. Není dovolena práce s 1 žacím prvkem.

#### TYČ NA OKRAJE

Tyč na okraje je určena pro vyžínání trávy na okrajích nebo v rozích trávníků. Chrání žací prvek proti poškození ostrými hranami, např. betonových obrubníků chodníků.

- Tyč na okraje (1) umístěnou na krytu motoru lze nastavovat zasunutím nebo vysunutím podle potřeby (obr. F).

#### NASTAVENÍ PŘÍDAVNÉ RUKOJETI

- Přídavná rukojeť byla navržena pro praváky i leváky. Při zahajování činnosti vždy pevně držte vyžinač oběma rukama za obě rukojeti.
- Uvolněte otočný knoflík pro blokování přídavné rukojeti (3) a nastavte přídavnou rukojeť (4) do nejvýhodnější polohy pro prováděnou práci (obr. G).
  - Utáhněte otočný knoflík pro blokování přídavné rukojeti (3) pro její zablokování ve zvolené poloze.

#### SEŘÍZENÍ DÉLKY TELESKOPICKÉ TRUBKY

- Seřízení délky teleskopické trubky umožňuje přizpůsobit výšku zařízení výšce a postavě operátora.
- Povolte kroužek pro blokování teleskopické trubky (2).
  - Vysuňte / zasuňte teleskopickou trubku (9) na požadovanou délku (obr. H).
  - Zablokujte utažením kroužku pro blokování teleskopické trubky (2).

#### NASTAVENÍ ÚHLU NAKLONĚNÍ HLAVNÍ RUKOJETI

- Díky praktické funkci změny polohy otočné hlavy vůči hlavní rukojeti máte možnost vyžínat okraje trávníků a záhonů a sekat trávu v těžce dostupných místech, např. pod lavicí, houpačkou, stěm, stolem apod.
- Stiskněte tlačítko pro blokování úhlu naklonění hlavy (10).
  - Přítlakem na teleskopickou trubku (9) vyberte požadovaný úhel naklonění hlavy (obr. I).
  - Uvolněte přítlak na tlačítko pro blokování úhlu naklonění hlavy (10), což způsobí automatické zablokování zvolené polohy.

Při používání vyžinače k vertikálnímu vyžínání okrajů trávníků a záhonů postupujte s maximální opatrností. Zůstaňte mimo plochu otáčení výžinačící struny, abyste nebyli zasaženi odmrštěným předmětem.

#### OTOČNÁ HLAVNÍ RUKOJEŤ

- Díky funkci otočení hlavní rukojeti o 90° doprava nebo doleva vůči otočné hlavě existuje možnost vertikálního vyžínání okrajů trávníků a záhonů.
- Přidrže tělo vyžinače odtažením teleskopické trubky (9) a otočte o 90° doleva nebo doprava (podle značek umístěných na kroužku).
  - Uvolněte přítlak a pod jeho vlivem pružiny zůstane teleskopická trubka (9) spolu s hlavní rukojetí (7) zablokována ve zvolené poloze (obr. J).

## PROVOZ / NASTAVENÍ



### ZAPÍNÁNÍ / VYPÍNÁNÍ

Spínač vyžinače je vybaven pojistkou proti náhodnému spuštění.



**Zapnutí** – stiskněte tlačítko pro blokování spínače (6) a tlačítko spínače (5) (obr. K).

**Vypnutí** – uvolněte přtlak na tlačítko spínače (5).



Po vypnutí motoru se žací prvky ještě nějakou dobu otáčejí. Nepokoušejte se zablokovat spínač v poloze zapnuto.

Veškeré součásti musí být řádně namontovány a musí splňovat požadavky pro správný a bezpečný provoz vyžinače. Jakýkoliv poškozený bezpečnostní prvek nebo součást je třeba ihned opravit nebo vyměnit.

### POKYNY PRO BEZPEČNÉ A EFEKTIVNÍ POUŽÍVÁNÍ



• Vyzínání vysoké trávy provádějte postupně, po vrstvách.

• Zabraňte kontaktu vyžinače s tvrdými předměty a okrasnými rostlinami.

- Používejte vyžinač pouze v případě, že je tráva suchá.
- Při vyzínání okrajů vedte zařízení podél okrajů trávníku.

## PÉČE A ÚDRŽBA



Před zahájením jakýchkoliv činností spojených s instalací, seřizováním, opravami nebo údržbou je nutné vyjmout akumulátor ze zařízení.

### ÚDRŽBA A SKLADOVÁNÍ



- Doporučuje se čistit zařízení ihned po každém použití.
- Pravidelně čistěte ventilační šterbiny v krytu motoru.
- Pravidelně odstraňujte zbytky trávy z krytu a hlavy.
- Nikdy nepoužívejte k čištění zařízení vodu, agresivní kapaliny či rozpouštědla.
- Čistěte zařízení pomocí kartáče nebo jemného hadříku.
- Uchovávejte vyžinač na suchém místě mimo dosah dětí.
- Zařízení by se mělo skladovat s vyjmutou baterií.

### VÝMĚNA ŽACÍCH PRVKŮ



Vyžinač je vybaven 20 náhradními žacími prvky, které jsou připnuty k přídatné rukojeti. Používejte pouze doporučené žací prvky.

- Nasadte žací prvek (12) větším otvorem na kolík (22) hlavy (13) a odtáhněte ven, až se kolík (22) bude nacházet v menším otvoru žacímu prvku (12) (obr. L).
- Opakujte popsanou činnost pro druhý žací prvek.
- Demontáž žacího prvku (12) se provádí v opačném pořadí.



Veškeré závady je nutné nechat odstranit v autorizovaném servisu výrobce.

## TECHNICKÉ PARAMETRY

### JMENOVITÉ ÚDAJE

Akumulátorový vyžinač 58G030	
Parametr	Hodnota
Napětí akumulátoru	18 V DC
Otáčky vřetene bez zatížení	9000 min <sup>-1</sup>
Šířka sečení	254 mm
Nože z polymeru	88,5 mm
Počet nožů namontovaných na hlavě	2
Nastavení délky rukojeti	1,1 ÷ 1,4 m
Třída ochrany	III

Hmotnost	1,8 kg
Rok výroby	2020
58G030 znamená typ a určení stroje	

Akumulátor systému Graphite Energy+		
Parametr	Hodnota	
<b>Akumulátor</b>	<b>58G001</b>	<b>58G004</b>
Napětí akumulátoru	18 V DC	18 V DC
Typ akumulátoru	Li-Ion	Li-Ion
Kapacita akumulátoru	2000 mAh	4000 mAh
Rozsah okolní teploty	4°C – 40°C	4°C – 40°C
Nabíjecí čas nabíječkou 58G002	1 h	2 h
Hmotnost	0,400 kg	0,650 kg
Rok výroby	2020	2020

Nabíječka systému Graphite Energy+	
Parametr	Hodnota
<b>Typ nabíječky</b>	<b>58G002</b>
Napájecí napětí	230 V AC
Napájecí kmitočet	50 Hz
Nabíjecí napětí	22 V DC
Max. nabíjecí proud	2300 mA
Rozsah okolní teploty	4°C – 40°C
Doba nabíjení akumulátoru 58G001	1 h
Doba nabíjení akumulátoru 58G004	2 h
Třída ochrany	II
Hmotnost	0,300 kg
Rok výroby	2020

### ÚDAJE O HLUKU A VIBRACÍCH

Hladina akustického tlaku	$L_{PA} = 79,5 \text{ dB(A)}$ $K=3\text{dB(A)}$
Hladina akustického výkonu	$L_{WA} = 91,9 \text{ dB(A)}$ $K=2,23\text{dB(A)}$
Hodnota zrychlení vibrací (hlavní rukojet)	$a_{h1} = 1,453 \text{ m/s}^2$ $K=1,5 \text{ m/s}^2$
Hodnota zrychlení vibrací (přídatná rukojet)	$a_{h1} = 3,224 \text{ m/s}^2$ $K=1,5 \text{ m/s}^2$

### Informace týkající se hluku a vibrací

Hladina emise hluku zařízení byla popsána: úrovní emise akustického tlaku  $L_{PA}$  a úrovní akustického výkonu  $L_{WA}$  (kde K je nejistota měření). Vibrace, které zařízení vysílá, byly popsány hodnotou zrychlení vibrací  $a_h$  (kde K je nejistota měření).

Uvedené v tomto návodu: hladina emise akustického tlaku  $L_{PA}$ , úroveň akustického výkonu  $L_{WA}$  a hodnoty zrychlení vibrací  $a_h$  byly naměřeny v souladu s normou EN 60335-1:2012; EN 50636. Uvedená úroveň vibrací  $a_h$  může být použita ke srovnání zařízení a prvotnímu posouzení expozice vibracím.

Uvedená hladina vibrací je reprezentativní pro základní použití zařízení. Je-li zařízení používáno pro jiné práce nebo s jinými pracovními nástroji, může být úroveň vibrací jiná. Na vyšší vibrace může mít vliv nedostatečná nebo prováděná nepřilhlá často údržba zařízení. Výše uvedené příčiny mohou způsobit zvýšení expozice vibracím během celé doby provozu.

Pro přesné zhodnocení expozice vibracím je potřeba zohlednit období, kdy je zařízení vypnuto nebo kdy je zapnuto, ale nepoužíváno k práci. Po důkladném zhodnocení všech faktorů může být celková expozice vibracím mnohem nižší.

K ochraně uživatele proti účinkům vibrací, je nutné zavést další bezpečnostní opatření, jako například: cyklická údržba zařízení a pracovních nástrojů, zajištění teploty rukou a vhodná organizace práce.

## OCHRANA ŽIVOTNÍHO PROSTŘEDÍ



Elektricky napájené výrobky nevyhazujte spolu s domácím odpadem, nýbrž je odevzdejte k likvidaci v příslušných závodech pro zpracování odpadu. Informace ohledně likvidace Vám poskytnou prodejce nebo místní úřady. Použitá elektrická a elektronická zařízení obsahují látky škodlivé pro životní prostředí. Nerecyklovaná zařízení představují potenciální nebezpečí pro životní prostředí a zdraví osob.



Akumulátory / baterie nevyhazujte do domovního odpadu, je zakázáno vyhazovat je do ohně nebo vody. Poškozené nebo opotřebované akumulátory řádně recyklujte v souladu s platnou směrnicí týkající se akumulátorů a baterií.

**Li-Ion**

\*Právo na provádění změn je vyhrazeno.

„Grupa Topex Spółka z ograniczoną odpowiedzialnością“ Spółka komandytowa se sídlem ve Varšavě, na ul. Pograniczna 2/4 (dále jen: „Grupa Topex“) informuje, že veškerá autorská práva k obsahu tohoto návodu (dále jen: „návod“), včetně m.j. textu, použitých fotografií, schémat, výkresů a také jeho uspořádání, náleží výhradně firmě Grupa Topex a jsou právně chráněna podle zákona ze dne 4. února 1994, o autorských právech a právech příbuzných (sbírka zákonů z roku 2006 č. 90 položka 631 s pozdějšími změnami). Kopírování, zpracovávání, zveřejňování či modifikování celého návodu jakož i jeho jednotlivých částí pro komerční účely bez písemného souhlasu firmy Grupa Topex je přísně zakázáno a může mít za následek občanskoprávní a trestní stíhání.



## PREKLAD PŮVODNÉHO NÁVODU NA POUŽITÍ AKUMULÁTOROVÝ VYŽÍNAČ 58G030

UPOZORNENIE: SKŔOR, AKO PRISTÚPITE K POUŽÍVANIU, POZORNE SI PREČÍTAJTE TENTO NÁVOD A USCHOVAJTE HO NA POUŽITIE V BUDUCNOSTI.

### PODROBNÉ BEZPEČNOSTNÉ PREDPISY

#### PODROBNÉ POŽIADAVKY PRE VYŽÍNAČE NA TRÁVU NA AKUMULÁTOROVÉ NAPÁJANIE

**VÝSTRAHA:** Počas používania vyžinača dodržiavajte bezpečnostné predpisy. V záujme vlastnej bezpečnosti, ako aj bezpečnosti v blízkosti sa nachádzajúcich osôb si pred začatím práce s vyžinačom prečítajte tento návod. Prosíme Vás, aby ste uchovali tento návod na jeho neskoršie využitie.

- Tento záhradný prístroj nie je určený na používanie osobami (vrátane detí) s obmedzenými fyzickými, zmyslovými alebo psychickými schopnosťami, osobami s nedostatočnými skúsenosťami s prístrojom a osobami, ktoré nie sú oboznámené s prístrojom. Takéto používanie je možné iba, pokiaľ sa uskutočňuje pod dozorom inej osoby alebo v súlade s pokynmi na obsluhu prístroja poskytnutými osobami zodpovednými za ich bezpečnosť.
- ZAPAMÄTAJTE SI.** Obsluhujúca osoba alebo používateľ je zodpovedný za nehody alebo ohrozenia iných osôb alebo okolia.

#### Príprava

- Počas kosenia majte vždy pevnú obuv a dlhé nohavice.
- Vždy používajte osobné ochranné prostriedky, ako sú ochranné okuliare, chrániče sluchu.
- Dôkladne skontrolujte terén, na ktorom budete pracovať, a odstráňte všetky predmety, ktoré môžu byť odhodene otáčajúcou sa reznou strunou.
- Pred použitím vždy skontrolujte, či hlava vyžinača nie je poškodená.
- Vyžinač držte obidvomi rukami tak, aby os hlavy bola kolmá na podklad.

#### Používanie

- Koste len počas denného svetla alebo pri dobrom umelom osvetlení.
- Vyhýbajte sa koseniu mokrej trávy.
- Vždy sa uistite, že máte nohy pevne položené na zemi. Na šikmých povrchoch pracujte opatrne, aby ste nestratili rovnováhu.
- Kráčajte, nikdy nebehaajte.
- Zabráňte prístupu k záhradnému nástroju deťom a osobám, ktoré sa neoboznámili s týmto návodom.
- V práci nepokračujte, ak sa v bezprostrednej blízkosti nachádzajú so zariadením nepracujúce osoby, deti alebo zvieratá.
- Vždy koste priečne cez svah, nikdy nie hore alebo dole.
- Buďte mimoriadne opatrný pri zmene smeru kosenia.
- Pri prenášaní vyžinača vypnite motor.
- Nepoužívajte vyžinač s poškodenými krytmi, pláštami alebo bez pripojených krytov.
- Motor zapínajte v súlade s pokynmi, pričom dbajte na to aby ste mali nohy v bezpečnej vzdialenosti od reznej struny.
- Pri štartovaní motora vyžinač nenakláňajte.
- Nikdy neupevňujte kovové rezní prvky.
- Buďte opatrný, aby ste sa nezranili zariadením na skracovanie dĺžky struny.
- Uistite sa, že vetracie otvory sú bez nečistôt.
- Pred zapnutím vyžinača sa uistite, že zariadenie držíte pevne obidvomi rukami.
- Ruky a nohy nedržte v blízkosti pohyblivých súčiastok.
- Opravy vyžinača by mali vykonávať len oprávnené osoby.
- Používajte iba náhradné diely odporúčané výrobcom.

#### Údržba a skladovanie

- Všetky komponenty udržiavajte v dobrom stave, aby ste si boli istý, že vyžinač bude bezpečne pracovať.
- V záujme dodržania bezpečnosti vymieňajte opotrebované alebo poškodené časti.
- Vyžinač chráňte pred vlhkosťou.
- Uchovávajte mimo dosahu detí.
- Používajte len reznú strunu správneho typu.

#### Bezpečnostné pokyny týkajúce sa akumulátora

- V prípade poškodenia a nesprávneho používania akumulátora môže dôjsť k unikaniu výparov. Miestnosť vyvetrajte a v prípade problémov vyhľadajte lekára. Výpary môžu spôsobiť poškodenie dýchacích ciest.
- V prípade nesprávnych podmienok používania môže dôjsť k vytekaniu elektrolytu z batérie; zabráňte kontaktu s ním. Ak dôjde k náhodnému kontaktu s elektrolytom, opláchnite ho hojným množstvom vody. V prípade kontaktu s očami sa poradte aj s lekárom. Vytečený elektrolyt môže spôsobiť podráždenie očí alebo popáleniny.
- Akumulátor neotvárajte – hrozí nebezpečenstvo skratu.

- Akumulátor nepoužívajte v daždi.
- Akumulátor vždy udržiavajte v bezpečnej vzdialenosti od tepelného zdroja. Nie je dovolené nechávať ho dlhší čas v prostredí s vysokou teplotou (na miestach s priamym slnečným svetlom, v blízkosti ohrievačov alebo na miestach s teplotou nad 50 °C).

#### Bezpečnostné pokyny týkajúce sa nabíjačky akumulátora

- Zariadenie nie je určené na používanie osobami (vrátane detí) s obmedzenými fyzickými, zmyslovými alebo psychickými schopnosťami, osobami s nedostatočnými skúsenosťami s prístrojom a osobami, ktoré nie sú oboznámené s prístrojom. Takéto používanie je možné, iba ak sa uskutočňuje pod dozorom inej osoby alebo v súlade s pokynmi na obsluhu prístroja poskytnutými osobami zodpovednými za ich bezpečnosť.
- Dávajte pozor na deti, aby sa nehrali so zariadením.
- **Nabíjačku nevystavujte pôsobeniu vlhkosti ani vody.** Preniknutie vody do nabíjačky zvyšuje riziko zranenia. Nabíjačku používajte len v suchých miestnostiach.
- Pred začatím akejkoľvek činnosti súvisiacej s údržbou alebo čistením nabíjačky ju odpojte od siete elektrického napätia.
- **Nepoužívajte nabíjačku umiestnenú na horľavom podklade (napr. papier, textil) ani v blízkosti horľavých látok.** Vzhľadom na zvýšenie teploty nabíjačky počas nabíjania hrozí nebezpečenstvo požiaru.
- **Pred použitím vždy skontrolujte stav nabíjačky, kábla a kolíka.** Ak zaregistrujete poškodenia – nabíjačku **nepoužívajte. Nabíjačku sa nepokúšajte rozoberať.** Všetky opravy zverte autorizovanému servisnému stredisku. Nesprávne uskutočnená montáž nabíjačky môže byť príčinou úrazu elektrickým prúdom alebo požiaru.
- Deti a fyzicky, emocionálne alebo psychicky postihnuté osoby ako aj iné osoby, ktoré nemajú dostatočné skúsenosti alebo znalosti na to, aby obsluhovali nabíjačku pri dodržaní všetkých bezpečnostných zásad, by nabíjačku nemali obsluhovať bez dozoru zodpovednej osoby. V opačnom prípade hrozí nebezpečenstvo, že zariadenie bude použité nesprávne, čo môže viesť k zraneniam.
- Keď sa nabíjačka nepoužíva, odpojte ju od elektrickej siete.

**POZOR! Napriek použitiu vo svojej podstate bezpečnej konštrukcie, používaniu bezpečnostných prostriedkov a dodatočných ochranných prostriedkov vždy existuje minimálne riziko úrazov pri práci.**

Akumulátory Li-Ion môžu vytiecť, zapáliť sa alebo vybuchnúť v prípade, že sa nahrejú na vysokú teplotu alebo na nich vznikne skrat. Nie je dovolené odkladať ich v aute počas horúcich a slnečných dní. Akumulátor neotvárajte. Akumulátory Li-Ion obsahujú elektronické bezpečnostné zariadenia, ktoré v prípade poškodenia môžu spôsobiť, že akumulátor sa zapáli alebo vybuchne.

#### Vysvetlenie použitých piktogramov

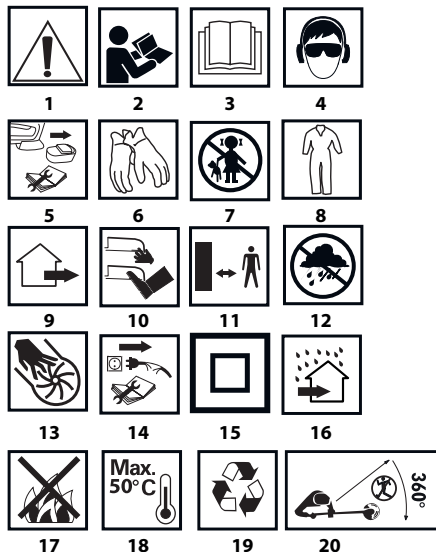

1. **POZOR!** Dodržiavajte mimoriadne bezpečnostné opatrenia.
- 2,3. Prečítajte si návod na obsluhu, dodržiavajte výstrahy a bezpečnostné pokyny, ktoré sa v ňom nachádzajú!
4. Používajte prostriedky osobnej ochrany (chrániče očí, ochranu sluchu).
5. Skôr, ako prístupíte k činnostiam súvisiacim s nastavovaním alebo čistením, vyberte akumulátor zo zariadenia.
6. Používajte ochranné rukavice.
7. Zabráňte prístupu detí k náradiu.
8. Používajte ochranné odevy.
9. Záhradné náradie je určené na prácu v exteriéri
10. Ruky a nohy udržiavajte v bezpečnej vzdialenosti od rezných častí!
11. Dodržiavajte bezpečnú vzdialenosť od pracujúceho záhradného náradia
12. Zariadenie chráňte pred vlhkosťou.
13. Počas prevádzky nástroja nekladajte ruky do otvorov.
14. Pred opravou odpojte nabíjačku.
15. Druhá ochranná trieda.
16. Nabíjačka je určená na prácu vo vnútri suchých interiérov.
17. Články nevyhadzujte do ohňa.
18. Maximálna prípustná teplota článkov.
19. Recyklácia.
20. Nepúšťajte iné osoby do priestoru dosahu práce vyžinača.

#### KONŠTRUKCIA A POUŽITIE

Vyžinač je elektrické náradie napájané akumulátorom. Poháňaný je komutátorovým motorom na jednosmerný prúd s trvalými magnetmi. Tento typ zariadenie je určený na vykonávanie prác v záhrade pri dome. Vyžinač je navrhnutý na strihanie trávy na okrajoch alebo v rohoch trávnikoch a záhonov tam, kde sa neďa dostáť kosačkou.

**Elektrické náradie nepoužívajte v rozpore s jeho určením.**

#### VYSVETLIVKY KU GRAFICKEJ ČÁSTI

Nasledujúce číslovanie sa vzťahuje na časti zariadenia zobrazené v grafickej časti tohto návodu.

1. Tyč na okraje



2. Aretačný krúžok teleskopickkej trubice
3. Aretačné koliesko pomocnej rukoväte
4. Pomocná rukoväť
5. Spínač
6. Aretačné tlačidlo spínača
7. Hlavná rukoväť
8. Náhradné rezné súčiastky
9. Teleskopická trubica
10. Aretačné tlačidlo uhla sklonu hlavy
11. Kryt
12. Rezná súčiastka
13. Hlavica
14. Tlačidlo na upevnenie akumulátora
15. Akumulátor
16. Nabíjačka
17. Diódy LED
18. Tlačidlo signalizácie stavu nabitia akumulátora
19. Signalizácia stavu nabitia akumulátora (LED diódy).
20. Upevňovacie skrutky krytu
21. Vreteno
22. Kolík

\* Obrázok s výrobkom sa nemusia zhodovať.

## VYSVETLIVKY POUŽITÝCH GRAFICKÝCH ZNAČIEK



UPOZORNENIE



VÝSTRAHA



MONTÁŽ/NASTAVENIA



INFORMÁCIA

## VYBAVENIE A PRÍSLUŠENSTVO

- |                                |         |
|--------------------------------|---------|
| 1. Kryt                        | - 1 ks  |
| 2. Hlava s reznými súčiastkami | - 1 ks  |
| 3. Rezné súčiastky             | - 20 ks |
| 4. Závrtne skrutky             | - 2 ks  |
| 5. Skrutky                     | - 1 ks  |

## PRED UVEDENÍM DO PREVÁDZKY

### VYBERANIE / VKLADANIE AKUMULÁTORA

- Stlačte tlačidlo na upevnenie akumulátora (14) a akumulátor (15) vysuňte (obr. A).
- Nabitý akumulátor (15) vložte do otvoru v rukoväti, až kým zreteľne nezacvakne tlačidlo na upevnenie akumulátora (14).

### NABÍJANIE AKUMULÁTORA

- Akumulátor zariadenia sa dodáva v čiastočne nabitom stave. Nabíjanie akumulátora vykonávajte pri teplote prostredia 4°C-40°C. Nový alebo dlhší čas nepoužívaný akumulátor dosiahne úplnú schopnosť napájania po 3 - 5 cykloch nabitia a vybitia.
- Akumulátor (15) vyberte zo zariadenia (obr. A).
- Sieťový adaptér pripojte do zásuvky el. prúdu (230 V AC).
- Akumulátor vsuňte (15) do nabíjačky (16) (obr. B). Skontrolujte, či je akumulátor správne zasunutý (úplne zasunutý).

Po zapojení nabíjačky do sieťovej zásuvky (230 V AC) sa na nabíjačke rozsvieti zelená dióda (17), ktorá informuje o pripojení do elektrickej siete.

Po vložení akumulátora (15) do nabíjačky (16) sa na nabíjačke rozsvieti červená dióda (17), ktorá signalizuje, že prebieha proces nabíjania akumulátora.

Súčasne blikajú zelené diódy (19) stavu nabitia akumulátora v rôznom usporiadaní (pozri nasledujúci opis).

- **Ak blikajú všetky diódy** - znamená to vyčerpanie akumulátora a potrebu jeho nabitia.
- **Blikanie dvoch diód** - znamená čiastočné vybitie.
- **Blikanie jednej diódy** - znamená vysokú hladinu nabitia akumulátora.



Po nabití akumulátora dióda (17) na nabíjačke svieti zeleným svetlom a všetky diódy stavu nabitia akumulátora (19) svietia neprerušovaným svetlom. Po istom čase (približne 15 s) diódy stavu nabitia akumulátora (19) zhasnú.



Akumulátor by sa nemal nabíjať dlhšie ako 8 hodín. Prekročenie tohto času môže mať za následok poškodenie článkov akumulátora. Nabíjačka sa po úplnom nabití akumulátora automaticky nevypne. Zelená dióda na nabíjačke bude ďalej svietiť. Diódy stavu nabitia akumulátora po istom čase zhasnú. Pred vybratím akumulátora z otvoru v nabíjačke napájanie odpojte. Vyhybajte sa za sebou nasledujúcim krátkym nabíjaniam. Akumulátory nedobíjajte po krátkom používaní zariadenia. Značné skrátenie času medzi potrebnými nabitiami svedčí o tom, že akumulátor je opotrebovaný a je potrebné ho vymeniť.



Počas nabíjania sa akumulátor nahrievajú. Nezačínajte pracovať hneď po nabíjaní - počkajte, kým akumulátor nedosiahne izbovú teplotu. Zabráni sa tým poškodeniu akumulátora.

### SIGNALIZÁCIA STAVU NABITIA AKUMULÁTORA

Akumulátor je vybavený signalizáciou stavu nabitia akumulátora (3 LED diódy) (19). Ak chcete skontrolovať stav nabitia akumulátora, stlačte tlačidlo signalizácie stavu nabitia akumulátora (18) (obr. C). Ak svietia všetky diódy, signalizuje to vysokú hladinu nabitia akumulátora. Ak svietia dve diódy, znamená to čiastočné vybitie. Ak svietí iba jedna dióda, znamená to vyčerpanie akumulátora a potrebu jeho nabitia.

### MONTÁŽ KRYTU

- Založte kryt (11) na plášť motora tak, aby jeho krycia časť smerovala k operátorovi.
- Kryt (11) priťahnite k plášťu motora dodanými skrutkami (20) (obr. D).

### MONTÁŽ HLAVY

- Hlava (13) sa dodáva osobitne spolu s 2 namontovanými reznými súčiastkami (12).
- Hlavu (13) založte na vreteno (21) tak, aby sa plochá časť jej otvoru pokrývala s takou istou plochou vretena (obr. D).
- Pripevnite dodanú skrutku a utiahnite doľava (ľavý závit) (obr. E).



Aby bola dodržaná správna práca zariadenia, hlava musí byť vybavená 2 reznými súčiastkami. Nie je dovolená práca s 1 reznou súčiastkou.

### TYČ NA OKRAJE

- Tyč na okraje je určená na vyžiniatie trávy na okrajoch alebo rohoch trávnikov. Chráni reznú súčiastku pred poškodením ostrými okrajmi napr. betónové obruby chodníkov.
- Tyč na okraje (1) umiestnená na plášti motora sa dá nastavovať jej vsúvaním alebo vysúvaním v závislosti od potrieb (obr. F).

### REGULÁCIA POMOCNEJ RUKOVÄTE

- Pomocná rukoväť je navrhnutá tak pre pravákov, ako aj pre ľavákov. Keď začínate prácu, vždy držte vyzínač pevne, oboma rukami a používajte obidve rukoväte.
- Aretačné koliesko pomocnej rukoväte (3) uvoľnite a pomocnú rukoväť (4) nastavte v najvýhodnejšej polohe pre vykonávanú prácu (obr. G).
- Aretačné koliesko pomocnej rukoväte (3) utiahnite a zablokujte ho v zvolenej polohe.

## REGULÁCIA DĹŽKY TELESKOPICKEJ TRUBICE



Regulácia dĺžky teleskopической trubice umožňuje prispôbenie výšky zariadenia osobám s rôznou výškou a v rôznej polohe.

- Uvoľnite aretačný krúžok teleskopической trubice (2).
- Vysuňte / vsuňte teleskopickou trubicu (9) na požadovanú dĺžku (obr. H).
- Aretačný krúžok teleskopической trubice (2) zablokujte.

## NASTAVENIE UHLA SKLONU HLAVNEJ RUKOVÄTE



Vďaka praktickej funkcii zmeny uhla polohy hlavy voči hlavnej rukoväti existuje možnosť vyzínania okrajov trávnikov a záhonov a kosenia na ťažko dostupných miestach ako napr. pod lavičkou, hamakom, stolom atď.

- Stlačte aretačné tlačidlo uhla sklonu hlavy (10).
- Stlačením teleskopической trubice (9) zvolte vhodný uhol sklonu hlavy (obr. I).
- Uvoľnite tlak na aretačné tlačidlo uhla sklonu hlavy (10), čo bude mať za následok automatické zablokovanie zvolenej polohy.



Treba byť mimoriadne opatrný počas používania vyzínača na zvislé vyzínanie okrajov trávnikov a záhonov. Je potrebné zostať za rovinou otáčania reznej struny, aby ste sa vyhlí nebezpečenstvu zasiahnutia odhodnoteným objektom.

## OTOČNÁ HLAVNÁ RUKOVÄŤ



Vďaka funkcii otáčania hlavnej rukoväte o 90° vľavo alebo vpravo voči hlave existuje možnosť zvislého vyzínania okrajov trávnikov a záhonov.

- Pri súčasnom pridržiavaní korpusu vyzínača odtiahnite teleskopickou trubicu (9) a otočte o 90° vľavo alebo vpravo (v súlade so značkami umiestnenými na krúžku).
- Uvoľnite tlak a pod vplyvom upínacej prílohy pružiny sa teleskopická trubica (9) spolu s hlavnou rukoväťou (7) zablokuje v zvolenej polohe (obr. J).

## PRÁCA / NASTAVENIA



### ZAPÍNANIE / VYPÍNANIE

Spínač vyzínača má ochranu pred náhodným spustením.



**Zapínanie** – stlačte aretačné tlačidlo spínača (6) a stlačte tlačidlo spínača (5) (obr. K).

**Vypínanie** - uvoľnite tlak na tlačidlo spínača (5).



Po vypnutí motora sa rezní prvky ešte otáčajú. V žiadnom prípade sa nepokúšajte zablokovat spínač v zapnutej polohe.

Všetky súčiastky musia byť správne namontované a spĺňať požiadavky zaručujúce správnu a bezpečnú prácu vyzínača. Každú poškodenú ochrannú súčiastku alebo časť je potrebné okamžite opraviť alebo vymeniť.

### POKYNY TÝKAJÚCE SA BEZPEČNÉHO A EFEKTÍVNEHO POUŽÍVANIA



- Pri vyzínaní dlhej trávy vykonávajte prácu postupne, vo vrstvách.
- Vyzínač udržiavajte v bezpečnej vzdialenosti od tvrdých objektov a poľnohospodárskych rastlín.
- S vyzínačom možno pracovať výhradne vtedy, keď je tráva suchá.
- Pri vyzínaní okrajov je potrebné viesť zariadenie pozdĺž okrajov trávnik.

## OŠETROVANIE A ÚDRŽBA



Skôr, ako začnete akúkoľvek činnosť súvisiacu s inštaláciou, nastavením, opravou alebo údržbou, akumulátor vyberte zo zariadenia.

### ÚDRŽBA A SKLADOVANIE



- Zariadenie sa odporúča čistiť hneď po každom jeho použití.
- Pravidelne čistite vetracie otvory v plášti motora.

- Pravidelne odstraňujte zvyšky trávy z krytu a hlavy.
- Zariadenie v žiadnom prípade nie je dovolené čistiť pomocou vody, agresívnych tekutých prípravkov alebo rozpúšťadiel.
- Zariadenie je potrebné čistiť pomocou kefy alebo jemnej handričky.
- Zariadenie vždy odkladajte na suchom mieste mimo dosahu detí.
- Zariadenie odkladajte s vybraťým akumulátorom.

## VÝMENA REZNÝCH ČÁSTÍ



Vyzínač má vo svojom príslušenstve 20 náhradných rezných súčiastok pripenených k pomocnej rukoväti. Používajte len odporúčané rezní súčiastky.

- Reznú súčiastku (12) položte väčším otvorom na kolík (22) hlavy (13) a potiahnite smerom von, až kým sa kolík (22) nebude nachádzať v menšom otvore reznej súčiastky (12) (obr. L).
- Opisanú činnosť zopakujte pre druhú reznú súčiastku.
- Demontáž reznej súčiastky (12) sa vykonáva v opačnom poradí ako jej montáž.



Akékoľvek poruchy musia byť odstránené autorizovaným servisom výrobcu.

## TECHNICKÉ PARAMETRE

### MENOVITÉ ÚDAJE

Akumulátorový vyzínač 58G030	
Parameter	Hodnota
Napätie akumulátora	18 V DC
Rýchlosť otáčania vretena naprázdno	9000 min <sup>-1</sup>
Šírka kosenia	254 mm
Polymérové nože	88,5 mm
Počet nožov montovaný na hlavu	2
Nastavovanie dĺžky rukoväte	1,1 ÷ 1,4 m
Ochranná trieda	III
Hmotnosť	1,8 kg
Rok výroby	2020
58G030 označuje tak typ, ako aj označenie stroja	

Akumulátor pre systém Graphite Energy+		
Parameter	Hodnota	
Akumulátor	58G001	58G004
Napätie akumulátora	18 V DC	18 V DC
Typ akumulátora	Li-Ion	Li-Ion
Kapacita akumulátora	2000 mAh	4000 mAh
Rozsah teploty prostredia	4°C – 40°C	4°C – 40°C
Čas nabíjania nabíjačkou 58G002	1 h	2 h
Hmotnosť	0,400 kg	0,650 kg
Rok výroby	2020	2020

Nabíjačka pre systém Graphite Energy+	
Parameter	Hodnota
Typ nabíjačky	58G002
Napájacie napätie	230 V AC
Frekvencia napájania	50 Hz



Nabíjacie napätie	22 V DC
Max. prúd nabíjania	2300 mA
Rozsah teploty prostredia	4°C – 40°C
Čas nabíjania akumulátora 58G001	1 h
Čas nabíjania akumulátora 58G004	2 h
Ochranná trieda	II
Hmotnosť	0,300 kg
Rok výroby	2020

## ÚDAJE TÝKAJÚCE SA HLUČNOSTI A VIBRÁCIÍ

Hladina akustického tlaku	$L_{PA} = 79,5 \text{ dB(A)}$ $K=3\text{dB(A)}$
Hladina akustického výkonu	$L_{WA} = 91,9 \text{ dB(A)}$ $K=2,23\text{dB(A)}$
Hodnota zrýchlení vibrácií (hlavná rukoväť)	$a_h = 1,453 \text{ m/s}^2$ $K=1,5 \text{ m/s}^2$
Hodnota zrýchlení vibrácií (pomocná rukoväť)	$a_h = 3,224 \text{ m/s}^2$ $K=1,5 \text{ m/s}^2$

### Informácie o hluku a vibráciách

Hladina hluku emitovaného zariadením je určená: hladinou akustického tlaku  $L_{PA}$  a hladinou akustického výkonu  $L_{WA}$  (kde K označuje neistotu merania). Vibrovanie zariadenia je určené hodnotou zrýchlení vibrácií  $a_h$  (kde K označuje neistotu merania).

V tomto návode uvedené: hladina akustického tlaku  $L_{PA}$ , hladina akustického výkonu  $L_{WA}$  a hodnota zrýchlení vibrácií  $a_h$  boli namerané v súlade s EN 60335-1:2012; EN 50636. Uvedenú hladinu vibrácií ah možno použiť na porovnanie zariadení a na predbežné posúdenie expozície vibráciám.

Uvedená hladina vibrácií je reprezentatívna len pre základné použitie zariadenia. Ak sa zariadenie bude používať na iné účely alebo s inými pracovnými nástrojmi, hladina vibrácií sa môže zmeniť. Na vyššiu hladinu vibrácií bude mať vplyv nedostatočná alebo zriedkavo vykonávaná údržba zariadenia. Vyššie uvedené príčiny môžu spôsobiť zvýšenie expozície vibráciám počas celej doby práce.

**Na presné hodnotenie expozície vibráciám treba vziať do úvahy obdobia, keď je zariadenie vypnuté alebo keď je zapnuté, ale nepracuje sa s ním. Po dôkladnom vyhodnotení všetkých činiteľov môže byť celková expozícia vibráciám omnoho nižšia.**

Na ochranu obsluhujúcej osoby pred následkami vibrácií je potrebné zaviesť dodatočné bezpečnostné opatrenia ako: pravidelná údržba zariadenia a pracovných nástrojov, zabezpečenie primeranej teploty rúk a správna organizácia práce.

## OCHRANA ŽIVOTNÉHO PROSTREDIA

	Výrobky napájané elektrickým prúdom sa nesmú likvidovať spoločne s domácim odpadom, ale majú byť odovzdané na recykláciu na určenom mieste. Informáciu o recyklácii poskytne predajca výrobku alebo miestne orgány. Opatrované elektrické a elektronické zariadenia obsahujú látky negatívne pôsobiace na životné prostredie. Zariadenie, ktoré nie je odovzdané na recykláciu, predstavuje možnú hrozbu pre životné prostredie a ľudské zdravie.
---	---

	Akumulátory / batérie neodhadzujte do domáceho odpadu, nevyhadzujte ich do ohňa alebo vody. Poškodené alebo opotrebované akumulátory odovzdajte na recykláciu v súlade s aktuálnou smernicou o likvidácii akumulátorov a batérií.
---	---

**Li-Ion**

\* Právo na zmenu vyhradené.

„Grupa Topex Spółka z ograniczoną odpowiedzialnością“ Spółka komandytowa so sídlom vo Varšave, ul. Pograniczna 2/4 (ďalej iba: „Grupa Topex“) informuje, že všetky autorské práva k obsahu tohto návodu (ďalej iba: „Návod“), v rámci toho okrem iného k jeho textu, uvedeným fotografiám, náčrtom, obrázkom a k jeho štruktúre, patria výhradne spoločnosti Grupa Topex a podliehajú právnej ochrane podľa zákona zo dňa 4. februára 1994, O autorských a obdobných právach (tj. Dz. U. (Zbierka zákonov Poľskej republiky) 2006 č. 90 položka 631 v znení neskorších zmien). Kopírovanie, spracovávanie, publikovanie, úprava tohto Návodu ako celku alebo jeho jednotlivých častí na komerčné účely, bez písomného súhlasu spoločnosti Grupa Topex, sú prísne zakázané a môžu mať za následok občianskoprávne a trestnoprávne dôsledky.



## PREVOD IZVIRNIH NAVODIL AKUMULATORSKA KOSILNICA 58G030

POZOR: PRED PRIČETKOM UPORABE ORODJA JE TREBA POZORNO PREBRATI SPODNJA NAVODILA IN JIH SHRANITI ZA NADALJNO UPORABO.

### SPECIFIČNI VARNOSTNI PREDPISI

#### POSEBNE ZAHTEVE ZA KOSILNICE NA NITKO, NAPAJANE PREK AKUMULATORJA

**OPOZORILO!** Med uporabo kosilnice na nitko je treba upoštevati varnostne predpise. Zaradi lastne varnosti in varnosti bližnjih oseb je treba prebrati spodnja navodila pred pričetkom dela s kosilnico na nitko. Navodila je treba shraniti za kasnejšo uporabo.

- To vrtno orodje ni namenjeno za osebe (vključno z otroki) z omejeno fizično, čustveno ali psihološko sposobnostjo ali osebe brez izkušenj ali poznavanja orodja, razen če ta poteka pod nadzorom ali v skladu z navodili za uporabo orodja, ki jih posreduje oseba, odgovorna za njihovo varnost.
- **POMNITE.** Operater ali uporabnik je odgovoren za nesreče ali povzročene nevarnosti drugim osebam ali okolici.

#### Priprava

- Med košnjo morate vedno nositi ustrezno obutev, dolge hlače.
- Vedno uporabljajte osebna zaščitna sredstva, kot so zaščitna očala, protitrupni naušniki.
- Natančno preverite teren, na katerem boste delali, in odstranite vse predmete, ki bi lahko bili odbiti z obračajočo se rezalno nitko.
- Pred uporabo vedno preverite, da glava kosilnice ni poškodovana.
- Kosilnico z obema rokama držite tako, da je os glave pravokotna na podlago.

#### Uporaba

- Kosite le pri dnevni svetlobi ali pri dobri umetni osvetlitvi.
- Izogibajte se košnji mokre trave.
- Vedno poskrbite, da trdno stojte. Na nagnjenih terenih delajte previdno, da ne bi izgubili ravnotežja.
- Hodite, nikoli ne tečite.
- Vrtno naprave ne smejo uporabljati otroci in osebe, ki se ne seznanijo s temi navodili.
- Prekinite delo, če se v neposredni bližini nahajajo druge osebe, otroci ali živali.
- Kosite vedno prečno na strmino, nikoli navzgor ali navzdol.
- Pri menjavni smeri košnje bodite še posebej pozorni.
- Med prenosom kosilnice izklopite motor.
- Ne uporabljajte kosilnice s poškodovanimi zaščitami, ohišjem ali brez zaščit.
- Motor vključite v skladu z navodili, ob tem pazite, da je rezalna nitka stran od nog.
- Med vklopom motorja ne nagibajte kosilnice.
- Montaža kovinskih rezalnih elementov ni dovoljena.



- Bodite pozorni, da se ne poškodujete z rezilom za rezanje prekomerno dolge nitke.
- Prepričajte se, da so prezračevalne odprtine čiste.
- Pred zagonom kosilnice se prepričajte, da z obema rokama trdno držite napravo.
- Rok in nog ne imejte blizu obračajočih se gobjljivih delov.
- Popravila kosilnice lahko opravljajo le pristojne osebe.
- Uporabljati je treba le rezervne dele, ki jih priporoča proizvajalec.

## Vzdrževanje in hramba

- V primernem stanju vzdržujte vse podsisteme, da bi bili prepričani v varno delovanje kosilnice.
- Za zagotovitev varnosti zamenjajte vse izrabljene ali poškodovane dele.
- Kosilnico varujte pred vlago.
- Hranite izven dosega otrok.
- Uporabljajte rezalne nitke ustreznega tipa.

## Varnostna navodila za akumulator

- V primeru poškodbe in neustrezne uporabe baterije lahko pride do sproščanja plinov. Prezračiti je treba prostor in se v primeru slabosti posvetovati z zdravnikom. Plini lahko poškodujejo dihalne poti.
- V primer neustreznih pogojev uporabe lahko pride do izteka elektrolita iz baterije; izogibati se je treba stiku z njim. Če pride do naključnega stika, ga je treba sprati z vodo. V primeru stika z očmi se je treba dodatno posvetovati z zdravnikom. Iztečeni elektrolit lahko povzroči vnetje oči ali opekline.
- Ne odpirajte akumulatorja - obstaja nevarnost kratkega stika.
- Med dežjem ne uporabljajte baterije električnega orodja.
- Baterije ni dovoljeno držati blizu vira toplote. Ne sme se je za daljši čas puščati v okolju, v katerem vlada visoka temperatura (v prisojnih legah, blizu grelcev oz. kjerkoli, kjer temperatura presega 50°C).

## Varnostna navodila za polnilnik baterije

- To orodje ni namenjeno uporabi s strani oseb (vključno z otroki) z omejeno fizično, čustveno ali psihološko sposobnostjo ali oseb brez izkušenj ali poznavanja orodja, razen če ta poteka pod nadzorom ali v skladu z navodili za uporabo orodja, ki jih posreduje oseba, odgovorna za njihovo varnost.
- Paziti je treba na otroke, da se ne igrajo z orodjem.
- **Polnilnika ni dovoljeno izpostavljati vlagi ali vodi.** Če v polnilnik prodre voda se poveča nevarnost električnega udara. Polnilnik je mogoče uporabljati le v suhih prostorih.
- Pred pričetkom kakršnih koli vzdrževalnih dejavnosti ali čiščenja je treba polnilnik izklopiti iz omrežja.
- **Ne uporabljajte polnilnika, ki se nahaja na lahkovnetljivi podlagi (npr. papirju, tkanini) ali blizu lahkovnetljivih snovi.** Zaradi dviga temperature polnilnika med polnjenjem obstaja nevarnost požara.
- **Pred uporabo je treba vedno preveriti stanje polnilnika, kabela in vtiča. V primeru ugotovitve poškodb - ni dovoljeno uporabljati polnilnika. Odpiranje polnilnika ni dovoljeno.** Vsa popravila je treba zaupati pooblaščenim servisnim delavnicam. Neustrezno opravljena montaža polnilnika lahko povzroči električni udar ali požar.
- Otroci in fizično, čustveno ali psihično prizadete osebe in druge osebe, katerih izkušnje ali znanje so nezadostne za uporabo polnilnika ob upoštevanju vseh varnostnih navodil, ne smejo uporabljati polnilnika brez nadzora odgovorne osebe. V nasprotnem primeru obstaja nevarnost, da se naprava neustrezno uporablja, kar lahko povzroči poškodbe.
- Ko polnilnik ni v rabi, ga je treba izklopiti iz električnega omrežja

**POZOR:** Navkljub uporabi varne konstrukcije, varovalnih sredstev in dodatnih zaščitnih sredstev vedno obstaja nevarnost poškodb med delom.

Baterije Li-ion lahko iztečejo, se vžgejo ali eksplodirajo, če so segrete na visoko temperaturo ali v kratkem stiku. Ni jih dovoljeno hraniti v avtomobilih med vročimi in sončnimi dnevi. Baterije ni dovoljeno odpirati. Baterije Li-ion vsebujejo zaščitne elektronske elemente, ki v primeru poškodbe lahko povzročijo vžig ali eksplozijo baterije.

## Pojasnilo uporabljenih simbolov

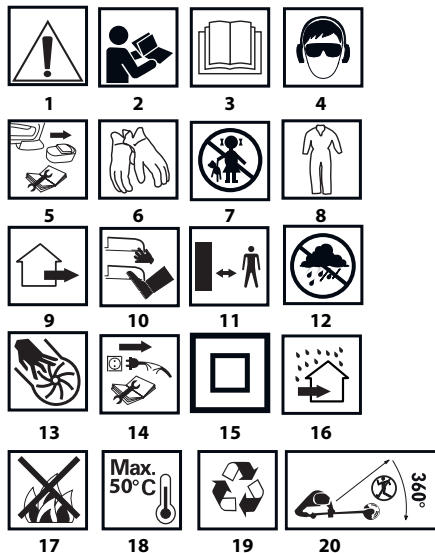

1. **POZOR:** Pozor, bodite še posebej previdni.
- 2,3. Preberite navodila, upoštevajte v njih navedena varnostna opozorila in pogoje!
4. Uporabljajte osebna zaščitna sredstva (zaščitna očala, protihrupni auskušniki).
5. Pred nastavitvami in čiščenjem vzemite baterijo iz naprave.
6. Uporabljajte zaščitne rokavice.
7. Otrokom ne dopustite, da pridejo v stik z napravo.
8. Uporabljajte zaščitna oblačila.
9. Vrtna naprava je namenjena delu na prostem
10. Okončin ne približuj rezalnim elementom!
11. Poskrbite za varno razdaljo od delujoče vrtno naprave
12. Varujte pred vlago.
13. Med delovanjem naprave z rokami ne segajte v odprtine.
14. Pred popravilom odklopite polnilnik.
15. Drugi razred zaščite
16. Polnilnik je predviden za delo v suhih prostorih.
17. Ne vreči celic v ogenj.
18. Maksimalna dopustna temperatura celic.
19. Reciklaža.
20. Poskrbite, da se druge osebe ne nahajajo v delovnem območju kosilnice.

## ZGRADBA IN NAMEN

Akumulatorska kosilnica je električno orodje, napajano iz akumulatorja. Pogon je komutatorski motor enosmernega toka s trajnimi magneti. Orodje tega tipa je namenjeno izvajanju del v domačem vrtu. Kosilnica je izdelana za rezanje trave na robovih ali vogalih travnikov in cvetličnih gred, kamor ni mogoče doseči z vrtno kosilnico.



Uporaba električnega orodja, ki ni v skladu z njegovim namenom, ni dovoljena.

## OPIS GRAFIČNIH STRANI

Spodnje oštevilčenje se nanaša na elemente orodja, ki so predstavljeni na grafičnih straneh teh navodil.

1. Ščitnik za robnike
2. Obroč blokade teleskopske cevi
3. Preklopnik blokade dodatnega ročaja
4. Pomožni ročaj
5. Vkljopno stikalo
6. Tipka za blokado vkljopnega stikala
7. Glavni ročaj
8. Rezervni rezalni elementi
9. Teleskopska cev
10. Gumb za blokado kota nagiba glave
11. Zaščita
12. Rezalni element
13. Glava
14. Gumb za pritrditev baterije
15. Baterija
16. Polnilnik
17. Dioda (LED)
18. Tipka signalizacije stanja napoljenosti baterije
19. Signalizacija stanja napolnitve baterije (diode LED).
20. Pritrdilni vijaki zaščite
21. Vreteno
22. Klin

\* Obstajajo lahko razlike med sliko in izdelkom.

## OPIS UPORABLJENIH GRAFIČNIH ZNAKOV



POZOR!



OPOZORILO!



MONTAŽA/NASTAVITVE



INFORMACIJA

## OPREMA IN PRIBOR

- |                               |            |
|-------------------------------|------------|
| 1. Zaščita                    | - 1 kos    |
| 2. Glava z rezalnimi elementi | - 1 kos    |
| 3. Rezalni elementi           | - 20 kosov |
| 4. Vijak                      | - 2 kosa   |
| 5. Sornik                     | - 1 kos    |

## PRIPRAVA NA UPORABO

### PRIKLOP IN ODKLOP BATERIJE



- Pritisnite tipko za pritrditev baterije (14) in izvlecite baterijo (15) (slika A).
- Napolnjeno baterijo (15) vložite v držalo v ročaju, dokler ne zaslišite, da se zaskoči gumb za pritrditev baterije (14).

### POLNJENJE BATERIJE



Baterija je dostavljena v delno napolnjenem stanju. Baterijo je treba polniti v pogojih, ko temperatura okolice znaša 4°C-40°C. Nova baterija ali taka, ki dolgo ni bila rabljena, doseže optimalno moč po približno 3-5 ciklih polnjenja in praznjenja.



- Izvlecite baterijo (15) iz naprave (slika A).



Po priklopu polnilnika v omrežje (230 V AC) zasveti zelena dioda (17) na polnilniku, ki signalizira priklop na napetost.

Po umestitvi baterije (15) v polnilnik (16) zasveti rdeča dioda (17) na polnilniku, ki signalizira polnjenje baterije.

Hkrati utripajo zelene diode (19) stanja napolnitve baterije v različnih kombinacijah (glej opis spodaj).

- **Utripanje vseh diod** - signalizira izpraznitev baterije in nujnost njenega polnjenja.
- **Utripanje 2 diod** - signalizira delno izpraznitev.
- **Utripanje 1 diode** - signalizira visoko raven napolnitve baterije.



Po napolnitvi baterije dioda (17) na polnilniku sveti zeleno, vse diode stanja napolnitve baterije (19) pa neprekinjeno svetijo. Po določenem času (okrog 15s) diode stanja napolnitve baterije (19) ugasnejo.



Baterije ni dovoljeno polniti nad 8 ur. Prekoračitev tega časa lahko povzroči poškodbo baterijskih celic. Polnilnik se ne izklopi samodejno po popolni napolnitvi baterije. Zelena dioda na polnilniku bo svetila naprej. Diode stanja napolnitve baterije se po določenem času ugasnejo. Pred odstranitvijo baterije iz polnilnika je treba odklopiti napajanje. Izgibati se je treba zaporednim kratkim polnjenjem. Baterije ni dovoljeno dodatno polniti po kratki uporabi naprave. Znaten upad časovnega obdobja med nujnimi polnjenji kaže na to, da je baterija dotrajana in potrebna menjava.



Med polnjenjem se baterije segrevajo. Ne opravljajte del takoj po polnjenju – počakajte, da baterija doseže sobno temperaturo. S tem preprečite poškodbo baterije.

### SIGNALIZACIJA STANJA NAPOLNITVE BATERIJE



Baterija je opremljena s signalizacijo stanja napolnitve baterije (3 diode LED) (19). Za preveritev stanja napolnitve baterije je treba pritisniti tipko signalizacije stanja napolnitve baterije (18) (slika C). Svetenje vseh diod signalizira visok nivo napolnitve baterije. Svetenje 2 diod signalizira delno izpraznitev. Svetenje samo 1 diode kaže na izpraznitev baterije in na njeno nujno polnjenje.

### MONTAŽA ZAŠČITE



- Namestite zaščito (11) na ohišje motorja tako, da bi bila njen prekrivajoči del obrnjen v smeri uporabnika.
- Zaščito (11) privijte na ohišje motorja s priloženimi vijaki (20) (slika D).

### MONTAŽA GLAVE



Glava (13) je dostavljena ločeno skupaj z 2 nameščenima rezalnima elementom (12).

- Namestite glavo (13) na vreteno (21) tako, da bi se njegov ravni del odprine prekrival z enako površino vretena (slika D).

- Pritrdite, tako da priloženi sornik zavrtite v levo (levi navoj) (slika E).



Za ohranitev pravilnega delovanja naprave mora biti glava opremljena z 2 rezalnima elementoma. Delo z 1 rezalnim elementom ni dovoljeno.

### ŠČITNIK ZA ROBNIKE



Ščitnik za robnike se uporablja za rezanje trave ob robnikih ali v vogalih travnikov. Varuje rezalno nitko pred poškodbami zaradi ostrih robov, npr. betonskih robnikov.

- Ščitnik za robnike (1), ki se nahaja na ohišju motorja, je mogoče regulirati, tako da ga potegnete ven ali potisnete noter, odvisno od potreb (slika F).

### REGULACIJA POMOŽNEGA ROČAJA



Pomožni ročaj je izdelan tako za desničarje kot levičarje. Ob začetku dela je treba vedno z obema rokama trdno držati kosilnico, z uporabo obeh ročajev.

- Sprostite gumb blokade pomožnega ročaja (3) in pomožni ročaj nastavite (4) v najustreznejši položaj za trenutni namen (slika G).
- Privijte gumb za blokado pomožnega ročaja (3), da bi ga zablokirali v izbranem položaju.

## REGULACIJA DOLŽINE TELESKOPSE CEVI



Regulacija dolžine teleskopske cevi omogoča prilagoditev višine naprave za osebe različnih višin in postav.

- Sprostite obroč blokade teleskopske cevi (2).
- Izvlecite/potisnite noter teleskopsko cev (9) na zeleno dolžino (slika H).
- Zablockirajte s pritvjenjem obroča blokade teleskopske cevi (2).

NASTAVITEV KOTA NAGIBA GLAVNEGA ROČAJA



Po zaslugi praktične funkcije pozicioniranja glave glede na glavni ročaj obstaja možnost rezanja robov travnikov in cvetličnih gred ter košnje na težko dostopnih mestih, kot so npr. pod klopjo, visečo mrežo, mizo ipd.

- Pritisnite gumb za blokado kota nagiba glave (10).
- S pritiskom na teleskopsko cev (9) izberite ustreznih kot nagiba glade (slika I).
- Sprostite pritisk na gumbu za blokado kota nagiba glave (10), s čimer se avtomatsko zablockira izbrani položaj.



Med uporabo kosilnice za navpično rezanje robov travnikov in cvetličnih gred je treba biti posebej pozoren. Stati je treba izven dosega vrtenja rezalne nitke, da bi se izognili nevarnosti stika z odrezanim objektom.

## VRTLJIVI GLAVNI ROČAJ



Zaradi funkcije obračanja glavnega ročaja za 90° v levo ali desno glede na glavo je mogoče navpično kositi robove travnikov in cvetličnih gred.

- Z držanjem za ohišje kosilnice potegnite teleskopsko cev (9) i jo obrnite za 90° v levo ali desno (v skladu z znaki na obroču).
- Sprostite pritisk in teleskopska cev (9) se skupaj z glavnim ročajem (7) pod vplivom pritiska vzmeti zablockira v izbranem položaju (slika J).

## UPORABA / NASTAVITVE

### VKLOP / IZKLOP



Vklopno stikalo kosilnice ima varovalko pred naključnim zagonom.



**Vklop** – pritisnite tipko blokade stikala (6) in pritisnite vklopno stikalo (5) (slika K).

**Izklop** – sprostite pritisk na vklopni tipki (5).



Po odklopu motorja se rezalni elementi še naprej obračajo. Nikoli ni dovoljeno poskušati zablockirati vklopnega stikala v položaju vklopa.

Vsi deli morajo biti ustrezno nameščeni in izpolnjevati zahteve, ki zagotavljajo ustrezno in varno delovanje kosilnice. Vsak poškodovan element ali del je treba takoj popraviti ali zamenjati.

### NAVODILA ZA PRAVILNO IN UČINKOVITO UPORABO



- Pri košnji dolge trave je delo treba opravljati po stopnjah, po slojih.
- Kosilnico je treba držati stran od trdih objektov in gojenih rastlin.
- S kosilnico je mogoče delati le, ko je trava suha.
- Pri košnji robov je treba napravo voditi od robu travnika.

## OSKRBA IN HRAMBA



Pred vsakršnimi opravili v zvezi z namestitvijo, regulacijo, popravilom ali oskrbo je treba odstraniti baterijo iz naprave.

### VZDRŽEVANJE IN HRAMBA



- Priporoča se čiščenje orodja neposredno po vsaki uporabi.
- Redno čistite prezačevalne odprtine v ohišju motorja.

- Redno odstranjujte ostanke trave z zaščite in glave.
- Nikoli ni dovoljeno čistiti naprave s pomočjo vode, agresivnih tekočin ali razredčil.
- Napravo je treba čistiti s pomočjo ščetke ali mehke tkanine.
- Napravo je treba hraniti na suhem mestu in nedostopno za otroke.
- Napravo je treba skladiščiti z odstranjenimi baterijami.

## MEJJAVA REZALNIH ELEMENTOV



Kosilnica je opremljena z 20 rezervnimi rezalnimi elementi, pripetih pomožnemu ročaju. Uporabljajte le priporočene rezalne elemente.

- Rezalni element (12) z večjo odprtino namestite na klin (22) glave (13) in povlecite navzven, da se klin (22) nahaja v manjši odprtini rezalnega elementa (12) (slika L).

- Navedeno dejavnost ponovite za drugi rezalni element.
- Demontaža rezalnega elementa (12) poteka v nasprotnem vrstnem redu od namestitve.



Vse napake mora odpraviti pooblaščen servis proizvajalca.

## TEHNIČNI PARAMETRI

### NAZIVNI PODATKI

Akumulatorska kosilnica 58G030	
Parameter	Vrednost
Napetost baterije	18 V DC
Vrtilna hitrost vretena brez obremenitve	9000 min <sup>-1</sup>
Širina košnje	254 mm
Polimerna rezila	88,5 mm
Število nožev, nameščenih na glavo	2
Regulacije dolžine ročaja	1,1 ÷ 1,4 m
Razred zaščite	III
Masa	1,8 kg
Leto izdelave	2020
58G030 pomeni tako tip kot naziv naprave	

Baterija sistema Graphite Energy+		
Parameter	Vrednost	
<b>Akumulator</b>	<b>58G001</b>	<b>58G004</b>
Napetost baterije	18 V DC	18 V DC
Vrsta baterije	Li-Ion	Li-Ion
Kapaciteta baterije	2000 mAh	4000 mAh
Temperaturno območje okolice	4°C – 40°C	4°C – 40°C
Čas polnjenja s polnilnikom 58G002	1 h	2 h
Teža	0,400 kg	0,650 kg
Leto izdelave	2020	2020

Polnilnik sistema Graphite Energy+	
Parameter	Vrednost
<b>Tip polnilnika</b>	<b>58G002</b>
Napetost napajanja	230 V AC
Frekvenca napajanja	50 Hz
Napetost polnjenja	22 V DC
Maks. tok polnjenja	2300 mA

Temperaturno območje okolice	4°C – 40°C
Čas polnjenja baterije 58G001	1 h
Čas polnjenja baterije 58G004	2 h
Razred zaščite	II
Teža	0,300 kg
Leto izdelave	2020

## PODATKI O HRUPU IN VIBRACIJAH

Stopnja zvočnega pritiska	$L_{PA} = 79,5 \text{ dB(A)}$ $K=3\text{dB(A)}$
Stopnja zvočne moči	$L_{WA} = 91,9 \text{ dB(A)}$ $K=2,23\text{dB(A)}$
Vrednost pospeškov (glavni ročaj)	$a_h = 1,453 \text{ m/s}^2$ $K=1,5 \text{ m/s}^2$
Vrednost pospeškov (pomožni ročaj)	$a_h = 3,224 \text{ m/s}^2$ $K=1,5 \text{ m/s}^2$

## Informacije o hrupu in vibracijah

Stopnja oddajane hrupa naprave je opredeljena s: stopnjo oddajane zvočne tlaka  $L_{PA}$  in stopnjo zvočne moči  $L_{WA}$  (kjer K pomeni negotovost meritve). Vibriranje naprave je opredeljeno z vrednostjo pospeška vibracij  $a_h$  (kjer K pomeni pogrešek meritve).

Navedeno v teh navodilih: stopnja oddajane zvočne tlaka  $L_{PA}$ , stopnja zvočne moči:  $L_{WA}$  in vrednost pospeška vibracij  $a_h$ , so izmerjene v skladu z EN 60335-1:2012; EN 50636. Navedena stopnja vibracij  $a_h$ , se lahko uporablja za primerjavo naprav in uvodno oceno izpostavljenosti na vibracije.

Navedena raven vibracij je reprezentativna samo za osnovno uporabo naprave. Če se naprava uporablja za druge namene ali z drugimi delovnimi orodji, se lahko stopnja vibracij spremeni. Na višjo stopnjo vibracij vpliva nezadostno ali preredito vzdrževanje naprave. Zgoraj navedeni vzroki so lahko razlog za povečanje izpostavljenosti na vibracije med celotnim delovnim obdobjem.

Za natančno oceno izpostavljenosti na vibracije je treba upoštevati obdobja, ko je električno orodje izklopljeno oziroma je vključeno, vendar se ne uporablja. Po natančni oceni vseh dejavnikov je lahko skupna izpostavljenost na vibracije veliko nižja.

Da bi zaščitili uporabnika pred delovanjem vibracij, je treba uvesti dodatne varnostne ukrepe, kot so: redno vzdrževanje naprave in delovnih orodij, zagotovitev ustrezne temperature rok in pravilna organizacija dela.

## VAROVANJE OKOLJA

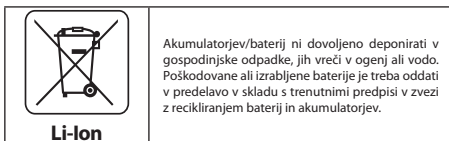
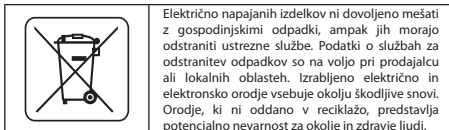

\* Pridržana pravica do izvajanja sprememb.

„Grupa Topex Spółka z ograniczoną odpowiedzialnością“ Spółka komandytowa s sedežem v Varšavi, ul. Pograniczna 2/4 (v nadaljevanju „Grupa Topex“), sporoča, da so vse avtorske pravice v zvezi z vsebino teh navodil (v nadaljevanju „Navodila“), med drugim v zvezi z besedili, shemami, risbami, kakor tudi sestavo, izključna last Grupa Topex in so predmet zakonske zaščite v skladu z zakonom z

dne 4. februarja 1994 o avtorskih pravicah in intelektualni lastnini (Ur. l. 2006 št. 90/631 s kasnejšimi spremembami). Kopiranje, obdelava, objava in spreminjanje Navodil in komercialne namene kot tudi njihovih posameznih elementov, je brez pisne odobritve Grupa Topex strogo prepovedano in lahko privede do civilne in kazenske odgovornosti.



## ORIGINALIOS INSTRUKCIJOS VERTIMAS

### AKUMULIATORINĖ ŽOLIAPJOVĖ (TRIMERIS) 58G030

DĖMESIO: PRIEŠ PRADEdami NAUDOTIS ĮRENGINIŲ, ĮDĖMIAI PERSKAITYKITE ŠIĄ INSTRUKCIJĄ IR SAUGOKITE JĄ, KAD PRIREIKUS GALETUMĖTE PASINAUDOTI.

## PAGRINDINĖS DARBO SAUGOS TAISYKLĖS

### REIKALAVIMAI, KELIAMSI DIRBANT SU AKUMULIATORINĖMS ŽOLIAPJOVĖMIS (TRIMERIAIS).

ĮSPĖJIMAS: Naudodamiesi žoliapjove būtina laikytis darbo saugos taisyklių. Norėdami užtikrinti Jūsų ir pašalinį asmenų saugumą, prieš pradėdami dirbti su žoliapjove, prašome, perskaitykite šią instrukciją. Prašome išsaugoti instrukciją naudojimuisi ateityje.

- Šiuo sodo prietaisu negalima naudotis asmenims, turintiems fizinę, psichinę negalią, motorikos sutrikimus (taip pat ir vaikams), bei neturintiems patirties ir nežinantiems kaip naudotis prietaisu, nebent tuo atveju, jeigu jie dirba prižiūrimi specialisto arba vadovaujasi prietaiso naudojimo instrukcija, kurią pateikia už jų saugumą atsakingi asmenys.
- **NEPAMIRŠKITE**, kad operatorius arba vartotojas yra atsakingas už visus nelaimingus atsitikimus bei pavojų, sukeltą kitiems asmenims bei aplinkai.

### Pasiruošimas

- Dirbdami avėkite tvirtus batus, dėvėkite ilgus kelnes.
- Visada naudokitės asmeninėms apsaugos priemonėms: apsauginiais akiniais, apsauginėmis ausinėmis.
- Atidžiai patikrinkite aplinką, kurioje numatote dirbti, pašalinkite visus daiktus, kuriuos gali išsviesti besisukantis pjovimo lynas.
- Prieš naudodamiesi, visada patikrinkite, ar nepažeista žoliapjovės galvutė.
- Žoliapjovę abejomis rankomis laikykite taip, kad galvutė būtų lygiagrečiai pagrindui paviršiu.

### Naudojimasis

- Žolę pjaukite tik dieną arba esant geram dirbtiniam apšvietimui.
- Nepjaukite šlapios žolės.
- Įsitikinkite, kad jūsų kūno ir kojų padėtis yra stabili. Ties nuolydžiais dirbkite itin atsargiai, kad neprarastumėte pusiausvyros.
- Eikite, niekada nebėkite.
- Neleiskite sodo prietaisu naudotis vaikams ir šios aptarnavimo instrukcijos neskaiciusiems asmenims.
- Nutraukite darbą jeigu arti yra pašaliniai asmenys, ypačiai vaikai arba naminiai gyvūnai.
- Visada pjaukite skersai šlaito, niekada nepjaukite kildami į šlaitą arba nuo jo leisdamiesi.
- Būkite ypatingai atsargūs keisdami pjovimo kryptį.
- Prieš pernešdami žoliapjovę, išjunkite variklį.
- Nenaudokite žoliapjovės, jeigu jos dangtis ar korpusas yra pažeisti arba dangtis neuždėtas ir nepritvirtintas.

- Variklį junkite taip, kaip nurodyta instrukcijoje, įsitinkinkite, kad pėdos yra pakankamai toli nuo pjovimo lyno.
- Įjungdami variklį, žoliapjovės nekreipkite į šoną.
- Niekada netvirtinkite metalinių pjovimo elementų.
- Būkite atsargūs, nesusižeiskite lyno pertekliui nupjauti skirtu įtaisu.
- Patikrinkite, ar ventilacijos angos yra švarios.
- Prieš įjungdami žoliapjovę, įsitinkinkite, kad ją tvirtai laikote abejomis rankomis.
- Rankų ir pėdų nelaikykite arti besisukančių detalių.
- Žoliapjovės remonto darbus gali atlikti tik kvalifikuoti meistrai.
- Keitimui galima naudoti tik gamintojo rekomenduojamas atsargines detales.

## Priežiūra ir sandėliavimas

- Tinkamai prižiūrėkite žoliapjovę. Saugus žoliapjovės veikimas užtikrinamas tik tada, kai visi jos įrenginiai yra geros techninės būklės.
- Pakeiskite susidėvėjusias arba pažeistas detales, taip užsitikrinsite saugumą.
- Saugokite žoliapjovę nuo drėgmės.
- Laikykite vaikams neprieinamoje vietoje.
- Naudokite tinkamo tipo pjovimo lynus.

## Akumuliatoriaus saugaus naudojimo taisyklės

- Dėl akumuliatoriaus gedimo arba netinkamo jo naudojimo gali išsiskirti dujos. Išvėdinkite patalpą ir jeigu prireikia pasitarkite su gydytoju. Dujos gali sukelti kvėpavimo takų ligas.
- Dėl netinkamų naudojimo sąlygų iš baterijos gali ištėkėti elektrolitas, venkite kontakto su juo. Jeigu atsitiktinai prisilietėte, sutęptą vietą nuplaukite gausiu vandens kiekiu. Jeigu elektrolitas pateko į akis, būtina pasitarkite su gydytoju. Ištėkęs elektrolitas gali sudirginti akis arba nudeginti.
- Neardykite akumuliatoriaus, kyla trumpo jungimosi pavojus.
- Nenaudokite elektrinio prietaiso akumuliatoriaus jeigu lyja.
- Akumuliatorių visada laikykite atokiau nuo šilumos šaltinių. Nepalikite akumuliatoriaus ilgam laikui įkautusioje aplinkoje (sausose vietose, arti šildytuvų arba kitose vietose, kuriose oro temperatūra aukštesnė nei 50°C).

## Akumuliatoriaus įkroviklio saugaus naudojimo taisyklės

- Šiuo prietaisu negalima naudotis asmenims, turintiems fizinę, psichinę negalią, motorikos sutrikimus (taip pat ir vaikams), bei neturintiems patirties ir nežinančiams kaip juo naudotis, nebent tuo atveju, jeigu jie dirba prižiūrimi specialisto arba vadovaujasi prietaiso naudojimo instrukcija, kurią pateikia už jų saugumą atsakingi asmenys.
- Būkite dėmesingi, neleiskite vaikams žaisti su prietaisu.
- **Saugokite įkroviklį nuo drėgmės ir vandens.** Dėl drėgmės arba vandens patekimo į įkroviklio vidų, padidėja elektros smūgio pavojus. Įkroviklį naudokite tik sausose patalpose.
- Prieš atliekant bet kokius įkroviklio aptarnavimo arba valymo darbus, jį reikia išjungti iš elektros įtampos tinklo.
- **Nenaudokite įkroviklio padėto ant degaus pagrindo (pvz., popieriaus, tekstilės) ir arti degių medžiagų.** Įkrovimo metu akumuliatorius labai įkaista ir dėl to kyla gaisro pavojus.
- **Kiekvieną kartą prieš naudodami, patikrinkite paties įkroviklio, jo laido ir elektros kištuko būklę. Nenaudokite įkroviklio, jeigu pastebėjote gedimą. Neardykite įkroviklio patys.** Visus remonto darbus atlikite autorizotoje remonto dirbtuvėje. Neteisingas įkroviklio surinkimas kelia elektros smūgio bei gaisro pavojų.
- Asmenims, turintiems fizinę, psichinę negalią, motorikos sutrikimus (taip pat ir vaikams) bei neturintiems patirties ir nežinančiams kaip naudotis įkrovikliu taip pat laikytis darbo

saugos taisyklių, negalima aptarnauti įkroviklio be atsakingo asmens arba specialisto priežiūros. Tokie asmenys įkrovikliu gali naudotis netinkamai ir dėl to susižaloti.

- Kai įkrovikliu nesinaudojama, jį būtina išjungti iš elektros įtampos tinklo.

**DĖMESIO** Nepaisant saugios įrankio konstrukcijos, apsauginių ir papildomų apsaugos priemonių naudojimo, visada, darbo metu išlieka sužalojimų tikimybė.

Dėl trumpo jungimosi bei tuomet, kai ličio jonų akumuliatorius labai įkaista, jis gali ištėkėti, užsidegti arba sprogti. Nelaikykite akumuliatoriaus automobilyje karštomis, saulėtomis dienomis. Neardykite akumuliatoriaus patys. Ličio jonų akumuliatoriai turi apsauginius įrengimus, kuriuos pažeidus, jie gali užsidegti arba sprogti.

## Panaudotų grafinių ženklų paaiškinimas.



1. Dėmesio! imkitės ypatingų atsargumo priemonių.
- 2,3. Perskaitykite aptarnavimo instrukciją, laikykitės joje esančių saugumo nuorodų ir sąlygų!
4. Naudokitės asmeninėmis apsaugos priemonėmis (apsauginiais akiniais, klausos apsaugos priemonėmis).
5. Prieš pradėdami priežiūros, valymo ar remonto darbus, būtina iš prietaiso išimkite akumuliatorių.
6. Užsidėkite apsaugines pirštines.
7. Neprieilskite prie prietaiso vaikų.
8. Dėvėkite apsauginius rūbus.
9. Sodo priežiūrai skirtą prietaisą naudokite tik lauko darbams.
10. Nelaikykite galūnių arti pjovimo elementų!
11. Veikiantį sodo prietaisą laikykite saugiu atstumu nuo savęs.
12. Saugokite prietaisą nuo drėgmės.
13. Kai prietaisas veikia neikiškite rankų į angas.
14. Prieš remontuodami ištraukite įkroviklį iš elektros įtampos tinklo lizdo.
15. Antra apsaugus klasė.
16. Įkroviklis skirtas naudojimui sausose patalpose.
17. Nemeskite baterijų į ugnį.
18. Maksimali leidžiama baterijų temperatūra.
19. Perdirdimas
20. Pasirūpinkite, kad netoliese esantys asmenys atsitrauktų saugiu atstumu nuo veikiančio sodo prietaiso.

## KONSTRUKCIJA IR PASKIRTIS

Akumuliatorinė žoliapjovė yra elektrinis prietaisas, kuriam energija tiekia akumuliatorius. Ji varoma nuolatinės srovės varikliu su pastoviais magnetais. Šio modelio prietaisai skirti darbams prie namų esančiuose soduose. Žoliapjovės konstrukcija pritaikyta žolei pakraščiuose arba vejų ir gėlynų kampuose pjauti, t. y. su įprasta žoliapjovje nepasiekiamų vietų priežiūrai.



**Draudžiama naudoti prietaisą ne pagal paskirtį.**

### GRAFINIŲ PUSLAPIŲ APRAŠYMAS

Numeriais pažymėti prietaiso elementai atitinka šios instrukcijos grafiniuose puslapiuose pavaizduotus elementus.

1. Strypas pakraščiams
2. Teleskopinio koto tvirtinimo žiedas
3. Pagalbinės rankenos blokavimo mygtukas
4. Pagalbinė rankena
5. Jungiklis
6. Jungiklio blokavimo mygtukas
7. Pagrindinė rankena
8. Atsarginiai pjovimo elementai
9. Teleskopinis kotas
10. Galvutės pasvirimo kampo blokavimo mygtukas
11. Dangtis
12. Pjovimo elementas
13. Galvutė
14. Akumuliatoriaus tvirtinimo mygtukas
15. Akumuliatorius
16. Įkroviklis
17. Diodai LED
18. Akumuliatoriaus įkrovimo lygio rodiklio jungiklis
19. Akumuliatoriaus įkrovimo lygio rodiklis (diodai LED).
20. Dangčio tvirtinimo varžtai
21. Suklys
22. Kaištis

\*Tarp paveikslų ir gaminio galimas nedidelis skirtumas

### PANAUDOTŲ GRAFINIŲ ŽENKLŲ APRAŠYMAS



DĖMESIO



ISPĖJIMAS



MONTAVIMAS IR NUSTATYMAI



INFORMACIJA

### KOMPLEKTAVIMAS IR PRIEDAI

- |                                  |           |
|----------------------------------|-----------|
| 1. Dangtis                       | - 1 vnt.  |
| 2. Galvutė su pjovimo elementais | - 1 vnt.  |
| 3. Pjovimo elementai             | - 20 vnt. |
| 4. Medvaržčiai                   | - 2 vnt.  |
| 5. Varžtai                       | - 1 vnt.  |

### PASIRUOŠIMAS DARBUI

#### AKUMULIATORIAUS IŠĖMIMAS IR ĮDĖJIMAS

- Paspauskite akumuliatoriaus tvirtinimo mygtuką (14) ir ištraukite akumuliatorių (15) (pav. A).
- Įkrautą akumuliatorių (15) įstatykite į rankenoje esantį laikiklį ir stumkite tol, kol išgirsite akumuliatoriaus tvirtinimo mygtuko spragtelėjimą (14).

#### AKUMULIATORIAUS ĮKROVIMAS

Prietaisas tiekiamas su dalinai įkrautu akumuliatoriumi. Akumuliatorių kraukite aplinkoje, kurioje vyrauja nuo 40° C iki 40° C oro temperatūra.

Naujas arba ilgesnį laiką nenaudotas akumuliatorius visu pajėgumu pradeda veikti po 3 – 5 įkrovimo ir išrovimo ciklų.

- Išimkite akumuliatorių (15) iš įrankio (pav. A).
- Įjunkite įkroviklį į elektros įtampos tinklo lizdą (230V AC).
- Įstatykite akumuliatorių (15) į įkroviklį (16) (pav. B). Patikrinkite, ar akumuliatorius gerai įstatytas į įkroviklį (įstumtas iki galo).



Po to, kai įkroviklis įjungiamas į elektros įtampos tinklo lizdą (230 V AC), užsidega žalias diodas (17), kuris įspėja, kad įtampa yra įjungta. Akumuliatorių (15) įstacių į įkroviklį (16), įkroviklio korpuse užsidega raudonas diodas (17), kuris įspėja, kad vyksta akumuliatoriaus įkrovimo procesas. Tuo pačiu metu žybcioja žali akumuliatoriaus įkrovimo lygio diodai (19), skirtingu eiliškumu (žiūrėkite žemiau sekanči aprašymą).

- **Žybcioja visi diodai** – įspėjimas, kad akumuliatorius visiškai išsikrovęs ir jį būtina įkrauti.
- **Žybcioja 2 diodai** – įspėjimas apie dalinį akumuliatoriaus išsikrovimą.
- **Žybcioja 1 diodas** – įspėjimas, kad akumuliatorius yra visiškai įkrautas.



Pasibaigus akumuliatoriaus įkrovimo procesui, įkroviklio korpuse esantis diodas (17) šviečia žaliai, o visi akumuliatoriaus įkrovimo lygio diodai (19) dega pastoviai. Praėjus tam tikram laiko tarpui (apytikriai 15 s), akumuliatoriaus įkrovimo lygio diodai (19) užgęsta.



Nekraukite akumuliatoriaus ilgiau nei 8 valandas. Viršijus nurodytą įkrovimo laiką, galimas akumuliatoriaus baterijų gedimas. Pilnai išikrovus akumuliatorių, įkroviklis automatiškai neišjungia. Žalios spalvos diodas, įkroviklio korpuse, šviečia toliau. Akumuliatoriaus įkrovimo lygio diodai užgęsta praėjus tam tikram laiko tarpui. Prieš išimdami akumuliatorių iš įkroviklio, išjunkite iš elektros įtampos tinklo lizdo. Venkite kelių akumuliatorių įkrovimo be pertraukos (vieno po kito). Trumpai pasinaudoję įrankiu, nekraukite akumuliatoriaus papildomai. Jeigu tarp įkrovimų laikas kaskart vis trumpesnis, reiškia, kad akumuliatorius yra išseiktas ir jį reikia pakeisti nauju.



Įkrovimo metu akumuliatorius labai įkaista. Nedirbkite iškart po įkrovimo, palaukite kol akumuliatorius atvės (pasieks kambario temperatūrą). Taip apsaugosite akumuliatorių nuo gedimo.

#### AKUMULIATORIAUS ĮKROVIMO LYGIO RODIKLIS



Akumuliatorius turi įkrovimo lygio rodiklį (3 diodai LED) (19). Norėdami patikrinti akumuliatoriaus įkrovimo lygį, paspauskite akumuliatoriaus įkrovimo lygio rodiklio mygtuką (18) (pav. C). Šviečiantys visi diodai reiškia aukščiausią akumuliatoriaus įkrovimo lygį. Šviečiantys 2 diodai reiškia, kad akumuliatorius yra dalinai išsikrovęs. Šviečiantis 1 diodas reiškia, kad akumuliatorius yra pilnai išsikrovęs ir jį reikia įkrauti.



#### DANGČIO TVIRTINIMAS

- Dangtį (11) ant variklio korpuse uždėkite taip, kad dengiančioji jo dalis būtų nukreipta operatoriaus link.
- Dangtį (11) prie variklio korpuse prisukite komplekte esančiais varžtais (20) (pav. D).

#### GALVUTĖS MONTAVIMAS

- Galvutė (13) tiekiamas atskirai (nepriimontuota) su dviem sumontuotais pjovimo elementais (12).
- Uždėkite galvutę (13) ant suklio (21) taip, kad jos plėkščioji angos dalis sutaptų su tokiu pačiu suklio paviršiumi (pav. D).
- Prirtvirtinkite komplekte esančių varžtų, sukdamy jį į kairę (kairysis sriegis) (pav. E).



Siekiant užtikrinti tinkamą įrenginio veikimą, galvutėje turi būti pritvirtinti 2 pjovimo elementai. Negalima dirbti su vienu pjovimo elementu.

## PAKRAŠČIŲ STRYPO TVIRTINIMAS



Pakraščių strypas yra skirtas žolės pjovimui pakraščiuose bei vejos apdailai. Šis strypas apsaugo pjovimo lyną nuo pažeidimo aštriomis briaunomis, pvz., betoninėmis takelių briaunomis.

• Pakraščių strypą (1), kuris yra uždėtas ant žoliapjovės variklio korpuso galima įstumti arba ištraukti, taip reguliuojant jį pagal poreikius (pav. F).



## SAUGAUS NAUDOJIMOSI NUORODOS

- Aukštą žolę pjaukite palaipsniui, pakopomis.
- Nepjaukite su žoliapjove arti kietų objektų ir auginamų augalų.
- Su žoliapjove galima pjauti tik tuomet, kai žolė yra sausa.
- Pjaudami pakraščiuose, žoliapjovę slinkite skersai vejos pakraščio.

## PAGALBINĖS RANKENOS REGULIAVIMAS



Pagalbinė rankena pritaikyta ir dešiniarankiams, ir kairiarankiams vartotojams. Pradėdami dirbti, žoliapjovę visada laikykite abejomis rankomis, tvirtai, už abiejų rankenų.

• Atlaisvinkite pagalbines rankenas tvirtinimo rankenėle (3) ir nustatykite pagalbinių rankenų (4) tinkamiausia padėtimi atliekamam darbui (G pav.).

• Prisukite pagalbines rankenas tvirtinimo rankenėle (3), norėdami užfiksuoti ją pasirinkta padėtimi.



Prieš atlikdami bet kokius darbus susijusius su instaliavimu, reguliavimu, remontu arba aptarnavimu, būtinai iš įrenginio ištraukite akumuliatorių.

## PRIEŽIŪRA IR SANDĖLIAVIMAS



- Įrenginį rekomenduojama valyti po kiekvieno naudojimo.
- Reguliariai valykite variklio korpuse esančias ventiliacijos angas.
- Reguliariai šalininkite ant dangčio ir pjovimo galvutės susikaupusius žolės likučius.
- Niekada, žoliapjovės valymui nenaudokite vandens, agresyvių skysčių, tirpiklių.
- Žoliapjovę valykite šepetėliu arba švelniu audiniu.
- Prietaisą laikykite sausoje, vaikams neprieinamoje vietoje.
- Sandėliuoti žoliapjovę galima tik išėmus akumuliatorių.

## TELESKOPINIO KOTO ILGIO REGULIAVIMAS



Dėl galimybės reguliuoti teleskopinio koto ilgį, skirtingo ūgio ir sudėjimo asmenys gali nustatyti reikiamą prietaiso aukštį.

• Atsukite teleskopinio koto tvirtinimo žiedą (2).

• Teleskopinį kotą (9) ištraukite arba įstumkite, nustatydami reikiamą jo ilgį (pav. H).

• Pasirinktą koto padėtį užtvirtinkite prisukdami teleskopinio koto tvirtinimo žiedą (2).



## PAGRINDINĖS RANKENOS PASVIRIMO KAMPO REGULIAVIMAS



Dėl naudingos funkcijos, suteikiančios galimybę keisti sukamosios galvutės padėtį pagrindinės rankenos atžvilgiu, galima šienauti vejų ir gėlynų pakraščiuose bei sunkiai prieinamose vietose, pvz., po suoliuku, hamaku, stalu ir pan.

• Paspauskite pjovimo galvutės pasvirimo kampo tvirtinimo mygtuką (10).

• Spausdami teleskopinį kotą (9) nustatykite reikiamą pjovimo galvutės pasvirimo kampą (pav. I).

• Atleidus pjovimo galvutės pasvirimo kampo tvirtinimo mygtuką (10), pjovimo galvutė automatiškai užsiblokuoja pasirinkta padėtimi.



Žoliapjovės komplekte yra 20 atsarginių pjovimo elementų, pritrirtųjų prie pagalbines rankenos. Naudokite tik rekomenduojamus pjovimo elementus.

- Pjovimo elementą (12) uždėkite didesne anga ant pjovimo galvutės (13) kaiščio (22) ir traukite tol, kol kaištis (22) atsidsurs mažesneje pjovimo elemento (12) angoje (pav. L).
- Pakartokite aprašytus veiksmus tvirtindami antrą pjovimo elementą.
- Pjovimo elemento (12) nuėmimas atliekamas atvirkštiniu jo uždėjimui eiliškumu.

Visų rūšių gėdimai turi būti pašalinami autorizuotose gamintojo remonto dirbtuvėse.

## TECHNINIAI DUOMENYS

### NOMINALŪS DUOMENYS

Akumuliatorinė žoliapjovė 58G030	
Dydis	Vertė
Akumuliatoriaus įtampa	18 V DC
Suklio sukimosi greitis be apkrovos	9000 min <sup>-1</sup>
Pjovimo plotis	254 mm
Polimeriniai peiliai	88,5 mm
Prie galvutės tvirtinamų peilių kiekis	2
Rankenos ilgio reguliavimas	1,1 ÷ 1,4 m
Apsaugos klasė	III
Svoris	1,8 kg
Gamybos data	2020
58G030 reiškia įrankio tipą taip pat ir ypatybes	

## DARBAS IR REGULIAVIMAS



### ĮJUNGIMAS IR IŠJUNGIMAS

Žoliapjovės jungiklis turi apsaugą nuo atsitiktinio įjungimo.



Įjungimas – paspauskite jungiklio blokavimo mygtuką (6) ir paspauskite jungiklį (5) (pav. K).

Išjungimas – atleiskite jungiklį (5).



Išjungus variklį, pjovimo elementai tam tikrą laiką tarpą dar sukasi. Niekada nemėginkite užblokuoti įspausito jungiklio, kai jo padėtis „įjungta“. Visos detalės turi būti pritrirtintos tinkamai, o jų veikimas turi atitikti reikalavimus, užtikrinančius tinkamą ir saugų žoliapjovės veikimą. Bet koks pažeistas apsauginis elementas ar detalė turi būti nedelsiant suremontuota arba pakeista.



Akumulatorius, sistemos Graphite Energy +		
Dydis	Vertė	
<b>Akumulatorius</b>	<b>58G001</b>	<b>58G004</b>
Akumulatoriaus įtampa	18 V DC	18 V DC
Akumulatoriaus tipas	Li-Ion	Li-Ion
Akumulatoriaus talpa	2000 mAh	4000 mAh
Aplinkos temperatūros ribos	4°C – 40°C	4°C – 40°C
Įkrovimo laikas, naudojant įkroviklį 58G002	1 h	2 h
Svoris	0,400 kg	0,650 kg
Gamybos metai	2020	2020

Akumulatorius, sistemos Graphite Energy +	
Dydis	Vertė
<b>Įkroviklio tipas</b>	<b>58G002</b>
Įtampa	230 V AC
Įkrovimo dažnis	50 Hz
Įkrovimo įtampa	22 V DC
Maks. įkrovimo įtampa	2300 mA
Aplinkos temperatūros ribos	4°C – 40°C
Akumulatoriaus įkrovimo laikas 58G001	1 h
Akumulatoriaus įkrovimo laikas 58G004	2 h
Apsaugos klasė	II
Svoris	0,300 kg
Gamybos metai	2020

## GARSO IR VIBRACIJOS DUOMENYS

Garso slėgio lygis	$L_{pa} = 79,5 \text{ dB(A)}$ $K=3\text{dB(A)}$
Garso galios lygis	$L_{wa} = 91,9 \text{ dB(A)}$ $K=2,23\text{dB(A)}$
Vibracijos pagreičio vertė (pagrindinė rankena)	$a_h = 1,453 \text{ m/s}^2$ $K=1,5 \text{ m/s}^2$
Vibracijos pagreičio vertė (pagalbinė rankena)	$a_h = 3,224 \text{ m/s}^2$ $K=1,5 \text{ m/s}^2$

### Informacija apie triukšmą ir vibraciją

Įrankio skleidžiamą triukšmo lygį apibūdina: skleidžiamo garso slėgio lygis  $L_{pa}$  ir garso galios lygis  $L_{wa}$  (kur  $K$  reiškia matavimo paklaidą). Prietaiso skleidžiama vibracija apibrėžiama vibracijos pagreičio verte  $a_h$  (kur  $K$  yra matavimo paklaida).

Šioje instrukcijoje garso slėgio  $L_{pa}$  lygis bei garso galios lygis  $L_{wa}$  ir vibracijos pagreičio  $a_h$  vertė buvo išmatuoti pagal normą EN 60335-1:2012; EN 50636. Nurodytas vibracijos lygis  $a_h$  gali būti naudojamas įrenginių palyginimui taip pat pirminiam vibracijos įvertinimui.

Nurodytas vibracijos lygis yra pakankamai tikslus, kai šis įrenginys yra naudojamas pagal paskirtį. Jeigu elektrinis įrenginys bus naudojamas kitiems tikslams arba su kitokiais nei nurodyta darbiniais priedais taip pat nebus tinkamai prižiūrimas, vibracijos lygis gali pasikeisti. Dėl minėtų priežasčių, vibracijos lygis, viso darbo metu gali būti didesnis nei nurodytas.

**Norint tiksliai įvertinti vibracijos poveikį, reikia atsivelti į momentus, kai įrenginys yra išjungtas arba kai jis yra įjungtas, bet nenaudojamas darbui (veikia be apkrovos). Tokiu būdu, bendra nurodyta vertė gali būti daug mažesnė.**

Siekiant apsaugoti vartotoją nuo vibracijos poveikio pasekmių, turėtų būti naudojamos papildomos saugos priemonės: periodiška prietaiso ir darbo priemonių priežiūra, tinkamos rankų temperatūros užtikrinimas ir tinkamas darbo organizavimas.

## APLINKOS APSAUGA

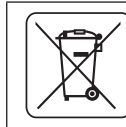

Elektrinių gaminių negalima išmesti kartu su buities atliekomis, juos reikia atiduoti į atitinkamą atliekų perdirbimo įmonę. Informacijos apie atliekų perdirbimą kreiptis į pardavėją arba vietos valdžios institucijas. Susidėvėję elektriniai ir elektroniniai prietaisai turi gamtai kenksmingų medžiagų. Antriniam perdirbimui neatiduoti prietaisai kelia pavojų aplinkai ir žmonių sveikatai.



### Li-Ion

Akumuliatorių / baterijų negalima mesti kartu su kitomis buitinėmis atliekomis taip pat negalima mesti į ugnį arba vandenį. Sugedusius arba išsiekvojusius akumuliatorius reikia atiduoti perdirbimui, pagal direktyvos nuostatus, dėl akumuliatorių ir baterijų utilizavimo.

\* Pasilieka teisę daryti pakeitimus.

„Grupa Topex Spółka z ograniczoną odpowiedzialnością“ Spółka komandytowa” (toliau: „Grupa Topex“), kurios buveinė yra Varšuvoje, ul. Pograniczna 2/4 informuoja, kad visos šios instrukcijos (toliau: „instrukcija“) autorinės teisės, tai yra šioje instrukcijoje esantis tekstas, nuotraukos, schemas, paveikslai bei jų išdėstymas priklauso tik Grupa Topex ir yra saugomos pagal 1994 metais, vasario 4 dieną, dėl autorių ir gretutinių teisių apsaugos, priimtą įstatymą (t.y., nuo 2006 metų įsigalioję įstatymas Nr. 90, vėliau 631 su įstatymo pakeitimais). Neturint raštiško Grupa Topex sutikimo kopijuoti, perdaryti, skelbti spaudoje, keisti panaudojant komerciniams tikslams visą ar atskiras instrukcijos dalis yra griežtai draudžiama bei gresia civilinė ar baudžiamoji atsakomybė.

## LIETOŠANAS INSTRUKCIJAS LV TULKOJUMS NO ORIGINĀLVALODAS AKUMULATORA TRIMMERIS 58G030

PIEZĪME: PIRMS IERĪCES LIETOŠANAS UZSĀKŠANAS UZMANĪGI IZLASĪT ŠO INSTRUKCIJU UN SAGLABĀT TO.

### ĪPAŠĪ DROŠĪBAS NOTEIKUMI

**DETALIZĒTAS PRASĪBAS AKUMULATORU ZĀLĀJU PLĀVĒJIEM (TRIMMERIEM)**

**BRĪDINĀJUMS:** Trimmera lietošanas laikā ir jāievēro drošības noteikumi. Pirms darba uzsākšanas ar trimmeri personīgās un citu personu drošības dēļ izlasīt šo instrukciju. Lūdzam saglabāt šo instrukciju turpmākai lietošanai.

- Ši dārza ierīce nav paredzēta lietošanai personām (tajā skaitā bērniem) ar ierobežotām fiziskām, sensorām vai psihiskām spējām, vai arī personām, kurām nav pieredzes vai zināšanas par darbu ar ierīci, izņemot gadījumus, kad ierīces lietošana notiek zem uzraudzības vai atbilstoši ierīces lietošanas instrukcijai, kuru iedeva persona, kas atbild par iepriekš uzskaitīto personu drošību.
- **ATCERĪETIES:** Ierīces operators vai lietotājs ir atbildīgs par nelaimes gadījumiem vai riskiem, kas var skart citus cilvēkus vai apkārtni vidi.

### Sagatavošanās

- Pļaušanas laikā ir jāvelk izturīgie apavi un garās bikses.
- Vienmēr liotot individualos aizsardzības līdzekļus, piem., aizsargbrilles, dzirdes aizsargus.
- Uzmani pārbaudīt teritoriju, kurā tiks veikta darbs, un likvidēt visus priekšmetus, kas var tikt izsviesti ar rotējošo griezējelementu.
- Pirms lietošanas vienmēr pārbaudiet, vai trimmera galva nav bojāta.
- Turēt trimmeri ar abām rokām tā, lai galvas ass būtu perpendikulāra zemei.

## Lietošana

- Plaut tikai dienas gaismā vai ļoti labā mākslīgā apgaismojumā.
- Nepļaut mitro zāli.
- Vienmēr pārliecināties, ka kājas stāv stabili. Slīpajās virsmās jāstrādā uzmanīgi, lai nepazaudētu līdzsvaru.
- Staigāt – nekad neskrīet.
- Neļaut izmantot ierīci bērniem vai personām, kas nav iepazinušas ar šo lietošanas instrukciju.
- Neveikt darbu, ja tiešā tuvumā ir trešās personas, bērni vai dzīvnieki.
- Vienmēr pļaut šķērsām nogāzei, nekad – uz augšu vai uz leju.
- Ievērot īpašu uzmanību, mainot pļaušanas virzienu.
- Pārvietojot trimmeri, izslēgt motoru.
- Nedrīkst izmantot trimmeri ar bojātiem aizsegumiem, korpusiem, kā arī bez pievienotiem aizsegumiem.
- Ieslēgt motoru saskaņā ar instrukciju, pievēršot uzmanību tam, lai griezējuma tuvumā neatrastos operatora pēdas.
- Nenoliekt trimmeri motora ieslēgšanas laikā.
- Aizliegts piestiprināt metāla griezējuma elementus.
- Jābūt uzmanīgam (-ai), lai negūtu miesas bojājumus, lietojot griezējumaugla pārgriešanas ierīci.
- Pārliecināties, ka ventilācijas spraugās nav netīrumu.
- Pirms trimmera ieslēgšanas pārliecināties, ka abas rokas tur ierīci stingri.
- Rokas un pēdas nedrīkst atrasties kustīgo elementu tuvumā.
- Trimmera remontdarbus drīkst veikt tikai pilnvarotās personas.
- Izmantot tikai ražotāja rekomendējamās rezerves daļas.

## Apkope un uzglabāšana

- Visas detaļas ir jāuztur atbilstošajā tehniskajā stāvoklī drošam trimmera darbam.
- Drošības nolūkos nomainīt nolietotās vai bojātās detaļas.
- Trimmeris ir jāaizsargā no mitruma.
- Uzglabāt bērniem nepieejamā vietā.
- Izmantot tikai atbilstošā tipa griezējumauglas.

## Akumulatora drošības norādījumi

- Akumulatora bojājuma vai neatbilstošas izmantošanas gadījumā var izdalīties gāzes. Jāizvēdina telpa, vārguma gadījumā jāsasazinās ar ārstu. Gāzes var kaitēt elpošanas ceļiem.
- Neatbilstošo ekspluatācijas apstākļu gadījumā elektrolīts var iztecēt no akumulatora, jāizvairās no kontakta ar elektrolītu. Ja notiek nejaušais kontakts ar elektrolītu, noskalot elektrolītu ar lielu ūdens daudzumu. Ja elektrolīts saskaras ar acīm, papildu sazināties ar ārstu. Iztecējais elektrolīts var izraisīt acu kairinājumu vai apdegumu.
- Neatvērt akumulatoru – pastāv īssavienojuma risks.
- Nelietot ierīces akumulatoru lietus laikā.
- Akumulators vienmēr jātur drošā attālumā no siltumavota. Nedrīkst ilgstoši atstāt akumulatoru vidē, kas pakļauta augstās temperatūras iedarbībai (piem., saulē, sildītāju tuvumā vai arī tur, kur gaisa temperatūra ir augstāka par 50°C).

## Akumulatora lādētāja drošības noteikumi

- Šī ierīce nav paredzēta lietošanai personām (tajā skaitā bērniem) ar ierobežotām fiziskām, sensorām vai psihiskām spējām, vai personām, kurām nav pieredzes vai prasmju darbā ar ierīci, izņemot gadījumus, kad ekspluatācija notiek zem uzraudzības vai atbilstoši ierīces lietošanas instrukcijai, kuru iedeva persona, kas atbild par minēto personu drošību.
- Jāpievērš uzmanība, lai bērni nespēlētu ar ierīci.
- Lādētāju nedrīkst pakļaut mitruma vai ūdens iedarbībai. Ūdenim

nokļūstot lādētājā, palielinās ievainojumu gūšanas risks. Lādētājs ir jāizmanto tikai sausās iekštelpās.

- Pirms veikt jebkādas lādētāja apkalpošanas vai apkopes darbus, atslēgt lādētāju no barošanas.
- **Neizmantot lādētāju, kas novietots uz viegli uzliesmojošās virsmas (piem., papīrs, audumi) vai viegli uzliesmojošo vielu tuvumā.** Pieaugot lādētāja temperatūrai lādēšanas laikā, rodas ugunsgrēka risks.
- **Katru reizi pirms lietošanas pārbaudīt lādētāja, vada un kontaktdakšas stāvokli. Bojājumu konstatēšanas gadījumā nedrīkst lietot lādētāju. Nedrīkst mēģināt izjaukt lādētāju.** Jebkādi remontdarbi ir jāveic autorizētajā servisa centrā. Neatbilstoši veikta lādētāja montāža var kļūt par elektrotriecienu vai ugunsgrēka iemeslu.
- Bez atbildīgās personas uzraudzības lādētāju nedrīkst apkalpot bērni un personas ar ierobežotām fiziskām, sensorām vai psihiskām spējām, kā arī citas personas, kurām pieredze vai zināšanas nav pietiekamas, lai apkalpotu lādētāju, ievērojot visus drošības nosacījumus. Pretējā gadījumā pastāv risks, ka ierīce tiks neatbilstoši apkalpota un rezultātā var rasties ievainojumi.
- Kad lādētājs netiek izmantots, tas ir jāatslēdz no elektrotīkla.

**UZMANĪBU!** Neskatoties uz drošu elektroierīces konstrukciju, kā arī drošības līdzekļu izmantošanu, vienmēr pastāv neliels risks gūt ievainojumus darba laikā.

Li-ion akumulatori var iztecēt, aizdegties vai uzsprāgt, ja tiks uzsilidīti līdz augstai temperatūrai vai ja notiks īssavienojums. Nedrīkst uzglabāt akumulatorus automašīnā karstajās saulainajās dienās. Nedrīkst atvērt akumulatoru. Li-ion akumulatori satur elektroniskus aizsargelementus, kas bojājumu gadījumā var radīt akumulatora aizdegšanos vai uzsprāgšanu.

## Izmantoto piktogrammu skaidrojums

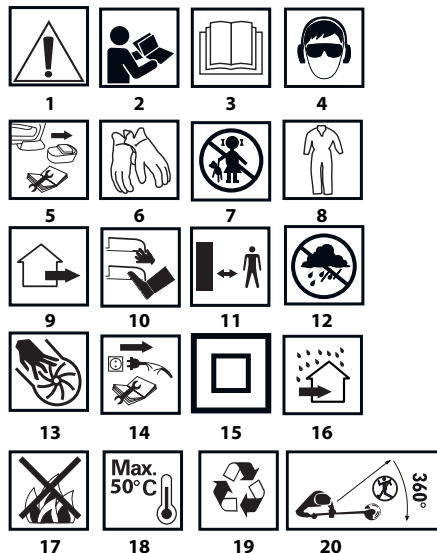

1. UZMANĪBU! Nodrošināt īpašus piesardzības pasākumus
- 2,3. Izlasīt lietošanas instrukciju, ievērojot tajā ietvertus brīdinājumus un drošības noteikumus
4. Lietot individuālus aizsarglīdzekļus (aizsargbrilles, dzirdes aizsargus)
5. Izņemt akumulatoru no ierīces pirms regulēšanas vai tīrīšanas
6. Lietot aizsargcimdus

7. Nepieļaiet bērnu pie ierīces
8. Lietot aizsargapģērbu
9. Dārza ierīce ir paredzēta darbam ārpus telpām
10. Kājas un rokas nedrīkst atrasties griezējamajiem tuvumā
11. Ievērot drošu attālumu no darbībā esošās dārza ierīces
12. Sargāt ierīci no mitruma
13. Nedrīkst likt rokas atverēs ierīces darba laikā
14. Atslēgt lādētāju pirms remonta
15. Otrā aizsardzības klase
16. Lādētājs ir paredzēts darbam sausās iekštelpās
17. Nemest akumulatoru uguni
18. Maks. pieļaujamā akumulatora elementu temperatūra
19. Otrreizējā izejvīdūl pārstrādē
20. Nepieļaiet trešās personas trimmera darbības zonas tuvumā

## UZBŪVE UN PIELIETOJUMS

Akumulatora trimmeris ir elektroierīce, kas tiek barota no akumulatora. Tās piedziņu veido līdzstrāvas kolektora dzinējs ar pastāvīgajiem magnētiem. Šāda tipa ierīces ir paredzētas izmantošanai dārza darbos. Trimmeris tika ieprojektēts zāles pļaušanai zālāju vai puķu dobjū malās vai stūros tur, kur pļaujmašīna nevar aiznēgties.

**Nedrīkst izmantot elektroierīci neatbilstoši mērķim, kuram tā ir paredzēta.**

## GRAFISKĀS DAĻAS APRAKSTS

Zemāk minētā numerācija attiecas uz tiem elektroierīces elementiem, kas ir minēti šīs instrukcijas grafiskajā daļā.

1. Stūru spieķis
2. Teleskopiskās caurules bloķēšanas gredzens
3. Palīgroktura fiksācijas regulējampoga
4. Palīgrokturis
5. Slēdzis
6. Slēdža bloķēšanas poga
7. Pamatrokturis
8. Rezerves griezējelementi
9. Teleskopiskā caurule
10. Galvas noliekuma leņķa bloķēšanas poga
11. Aizsegs
12. Griezējelementi
13. Galva
14. Akumulatora stiprinājuma poga
15. Akumulators
16. Lādētājs
17. LED diodes
18. Akumulatora uzlādes stāvokļa indikācijas poga
19. Akumulatora uzlādes stāvokļa indikācija (LED diodes)
20. Aizsega nostiprinātājskrūves
21. Darbvārpsta
22. Bultskrūve

\* Attēls un izstrādājums var nedaudz atšķirties.

## SIMBOLU APRAKSTS



PIEZĪME



BRĪDINĀJUMS



MONTĀŽA/ĪESTĀTĪJUMI



INFORMĀCIJA

## APRĪKOJUMS UN PIEDERUMI

1. Aizsegs - 1 gab.
2. Galva ar griezējelementiem - 1 gab.
3. Griezējelementi - 20 gab.
4. Skrūves - 2 gab.
5. Bultskrūves - 1 gab.

## SAGATAVOŠANĀS DARBAM

### AKUMULATORA IZŅĒMŠANA/IELIKŠANA

- Nospiežot akumulatora stiprinājuma pogu (14) un izņemot akumulatoru (15) (A att.).
- Ielikt uzlādētu akumulatoru (15) roktura turētājā, līdz tiks sadzirdēts akumulatora stiprinājuma pogas (14) klikšķis.

### AKUMULATORA UZLĀDE

Ierīces akumulators tiek piegādāts daļēji uzlādētā stāvoklī. Akumulatora uzlāde jāveic apstākļos, kad apkārtnes vides temperatūra ir 4°C-40°C. Jauns akumulators vai tāds, kas ilgstoši netika izmantots, sasniegs pilno barošanas spēju aptuveni pēc 3-5 uzlādēšanas un izlādēšanas cikliem.

- Izņemt akumulatoru (15) no ierīces (A att.).
- Pieslēgt lādētāju tīkla kontaktligzdai (230 V AC).
- Ielikt akumulatoru (15) lādētājā (16) (B att.). Pārbaudīt, vai akumulators ir ielikts atbilstoši (līdz galam).

Pēc lādētāja ieslēgšanas barošanas tīklā (230 V AC), lādētājam sāks degt zaļā diode (17), kas signalizēs par sprieguma esamību.

Ievietojot akumulatoru (15) lādētājā (16), lādētājam sāks degt sarkanā diode (17), kas norāda uz akumulatora lādēšanas procesu.

Aprakstu par vienlaicīgi mirgojošām akumulatora uzlādes stāvokļa indikācijas (19) zaļajām diodēm skat. zemāk.

- **Mirgo visas diodes** – signalizē par akumulatora izlādi un nepieciešamību to uzlādēt.
- **Mirgo 2 diodes** – signalizē par daļēju izlādi.
- **Mirgo 1 diode** – signalizē par akumulatora augstu uzlādes līmeni.

Pēc akumulatora uzlādes degs lādētāja zaļā diode (17), bet visas akumulatora uzlādes stāvokļa indikācijas diodes (19) degs nepārtraukti. Pēc neilga laika (apt. 15 sek.) šīs diodes (19) nodzīsies.

**Nedrīkst lādēt akumulatoru ilgāk par 8 stundām. Pārsniedzot šo laiku, var tikt bojāti akumulatora elementi. Lādētājs neizslēgsies pēc pilnas akumulatora uzlādes. Lādētāja zaļā diode turpinās degt. Akumulatora uzlādes stāvokļa indikācijas diodes nodzīsies pēc kāda laika. Atslēgt barošanu pirms akumulatora izņemšanas no lādētāja ligzdas. Izvairīties no secīgām isām uzlādēm. Nav jāuzlādē akumulatori pēc ierīces isā izmantošanas laika. Ievērojams laika samazinājums starp uzlādes reizēm norāda uz to, ka akumulators ir izlietots un tas ir jānomaina.**

**Uzlādes laikā akumulators stipri uzkarst. Neveikt darbu uzreiz pēc lādēšanas – uzgaidīt, kamēr akumulators atdzīsies līdz istabas temperatūrai. Tas pasargās no akumulatora bojājumiem.**

### INDIKĀCIJA PAR AKUMULATORA UZLĀDES STĀVOKLI

Akumulators ir aprīkots ar akumulatora uzlādes stāvokļa indikāciju (19) (3 LED diodes). Lai pārbaudītu akumulatora uzlādes stāvokli, jānospiež akumulatora uzlādes stāvokļa indikācijas pogu (18) (C att.). Visu LED diodžu degšana nozīmē akumulatora augstu uzlādes līmeni. Divu LED diodžu degšana nozīmē daļēju izlādi. Tikai vienas LED diodes degšana nozīmē akumulatora izlādi un nepieciešamību to uzlādēt.

### AIZSEGA MONTĀŽA

- Uzlikt aizsegu (11) uz dzinēja korpusa tā, lai tā nosedzošā daļa būtu novietota pret operatoru.

- Pieskrūvēt aizsegu (11) pie dzinēja korpusa ar piegādātām nostiprinātājskrūvēm (20) (D att.).

## GALVAS MONTĀŽA

- Galva (13) tiek atsevišķi piegādāta kopā ar diviem piestiprinātiem griezējelementiem (12).
- Uzlikt galvu (13) uz darbvārpstas (21) tā, lai tās atveres plakana daļa atbilstu tāda pašai darbvārpstas virsmai (D att.).
- Nofiksēt ar komplektācijā esošo skrūvi, griežot pa kreisi (kreisā vitne) (E att.).

- Lai nodrošinātu ierices atbilstošu darbību, galvai ir jābūt aprīkotai ar diviem griezējelementiem. Darbs ar vienu griezējelementu nav pieļaujams.

## STŪRU SPIEKĪS

- Stūru spieķis ir paredzēts zāles plaušanai zālāja malās vai stūros. Tas aizsargā griezējelementu no bojājumiem, saskaroties ar asajām malām, piemēram, ar kāpņu betona malām.
- Stūru spieķi (1), kas atrodas uz dzinēja korpusa, var regulēt izbidot vai iebidot to atkarībā no vajadzībām (F att.).

## PALĪGROKTURA REGULĒŠANA

- Palīgrokturis tika ieprojektēts gan labročiem, gan kreiljiem. Uzsākot darbu, trimmeris vienmēr jātur stingri ar abām rokām, izmantojot abus rokturus.
- Atļaut palīgroktura fiksācijas regulējampogu (3) un uzlikt palīgrokturi (4) veicamajam darbam visērtākajā pozīcijā (G att.).
- Pieskrūvēt palīgroktura fiksācijas regulējampogu (3), lai nofiksētu izvēlēto pozīciju.

## TELESKOPISKĀS CAURULES GARUMA REGULĒŠANA

- Teleskopiskās caurules garuma regulēšana ļauj piemērot ierices augstumu lietotāju dažādiem augumiem un darba pamatnei.
- Atļaut teleskopiskās caurules bloķēšanas gredzenu (2).
- Izvilkt/iebidīt teleskopisko cauruli (9) nepieciešamajā garumā (H att.).
- Nofiksēt, aizgriežot teleskopiskās caurules bloķēšanas gredzenu (2).

## PAMATROKTURA NOLIEKUMA LEŅĶA IESTĀTĪJUMS

- Pateicoties praktiskajai galvas stāvokļa leņķa maiņas funkcijai attiecībā pret pamatrokturi, ir iespējams nopļaut zālāju un puķu dobjū stūrus, kā arī pļaut grūti pieejamās vietās, piemēram, zem sola, guļamtiķļa, galda u.tml.
- Nospiegt galvas noliekuma leņķa bloķēšanas pogu (10).
- Spiežot uz teleskopisko cauruli (9), izvēlēt galvas noliekuma atbilstošo leņķi (I att.).
- Samazināt spiedienu uz galvas noliekuma leņķa bloķēšanas pogu (10), kas nodrošinās automātisko fiksāciju izvēlētajā pozīcijā.

- Jābūt īpaši uzmanīgam (-ai) ar trimmeri pļaujot vertikāli zālāju un puķu dobjū stūrus. Jāatrodas aiz griezējelementa rotācijas plaknes, lai izvairītos no aizķertiem objektiem, kas var radīt bīstamas situācijas.

## PAGRIEŽAMAIS PAMATROKTURIS

- Pateicoties pamatroktura funkcijai griezties par 90° pa labi vai pa kreisi attiecībā pret galvu, ir iespējams vertikāli nopļaut zālāju un puķu dobjū stūrus.
- Turot aiz trimmera korpusa atbidīt teleskopisko cauruli (9) un pagriezt par 90° pa kreisi vai pa labi (atbilstoši zīmei, kas atrodas uz gredzena).
- Atļaut un atspēres spēku ietekmē teleskopiskā caurule (9) kopā ar pamatrokturi (7) nofiksēsies izvēlētajā stāvoklī (J att.).

## DARBS/ IESTĀTĪJUMI

### IESLĒGŠANA UN IZSLĒGŠANA

Trimmera slēdzim ir aizsardzība pret nejauso ieslēgšanu.

**Ieslēgšana** – nospiegt slēdža bloķēšanas pogu (6) un, turot to, nospiegt slēdža (5) pogu (K att.).

**Izslēgšana** – samazināt spiedienu uz slēdža (5) pogu.

Pēc dzinēja izslēgšanas griezējelementi turpina griezties. Aizliegts mēģināt bloķēt slēdzi ieslēgtajā stāvoklī.

Visiem elementiem ir jābūt atbilstoši piestiprinātiem un jāizpilda prasības, kas nodrošina trimmera atbilstošu un drošu darbu. Jebkādā veidā bojāto aizsargelementu vai detaļu nepieciešams uzreiz izremontēt vai nomainīt.

### NORĀDĪJUMI PAR DROŠU UN EFEKTĪVU EKSPLOATĀCIJU

- Pļaujot garu zāli, darbs ir jāveic pakāpeniski, pa slāņiem.
- Trimmeris nedrīkst atrasties cieto objektu un kultūraugu tuvumā.
- Ar trimmeri drīkst strādāt tikai tad, kas zāle ir sausa.
- Stūru pļaušanas laikā vadīt trimmeri gar zālāja stūriem.

## APKALPOŠANA UN APKOPE

Pirms veikt jebkādas darbības, kas ir saistītas ar instalēšanu, regulēšanu, remontu vai apkalpošanu, izņemt akumulatoru no ierices.

### APKOPE UN UZGLABĀŠANA

- Ieteicams, tīrīt elektroierīci katru reizi uzreiz pēc lietošanas.
- Regulāri tīrīt ventilācijas spraugas dzinēja korpusā.
- Regulāri izņemt zāles atliekas no aizsega un galvas.
- Aizliegts tīrīt trimmeri ar ūdens, agresīvo šķidrumu vai šķīdinātāju palīdzību.
- Trimmeris jātura ar sukas vai maigā auduma palīdzību.
- Ierīce ir jāuzglabā sausā, bērniem nepieejamā vietā.
- Elektroierīce jāuzglabā ar izņemtu akumulatoru.

### GRIEZĒJELEMENTU NOMAIŅA

Trimmera aprīkojumā ir 20 rezerves griezējelementi, kas piestiprināti pie palīgroktura. Jālieto tikai rekomendējamie griezējelementi.

- Uzlikt griezējelementa (12) lielāko atveri uz galvas (13) bulstskrūves (22), un pavilkt uz ārpusi, līdz bulstskrūve (22) nonāks griezējelementa (12) mazākajā atverē (L att.).
- Atkārtot aprakstīto darbību otrajam griezējelementam.
- Griezējelementa (12) demontāža notiek montāžai pretējā secībā.

Jebkāda veida defekti ir jānovērš tikai ražotāja autorizētajā servisa centrā.

## TEHNISKIE PARAMETRI

### NOMINĀLO PARAMETRU TABULA

Akumulatora trimmeris 58G030	
Parametrs	Vērtība
Akumulatora spriegums	18 V DC
Darbvārpstas griešanās ātrums tukšgaitā	9000 min <sup>-1</sup>
Pļaušanas platums	254 mm
Polimēra naži	88,5 mm
Nažu skaits galvā	2
Roktura garuma regulēšana	1,1 ÷ 1,4 m
Elektroaizsardzības klase	III
Masa	1,8 kg

Ražošanas gads	2020
58G030 - nozīmē gan elektroierīces tipu, gan arī apzīmējumu.	

Graphite Energy+ sistēmas akumulators		
Parametrs	Vērtība	
<b>Akumulators</b>	<b>58G001</b>	<b>58G004</b>
Akumulatora spriegums	18 V DC	18 V DC
Akumulatora tips	Li-Ion	Li-Ion
Akumulatora kapacitāte	2000 mAh	4000 mAh
Vides temperatūras diapazons	4°C – 40°C	4°C – 40°C
Lādēšanas laiks ar lādētāju 58G002	1 h	2 h
Masa	0,400 kg	0,650 kg
Ražošanas gads	2020	2020

Graphite Energy+ sistēmas lādētājs	
Parametrs	Vērtība
<b>Lādētāja tips</b>	<b>58G002</b>
Barošanas spriegums	230 V AC
Barošanas frekvence	50 Hz
Lādēšanas spriegums	22 V DC
Maks. lādēšanas strāva	2300 mA
Vides temperatūras diapazons	4°C – 40°C
Akumulatora 58G001 lādēšanas laiks	1 h
Akumulatora 58G004 lādēšanas laiks	2 h
Elektroaizsardzības klase	II
Masa	0,300 kg
Ražošanas gads	2020

## DATI PAR TROKSNĪ UN VĪBRĀCIJĀM

Akustiskā spiediena līmenis:	$L_{pa} = 79,5 \text{ dB(A)}$ $K=3\text{dB(A)}$
Akustiskās jaudas līmenis	$L_{wa} = 91,9 \text{ dB(A)}$ $K=2,23\text{dB(A)}$
Vērtība, kas mēra vibrāciju paātrinājumu (galvenais rokturis)	$a_h = 1,453 \text{ m/s}^2$ $K=1,5 \text{ m/s}^2$
Vērtība, kas mēra vibrāciju paātrinājumu (palīgrokturis)	$a_h = 3,224 \text{ m/s}^2$ $K=1,5 \text{ m/s}^2$

### Informācija par troksni un vibrāciju

Elektroierīces emitētā trokšņa līmenis ir aprakstīts caur emitētā akustiskā spiediena līmeni  $L_{pa}$  un akustiskās jaudas līmeni  $L_{wa}$  (kur K ir mērījuma neprecizitāte). Elektroierīces emitētās vibrācijas ir aprakstītas caur vērtību  $a_h$ , kas mēra vibrāciju paātrinājumu (kur K ir mērījuma neprecizitāte).

Šajā instrukcijā norādītais emitētā akustiskā spiediena līmenis  $L_{pav}$  akustiskās jaudas līmenis  $L_{wa}$ , kā arī vērtība  $a_h$ , kas mēra vibrāciju paātrinājumu, ir mērīta saskaņā ar standartu EN 60335-1:2012; EN 50636. Norādītā vērtība  $a_h$ , kas mēra vibrāciju paātrinājumu, var tikt izmantota elektroierīču salīdzināšanai un vibrācijas ekspozīcijas sākotnējam novērtējumam.

Dotais vibrāciju līmenis ir reprezentatīvas lielums attiecībā uz elektroierīces pamatzmantošanas mērķiem. Ja elektroierīce tiks izmantota citiem mērķiem vai ar citiem darbinstrumentiem, vibrāciju līmenis var mainīties. Augstāku vibrācijas līmeni ietekmēs nepietiekama vai pārāk reta elektroierīces kopšana. Iepriekš minētie iemesli var palielināt vibrācijas ekspozīciju visā darba periodā.

Lai precīzi novērtētu vibrācijas ekspozīciju, jāņem vērā periodi, kad elektroierīce ir izslēgta vai ir ieslēgta, bet netiek izmantota darbam. Detalizēti novērtējot visus faktorus, kopējā vibrācijas ekspozīcija var kļūt ievērojami mazāka.

Lai aizsargātu lietotāju no vibrāciju izraisītām sekām, jāievieš tādi papildu drošības līdzekļi kā ierīces un darbinstrumentu cikliskā apkope, roku atbilstošās temperatūras nodrošināšana un atbilstošā darba organizācija.

## VIDES AIZSARDZĪBA



Elektroinstrumentus nedrīkst izmest kopā ar sadzīves atkritumiem. Tie ir jānodod utilizācijai attiecīgajiem uzņēmumiem. Informāciju par utilizāciju var sniegt produkta pārdevējs vai vietējie varas orgāni. Noliektās elektriskās un elektroniskās ierīces satur vielas, kas kaitē veselībai, kā arī videi, kura netika pakļauta otrreizējai izstrādei, rada potenciālu draudus videi un cilvēku veselībai.



Akumulatorus/ baterijas nedrīkst izmest kopā ar sadzīves atkritumiem, mest uguni vai ūdeni. Bojāti vai nolietoti akumulatori ir jānodod pareizajai otrreizējai pārstrādei saskaņā ar spēkā esošu direktīvu par akumulatoru un bateriju utilizāciju.

\* Ir tiesības veikt izmaiņas.

„Grupa Topex Spółka z ograniczoną odpowiedzialnością” Spółka komandytowa (turpmāk „Grupa Topex”) ir galveno ofsu Varšavā, ul. Pograniczna 2/4, informē, ka visa veida autortiesības attiecībā uz dotās instrukcijas (turpmāk „Instrukcija”) saturu, tai skaitā uz tās tekstiem, samazinātām fotogrāfijām, shēmām, zīmējumiem, kā arī attiecībā uz tās kompozīciju, pieder tikai Grupa Topex, kuras ir aizsargātas ar likumu saskaņā ar 1994. gada 4. februāra „Likumu par autortiesībām un blakustiesībām” (Likumu Vēstnesis 2006 nr. 90, 631. poz. ar turpm. izm.). Visas Instrukcijas kopumā vai tās noteikto daļu kopēšana, atpriede, publicēšana vai modifikācija komercmērķiem bez Grupa Topex rakstiskās atļaujas ir stingri aizliegta, pretējā gadījumā pārkāpējs var tikt saukts pie kriminālās vai administratīvās atbildības.



## ORIGINAALKASUTUSJUHENDI TĒLGE

### AKUTOITEL TRIMMER 58G030

TÄHELEPANU: ENNE SEADMEEGA TÖÖTAMA ASUMIST LUGEKE HOOLIKALT LÄBI KÄESOLEV JUHEND JA HOIDKE SEE ALLES HILISEMAKS KASUTAMISEKS.

## ERIOHUTUSJUHISED

### ERINÖUDED AKUTOITEL TRIMMERITELE

**ETTEVAATUST:** Seadme kasutamisel pidage kinni ohutusnõuetest. Enda ja läheduses viibivate isikute ohutuse tagamiseks lugege enne trimmeriga töö alustamist läbi käesolev kasutusjuhend. Hoidke kasutusjuhend alles hilisemaks kasutamiseks.

- Käesolev aiatööriist ei ole mõeldud kasutamiseks piiratud füüsiliste, sensoorsete või vaimsete võimetega inimestele (sealhulgas lastele) ega isikutele, kellel ei ole seadme kasutamiseks vajalikke kogemusi või teadmisi, välja arvatud juhul, kui seadet kasutatakse selliste isikute ohutuse eest vastutava isiku järelevalvel all või järgides seadme kasutusjuhendit.

- PIDAGE MEELES** Seadme kasutaja vastutab õnnetuste ja ohukordade eest, mis võivad ohustada kolmandaid isikuid või kahjustada keskkonda.

### Ettevalmistus

- Niitmise ajal kandke alati kinnisi jalanõusid, pikki pükse.

- Kasutage alati isikukaitsevahendeid, nagu kaitseprillid ja kõrvaklapid.
- Kontrollige hoolikalt maa-ala, mida hakkate niitma ja eemaldage kõik esemed, mille pöörlev trimmeri jõhv võib ohku paisata.
- Enne töö alustamist veenduge alati, et trimmeri pea ei oleks kahjustatud.
- Hoidke töötavat trimmerit nii, et trimmeri pea telg oleks maapinnaga risti.

## Kasutamine

- Niitke vaid päevavalguse või hea kunstvalgustuse käes.
- Vältige märja rohu niitmist.
- Veenduge alati, et teie jalad toetuksid kindlalt maha. Kaldpindadel olge eriti ettevaatlik, et mitte tasakaalu kaotada.
- Kasutage seadet alati kõndides, mitte joostes.
- Ärge andke aiatööriista kasutamiseks lastele ega isikutele, kes ei ole tutvunud käesoleva kasutusjuhendiga.
- Ärge kasutage seadet juhul, kui vahetus läheduses viibib kõrvalisi isikuid, lapsi või loomi.
- Niitke alati piki kallakut, mitte üles-alla.
- Olge eriti ettevaatlik niitmisseenu muutmisel.
- Trimmeri transportimise ajaks lülitage mootor välja.
- Ärge kasutage seadet, mille katted või korpus on kahjustatud, ega ilma kateteta seadet.
- Käivitage mootor vastavalt juhistele ja jälgides, et teie jalad asuksid lõikejõhvist eemal.
- Ärge kunagi kallutage trimmerit mootori käivitamise ajal.
- Ärge ühendage trimmeri külge metallist lõikeelemente.
- Olge ettevaatlik, et mitte vigastada ennast jõhvi pikkuse kärpimise seadmega.
- Veenduge, et ventilatsiooniavad oleksid puhtad ja vabad.
- Enne trimmeri käivitamist veenduge, et hoiate seadet kindlalt mõlema käega.
- Ärge hoidke oma käsi ega jalgu trimmeri liikuvate osade läheduses.
- Trimmerit tohivad parandada vaid vastava kvalifikatsiooniga isikud.
- Kasutage vaid tootja soovitatud originaalvaruosi.

## Hooldamine ja hoidmine

- Tööohutuse tagamiseks hoidke seadme kõik osad korras.
- Ohutuse tagamiseks vahetage välja kõik kulunud või kahjustatud osad.
- Kaitske trimmerit niiskuse eest.
- Hoidke seadet lastele kättesaamatus kohas.
- Kasutage õiget tüüpi lõikejõhvi.

## Akuga seotud ohutusjuhised

- Vigastuste või vale kasutamise korral võib akust eralduda gaase. Tuulutage ruum ja kaebuste korral pidage nõu arstiga. Gaasid võivad kahjustada hingamisteid.
- Valed kasutustingimuste korral võib elektrilüüt akust välja voolata. Vältige kontakti sellega. Kui siiski elektrilüüdiga kokku puutute, loputage see rohke veega hoolikalt maha. Kui elektrilüüt satub silma, konsulteerige lisaks ka arstiga. Väljavoolanud elektrilüüt võib põhjustada silmade ärritust või põletust.
- Ärge avage akut – võib tekkida lõhna.
- Ärge kasutage akut vihma käes.
- Hoidke akut eemal soojusallikatest. Ärge jätke akut pikemaks ajaks kõrge temperatuuriga keskkonda (päikese kätte, küttekollete lähedusse või mistahes ruumi, kus temperatuur ületab 50 °C).

## Akulaadijaga seotud ohutusjuhised

- Käesolev seade ei ole mõeldud kasutamiseks piiratud füüsiliste, sensoorsete või vaimsete võimetega inimestele (sealhulgas lastele) ega isikutele, kellel ei ole seadme kasutamiseks vajalikke kogemusi või teadmisi, välja arvatud juhul, kui seadet kasutatakse selliste isikute ohutuse eest vastutava isiku järelevalve all või järgides seadme kasutusjuhendit.
- Jälgige, et lapsed seadmega ei mängiks.
- **Kaitske laadijat niiskuse ja vee eest.** Laadijasse sattunud vesi suurendab elektrilöögi ohtu. Laadijat või kasutada ainult kuivades siseruumides.
- Enne hooldus- või puhastustoiminguid tõmmake laadija alati vooluvõrgust välja.
- **Ärge kasutage laadijat, mis on asetatud tuleohtlikule alusele (paber, tekstiil) või asub tuleohtlike ainete läheduses.** Laadimisprotsessi ajal laadija kuumeneb ja see võib põhjustada tuleohtu.
- Enne kasutamist kontrollige alati laadija, toitejuhtme ja pistiku seisundit. Kahjustuste ilmnemisel ärge laadijat kasutage. Ärge üritage laadijat ise lahti võtta. Usaldage kõik parandustööd volitatud hooldusfirmale. Laadija mittenõuetekohane lahtivõtmine ja kokkupanemine võib põhjustada elektrilöögi või tulekahju ohtu.
- Laadijat ei tohi ilma vastutava isiku järelevalveta kasutada lapsed, piiratud füüsiliste, sensoorsete või vaimsete võimetega inimesed ega isikud, kellel ei ole vajalikke kogemusi või teadmisi laadija kasutamiseks kõiki turvanõudeid järgides. Vastasel juhul võib juhtuda, et seadet kasutatakse valesti ja suurene vigastuste oht.
- Kui te laadijat ei kasuta, lülitage see vooluvõrgust välja.

**TÄHELEPANU!** Vaatamata turvakonstruksiooni kasutamisele kogu töö vältel, turvavahendite ja lisakaitsevahendite kasutamisele, on seadmega töötamise ajal alati olemas kehavigastuste oht.

Liitium-ioonakud võivad lekkima hakata, süttida ja plahvatada, kui sattuvad liiga kõrge temperatuuri kätte või saavad mehhaaniliselt vigastusi. Ärge jätke akusid palaval või päikeselisel päeval autosse. Ärge püüdke akut avada. Liitium-ioonakud sisaldavad turvaseadet, mille vigastamine võib viia aku süttimise või plahvatamiseni.

## Kasutatud piktogrammide selgitused

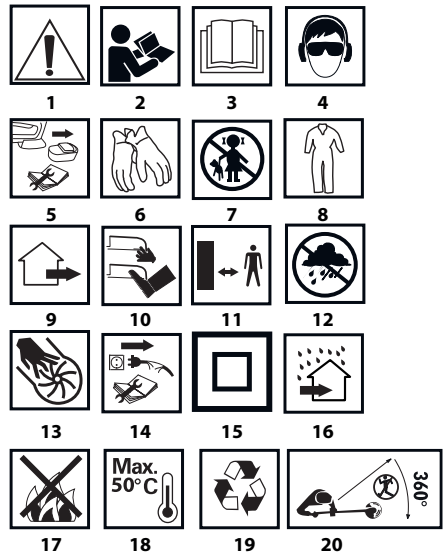

- TÄHELEPANU! Pidage kinni eriohutusjuhustest.
3. Lugege kasutusjuhend läbi ning järgige selles toodud hoiatusi ja ohutusjuhiseid!
- Kasutage isikukaitsevahendeid (kaitseprillid, kõrvaklapid).
- Enne reguleerimis- või hooldustoiminguid seadme juures eemaldage sellest aku.
- Kasutage kaitsekindaid.
- Ärge lubage lapsi seadme lähedusse.
- Kasutage kaitserõivaid.
- Seade on mõeldud kasutamiseks välitingimustes.
- Hoidke käed ja jalad löikeelementidest eemal!
- Hoidke töötava aiatööriistaga ohutud vahekaugust.
- Kaitske seadet niiskuse eest.
- Töötamise ajal ärge pange käsi seadme avastesse.
- Enne parandustöid eemaldage laadija vooluvõrgust.
- Teine kaitseklass
- Laadija on mõeldud kasutamiseks kuivades siseruumides.
- Ärge visake akulemente tulle.
- Maksimaalne lubatud temperatuur.
- Ringlussevõtt
- Ärge lubage teistel isikutel viibida trimmeri tööpiirkonnas.

## EHITUS JA OTSTARVE

Trimmer on akutoitega elektriseade. Seadme paneb tööle püsimaagnetitega alalisvoolu mootor. Seda tüüpi tööriistad on mõeldud kasutamiseks koduaias. Trimmer on mõeldud rohu niitmiseks kallakutel ning muruplatside ja lillepeenarde äärest, kuhu niidukiga ligi ei pääse.



Keelatud on kasutada elektritööriista vastuolus selle määratud otstarbega.

## JOONISTE SELGITUS

Alltoodud numeratsioon vastab käesoleva juhendi joonistel kehtutatud seadme elementide numeratsioonile.

- Äärevarras
- Teleskooptoru lukustusnupp
- Abikäepideme lukustusnupp
- Abikäepide
- Töölülit
- Töölülit lukustusnupp
- Põhikäepide
- Varu-löikeelementid
- Teleskooptoru
- Trimmeri pea kaldenurga lukustusnupp
- Kate
- Löikeelement
- Pea
- Aku kinnitussnupp
- Aku
- Laadija
- LED-dioodid
- Aku laetuse taseme signaalnupp
- Aku laetuse taseme signaal (LED-dioodid).
- Katte kinnituskruvid
- Spindel
- Varras

\* Võib esineda erinevusi joonise ja toote enda vahel.

## GRAAFILISTE TÄHISTE SELGITUS



TÄHELEPANU



ETTEVAATUST



PAIGALDUS/SEADISTAMINE



INFO

## VARUSTUS JA TARVIKUD

- |                          |         |
|--------------------------|---------|
| 1. Kate                  | - 1 tk  |
| 2. Löikeelementidega pea | - 1 tk  |
| 3. Löikeelementid        | - 20 tk |
| 4. Kruvid                | - 2 tk  |
| 5. Polt                  | - 1 tk  |

## ETTEVALMISTUS TÖÖKS

### AKU EEMALDAMINE / PAIGALDAMINE



- Vajutage aku kinnitussnupud (14) alla ja tõmmake aku (15) välja (joonis A).
- Asetage laetud aku (15) käepidemisse ja lükake kuni kuulete aku kinnitussnuppu (14) klõpsatust.

### AKU LAADIMINE



Aku tarnitakse osaliselt laetud kujul. Aku laadimine peaks toimuma väliskeskonna temperatuuril 4–40°C. Uus aku või aku, mida ei ole kaua kasutatud, saavutab täieliku toitevõime pärast 3–5 laadimis- ja tühjenemistsüklit.



- Eemaldage aku (15) seadmest (joonis A).
- Lülitage laadija vooluvõrgu (230 V AC) pesasse.
- Asetage aku (15) laadijasse (16) (joonis B). Veenduge, et aku asetuks kindlalt kohal (oleks lõpuni sisse lükatud).



Pärast laadija ühendamist toitevõrgu pesasse (230 V AC) süttib laadiljal roheline diood (17), mis annab märku, et toide on järgi ühendatud.

Pärast aku paigutamist (15) laadijasse (16) süttib laadiljal punane diood (17), mis annab märku, et aku laadimise protsess kestab.

Samal ajal põlevad eri režiimidel vilkuvad rohelistel aku laetuse taseme dioodid (19) (vaata kirjeldust allpool).

- Kõik dioodid põlevad vilkuvalt** – aku on tühi ja vajab laadimist.
- Kaks dioodi põlevad vilkuvalt** – aku on osaliselt tühi.
- Üks diood põleb vilkuvalt** – aku laetuse tase on kõrge.



Kui aku on täis laetud süttib laadiljal olev diood (17) roheliselt ja kõik aku laetuse taseme dioodid (19) põlevad püsivalt. Teatud aja järel (u 15 s) aku laetuse taseme dioodid (19) kustuvad.



Ärge laadige akut kauem kui 8 tundi. Selle aja ületamine võib põhjustada aku elementide kahjustusi. Laadija ei lülitu pärast seda, kui aku on täis laetud, automaatselt välja. Roheline diood laadiljal põleb edasi. Aku laetuse taseme dioodid kustuvad teatud aja möödudes. Enne aku laadijast eemaldamist lülitage laadija vooluvõrgust välja. Vältige järjestikusi lühiajalisi laadimisi. Ärge pange akut pärast seadme lühiajalist kasutamist uuesti laadima. Ajavahemiku oluline lühenevamine kahe laadimise vahel annab märku sellest, et aku on kulunud ja see tuleb välja vahetada.



**Laadimise käigus akud soojenevad. Ärge alustage tööd kohe pärast laadimist, vaid oodake, et aku jahtuks toatemperatuurini. See kaitseb akut kahjustumise eest.**

### AKU LAETUSE TASEME NÄIDIK



Aku on varustatud aku laetuse taseme näidikuga (3 LED-dioodi) (19). Aku laetuse taseme kontrollimiseks vajutage alla aku laetuse taseme signaalnupp (18) (joonis C). Kõigi dioodide süttimine näitab, et aku on täis. Kahe dioodi süttimine näitab, et aku on pooltühi. Ainult ühe dioodi süttimine näitab, et aku on tühi ja vajab laadimist.



## KATTE PAIGALDAMINE

- Asetage kate (11) mootori korpusele nii, et selle kattev osa oleks suunatud trimmeriga töötaja poole.
- Keerake kate (11) mootori korpuse külge kinni seadmega kaasas olevate kruvidega (20) (joonis D).

## TRIMMERI PEA PAIGALDAMINE

- Trimmeri pea (13) tarnitakse eraldi koos kahe paigaldatud lõikelemendiga (12).
- Asetage trimmeri pea (13) spindlile (21) nii, et selle ava lame osa kattuks spindli samasuguse osaga (joonis D).
- Kinnitage seadmega kaasas oleva poldi abil, keerates vasakule (vasakkeere) (joonis E).

- Et seade töötaks õigesti, peab trimmeri pea olema varustatud kahe lõikelemendiga. Töö ühe lõikelemendiga ei ole võimalik.

## ÄÄREVARRAS

- Äärevarras on mõeldud muruplatside äärte ja nurkade niitmiseks. See kaitses lõikelementi teravate äärte, näiteks betoonist kõnniteekivide eest.
- mootori korpuses paiknevat äärevarrast (1) saab reguleerida, seda vastavalt vajadusele sisse vajutades või väljapoole tõmmates (joonis F).

## ABIKÄEPIDEME REGULEERIMINE

- Abikäepideme on kavandatud kasutamiseks nii parema- kui vasakukäelistele inimestele. Töö alustamisel hoidke trimmerit alati kindlalt mõlema käega, kasutades mõlemat käepidet.
- Vajutage korraga alla abikäepideme mõlemad lukustusnupud (3) ja seadme abikäepideme (4) tehtava töö jaoks kõige mugavamasse asendisse (joonis G).
- Keerake abikäepideme lukustusnupud (3) kinni, et lukustada käepide valitud asendisse.

## TELESKOOPTORU PIKKUSE REGULEERIMINE

- Tänu teleskooptoru pikkuse reguleerimise võimalusele saab sobitada trimmeri kõrguse parajaks erinevat kasvu ja erineva kehaehitusega inimestele.
- Keerake lahti teleskooptoru (2) lukustusvõru.
- Tõmmake teleskooptoru (9) pikemaks või lükake lühemaks soovitud pikkuseni (joonis H).
- Kinnitage keerates teleskooptoru lukustusnupp (2).

## PÕHIKÄPIDEME KALDENURGA REGULEERIMINE

- Tänu mugavale võimalusele muuta trimmeri pea kaldenurka põhikäepideme suhtes, saab trimmeriga niita muruplatside ja lillepeenarde ääri ning muid raskesti ligipääsetavaid kohti, näiteks pinkide, laudade, kiikede all.
- Vajutage alla trimmeri pea kaldenurga lukustusnupp (10).
- Vajutades teleskooptorule (9), valige trimmeri pea sobiv kaldenurk (joonis I).
- Vabastage trimmeri pea kaldenurga lukustusnupp (10) ja valitud kaldenurk fikseerub automaatselt.

- Olge eriti ettevaatlik, kui kasutate trimmerit muruplatside ja lillepeenarde äärte vertikaalseks niitmiseks. Hooldisege, et trimmeri lõikejõhv saaks vabalt pöörlelda. Nii väldite pihtaamist õhkupaisatud objektiga.

## PÖÖRLEV PÕHIKÄEPIDE

- Tänu võimalusele pöörata põhikäepide trimmeri pea suhtes 90° nurga all paremale või vasakule, saab trimmeriga niita vertikaalselt muruplatside ja lillepeenarde ääri.
- Hoides trimmeri korpusest, tõmmake lahti teleskooptoru (9) ja keerake 90° võrra vasakule või paremale (võrul asetsevate märkide järgi).
- Vabastage toru ja vedru surve all lukustus teleskooptoru (9) koos põhikäepidemega (7) valitud asendisse (joonis J).

## TÖÖ / SEADISTAMINE

### SISSELÜLITAMINE / VÄLJÄLÜLITAMINE

**Trimmeri tööüliliti on varustatud kaitsmega juhusliku käivitumise eest.**

**Sisselülitamine** – vajutage alla tööüliliti lukustusnupp (6) ja vajutage tööüliliti nuppu (5) (joonis K).

**Väljälülitamine** – vabastage tööüliliti nupp (5).

**Trimmeri jõhv pöörleb veel mõnda aega ka pärast mootori väljälülitamist.** Ärge kunagi üritage lukustada tööülilitit sisselülitatud asendis.

Trimmeri kõik osad peavad olema korralikult kinnitatud ja vastama tingimustele, mis tagavad trimmeri ohutu töö. Mistahes kahjustatud ohutuselement või osa tuleb viivitamatult parandada või välja vahetada.

### OHUTU JA TÕHUSA KASUTAMISE JUHISED

- Kui niidate kõrget rohtu, tehke seda astmeliselt, kihtidena.
- Hoidke trimmer eemal kõvadest objektidest ja ilu- ning tarbetaimedest.
- Trimmerit võib kasutada vaid siis, kui rohi on kuiv.
- Äärte niitmisel juhtige trimmerit piki muruserva.

## KASUTAMINE JA HOOLDUS

Enne kui asute mistahes paigaldus-, reguleerimis-, parandus- või hooldustoimingute juurde, eemaldage seadmed küljest aku.

### HOOLDAMINE JA HOIDMINE

- Soovitame puhastada seadet iga kord vahetult pärast kasutamist.
- Puhastage regulaarselt ventilatsiooniväsi mootori korpuses.
- Eemaldada regulaarselt rohu jääke kattelt ja pealt.
- Keelatud on puhastada seadet vee, agressiivsete puhastusvedelike või lahustite abil.
- Puhastage seadet harja või pehme riidetüki abil.
- Hoidke trimmerit kuivas, lastele kättesaamatus kohas.
- Hoistamise ajaks võtke seadme aku välja.

### LÕIKELEMENTIDE VAHETAMINE

- Trimmeri varustus on 20 tagavara lõikelementi, mis on kinnitatud lisikäepideme külge. Kasutage ainult soovitatud lõikelemente.
- Asetage lõikelement (12) suutema avaga vardale (22) trimmeri peas (13) ja tõmmake see välja kuni varras (22) asetub lõikelemendi (12) väiksesse avasse (joonis L).
- Korrake toimingut teise lõikelemendiga.
- Lõikelemendi (12) eemaldamine toimub vastupidises järjekorras võrreldes selle paigaldamisega.

Mistahes vead laske parandada seadme tootja volitatud hooldusfirmas.

## TEHNILISED PARAMEETRID

### NOMINAALANDMED

Akutoitel trimmer 58G030	
Parameeter	Väärtus
Aku ping	18 V DC
Pöörlemiskiirus ilma koormuseta	9000 min <sup>-1</sup>
Niitmislaius	254 mm
Polümeerterad	88,5 mm
Peasse paigaldatavate terade arv	2
Käepideme pikkuse reguleerimine	1,1 ±1,4 m

Kaitseklass	III
Kaal	1,8 kg
Tootisaasta	2020
58G030 näitab ka seadme tüüpi ja määratlust	

Graphite Energy+ süsteemi aku		
Parameeter	Väärtus	
<b>Aku</b>	<b>58G001</b>	<b>58G004</b>
Aku ping	18 V DC	18 V DC
Aku tüüp	Li-Ion	Li-Ion
Aku maht	2000 mAh	4000 mAh
Keskonnatemperatuuride vahemik	4°C – 40°C	4°C – 40°C
Laadimisaeag laadijaga 58G002	1 h	2 h
Kaal	0,400 kg	0,650 kg
Tootisaasta	2020	2020

Graphite Energy+ süsteemi akulaadija	
Parameeter	Väärtus
<b>Laadija tüüp</b>	<b>58G002</b>
Toitepinge	230 V AC
Toitesagedus	50 Hz
Laadimispinge	22 V DC
Maksimaalne laadimisvool	2300 mA
Keskonnatemperatuuride vahemik	4°C – 40°C
Aku 58G001 laadimise aeg	1 h
Aku 58G004 laadimise aeg	2 h
Kaitseklass	II
Kaal	0,300 kg
Tootisaasta	2020

## MÜRA JA VIBRATSIOONI ANDMED

Helirõhutase	$L_{PA} = 79,5 \text{ dB(A)}$ $K=3\text{dB(A)}$
Müra võimsustase	$L_{WA} = 91,9 \text{ dB(A)}$ $K=2,23\text{dB(A)}$
Möödetud vibratsioonitase (põhikäepide)	$a_h = 1,453 \text{ m/s}^2$ $K=1,5 \text{ m/s}^2$
Möödetud vibratsioonitase (abikäepide)	$a_h = 3,224 \text{ m/s}^2$ $K=1,5 \text{ m/s}^2$

### Müra ja vibratsiooni info

Seadme tekitatava müra tase on määratletud helirõhutase  $L_{PA}$  ja müra võimsustase  $L_{WA}$  kaudu (K tähistab mõõtemääramatust). Seadme tekitatava vibratsiooni tase on määratletud vibratsioonitaseme kaudu (K tähistab mõõtemääramatust).

Käesolevas juhendis esitatud helirõhutase  $L_{PA}$  müra võimsustase  $L_{WA}$  ning möödetud vibratsioonitase  $a_h$  on möödetud vastav standardile EN 60335-1:2012; EN 50636. Esitatud vibratsioonitaset  $a_h$  võib kasutada seadmete võrdlemiseks ja üldise vibratsioonitaseme esialgseks hindamiseks.

Esitatud vibratsioonitase on piisavalt esinduslik tööriista tavakasutuse puhul. Kui seadet kasutatakse muul viisil või koos muude töötarvikutega, võib vibratsioonitase muutuda.

Vibratsioonitaset võib tõsta ka seadme ebapiisav või liiga harv hooldamine. Ülaltoodud põhjused võivad suurendada kokkupuudet vibratsiooniga kogu tööaja vältel.

Vibratsiooniga kokkupuute põhilikuks hindamiseks tuleb arvesse võtta ka ajavahemikke, mil tööriist on välja lülitatud või on sisse lülitatud, aga seda ei kasutata töö tegemiseks. Nii võib kõiki tegureid põhilikult arvesse võttes olla vibratsiooniga kokkupuute koguväärtus märgatavalt väiksem.

Seadmega töötaja kaitsmiseks vibratsiooni mõju eest tuleb võtta täiendavaid ohutusmeetmeid, nagu tööriista ja töötarvikute regulaarne hooldamine, käte õige temperatuuri tagamine, sobiv töökorraldus.

## KESKKONNAKAITSE

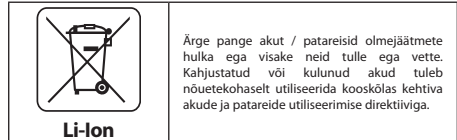
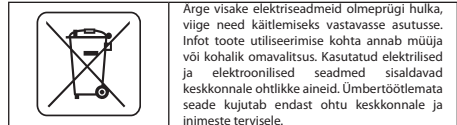

\* Tootjal on õigus muudatusi sisse viia.

„Grupa Topex Spółka z ograniczoną odpowiedzialnością“ Spółka komandytowa, asukohaga Varsavavi, ul. Pograniczna 2/4 (edaspidi: „Grupa Topex“) informeerib, et kõik käesoleva juhendiga (edaspidi: juhend), muuhulgas selle teksti, fotode, skeemide, jooniste, samuti selle ülesehitusega seotud autoriõigused kuuluvad eranditult Grupa Topex'ile ja on kaitsitud 4. veebruaril 1994 autoriõiguste ja muude sarnaste õiguste seadusega (vt. Seaduste ajakiri 2006 Nr 90 Lk 631 koos hilisemate muudatustega). Kogu juhendi või selle osade kopeerimine, töötlemine ja modifitseerimine kommentseemärkidel ilma Grupa Topex'i kirjaliku loata on rangelt keelatud ning võib kaasa tuua tsiviilvastutuse ning karistuse.

## БГ ПРЕВОД НА ОРИГИНАЛНАТА ИНСТРУКЦИЯ

### АКУМУЛАТОРЕН ТРИМЕР ЗА ТРЕВА 58G030

ВНИМАНИЕ: ПРЕДИ ПРИСТЪПВАНЕ КЪМ УПОТРЕБА НА СЪОРЪЖЕНИЕТО СЛЕДВА ВНИМАТЕЛНО ДА ПРОЧЕТЕТЕ НАСТОЯЩАТА ИНСТРУКЦИЯ И ДА Я ЗАПАЗИТЕ С ЦЕЛ ПО-НАТАТЪШНО ИЗПОЛЗВАНЕ.

### ПОДРОБНИ ПРАВИЛА ЗА БЕЗОПАСНОСТ

#### СПЕЦИАЛНИ ИЗИСКВАНИЯ ЗА АКУМУЛАТОРНИ ТРИМЕРИ ЗА ТРЕВА

**ПРЕДУПРЕЖДЕНИЕ:** По време на използване на тримера трябва да спазвате правилата за безопасност. С оглед на собствената безопасност и безопасността на трети лица моля, прочетете настоящата инструкция, преди да започнете употреба на тримера. Моля, запазете инструкцията с цел по-нататъшно използване.

• Този градински инструмент не е предназначен за използване от лица (включително деца) с намалени физически, сетивни или умствени способности или лица без опит или познания, освен ако са под надзор или използването се извършва в съответствие с инструкцията за употреба, предоставена от лицата, отговорни за тяхната безопасност.

- **НЕ ЗАБРАВЯЙТЕ.** Операторът или потребителят е отговорен за произшествия или опасности за други хора или за околната среда.

## Подготовка

- По време на работа винаги трябва да носите солидни обувки, дълъг панталон.
- Винаги използвайте лични предпазни средства като защитни очила, антифони.
- Преди да пристъпите към работа, трябва да проверите старателно терена, в който ще работите и да отстраните от него всички предмети, които могат да бъдат подхвърлени от въртящата се режеща корда на тримера.
- Винаги преди употреба трябва да проверите, дали главата на тримера не е повредена.
- Дръжте тримера с две ръце така, че оста на главата да бъде перпендикулярна на терена.

## Използване

- Работете с тримера само при дневна светлина или при много добро изкуствено осветление.
- Избягвайте да косите мокра трева.
- Винаги трябва да се уверите, че краката Ви стоят стабилно върху терена. Върху наклонени терени работете внимателно, за да не загубите равновесие.
- Ходете, никога не тичайте.
- Не предоставяйте градински инструмент за използване от деца и лица, които не са запознати с настоящата инструкция.
- Ако в непосредствена близост се намират хора, деца или животни, спрете работата с инструмента.
- Върху наклонен терен косете напречно, никога нагоре или надолу.
- Бъдете особено внимателни, когато промените посоката на косене върху наклонен терен.
- При пренасяне на тримера изключвайте двигателя.
- Не използвайте тример с повредени кондензатори, корпуси или без поставени кондензатори.
- Включете двигателя съгласно инструкцията, като се уверите, че краката се намират далеч от режещата корда.
- Не наклонявайте тримера при включване на двигателя.
- Никога не бива да монтирате метални режещи елементи.
- Запазете внимание, за да не се нараните от устройството за отрязване на дължината на кордата.
- Уверете се, че вентилационните отвори не са замърсени.
- Преди включване на тримера трябва да се уверите, че двете ръце надеждно държат инструмента.
- Не дръжте ръцете и краката си близо до въртящите се части.
- Ремонтът на тримера трябва да се извършва само от квалифицирани лица.
- Трябва да използвате само препоръчаните от производителя резервни части.

## Поддръжка и съхранение

- Поддържайте в изправно състояние всички подвъзли, за да бъдете сигурни, че тримерът ще работи по безопасен начин.
- С оглед запазване на безопасността подменяйте изхабените и повредени части.
- Пазете тримера от влага.
- Да се съхранява извън обсега на деца.
- Използвайте режещи струни от правилен тип.

## Указания за безопасност за акумулатора

- В случай на повреда и неправилно използване на акумулатора

може да се стигне до отделяне на газове. Трябва да проверите помещението и при наличие на оплаквания да потърсите медицинска помощ. Газовете могат да увредят дихателните пътища.

- В случай на неправилни условия на работа може да се появи изтичане на електролита от акумулатора; трябва да избягвате контакт с него. Ако се стигне до случаен контакт, електролитът трябва да се изплакне обилно с вода. В случай на контакт с очите се консултирайте с лекар. Изтичащият електролит може да причини дразнене на очите или изгаряния.
- Не отваряйте акумулатора - съществува риск от късо съединение.
- Не използвайте електроинструмента по време на дъжд.
- Акумулаторът винаги трябва да се пази далеч от източници на топлина. Не оставяйте акумулатора за продължително време в среда с висока температура (на слънчеви места, в близост до отоплителни радиатори или навсякъде там, където температурата надвишава 50°C).

## Указания за безопасност за зарядното устройство на акумулатора

- Този инструмент не е предназначен за използване от лица (включително деца) с намалени физически, сетивни или умствени способности или лица без опит или познания, освен ако те са под надзор или използването се извършва в съответствие с инструкцията за употреба, предоставена от лицата, отговорни за тяхната безопасност.
  - Обърнете внимание децата да не си играят с този уред.
  - **Зарядното устройство не бива да се излага на въздействието на влага или вода.** Проникването на вода в зарядното устройство повишава опасността от токов удар. Зарядното устройство може да се използва само на закрито в сухи помещения.
  - Преди да пристъпите към каквито и да било дейности по обслужване или почистване на зарядното устройство, трябва да го изключите от захранващата мрежа.
  - **Не използвайте зарядното устройство, когато е поставено върху леснозапалима основа (напр. върху хартия, текстил), нито в съседство на леснозапалими вещества.** С оглед повишаване на температурата на зарядното устройство по време на процеса на зареждане има опасност от възникване на пожар.
  - **Всяки път преди използване на зарядното устройство следва да проверите неговото състояние - кабела и щекера. В случай на констатирани повреди зарядното устройство да не се използва. Забранено е предприемане на опити за разглобяване на зарядното устройство.** Всички ремонти трябва да се извършат от оторизиран технически сервиз. Неправилно проведен монтаж на зарядното устройство може да причини токов удар или пожар.
  - Деца и лица с физически, емоционални или психически увреждания и други лица, които нямат достатъчен опит и познания за обслужване на зарядното устройство при спазване на всички правила за безопасност не бива да обслужват зарядното устройство без надзор на отговорно лице. В противен случай има опасност от неправилно обслужване на устройството, в резултат на което може да се стигне до наранявания.
  - Когато зарядното устройство не се използва, трябва да бъде изключено от електрическата мрежа.
- ВНИМАНИЕ!** Въпреки използването на безопасна по проект конструкция на устройството и използването на предпазни средства и допълнителни предпазни мерки винаги съществува остатъчен риск от нараняване по време на работа. Акумулаторите Li-Ion могат да протекат, да се запалят или да избухнат, ако бъдат загрети до високи температури или при късо съединение. Не бива да се съхраняват в автомобила през горещи и слънчеви дни. Акумулаторът не бива да бъде

отварян. Акумулаторите Li-Ion са оборудвани с електронни обезопасителни устройства, които ако бъдат повредени, могат да причинят запалване или експлозия на акумулатора. 

Не се разрешава използването на електроинструмента за дейности, различни от неговото предназначение.

Обяснение на използваните пиктограми



1. **ВНИМАНИЕ!** Вземете специални предпазни мерки.
- 2,3. Прочетете инструкцията за обслужване, спазвайте съдържанието се в нея предупреждения и правила за безопасност!
4. Използвайте средства за индивидуална защита (защитни очила, антифони).
5. Преди да пристъпите към настройване или почистване, извадете акумулатора от устройството.
6. Използвайте защитни ръкавици.
7. Не допускайте деца в близост до уреда.
8. Използвайте защитно облекло.
9. Градинското устройство е предназначено за работа на открито
10. Не доближайте краищата до режещите елементи!
11. Запазете безопасно разстояние до работещия градински инструмент
12. Пазете уреда от влага.
13. По време на работа на инструмента не бива да слагате ръце в отворите.
14. Изключете зарядното устройство преди ремонт.
15. Втори клас на защита от токов удар.
16. Зарядното устройство е предназначено за работа вътре в сухи помещения.
17. Не хвърляйте батериите в огън.
18. Максималната допустима температура на клетките на акумулатора.
19. Рециклиране.
20. Не допускайте трети лица в обсега на работа на тримера.

## КОНСТРУКЦИЯ И ПРЕДНАЗНАЧЕНИЕ

Акумулаторният тример за трева е електрически инструмент, захранван от акумулатор. Задвижва се от комутаторен двигател за постоянен ток с постоянни магнити. Този тип уред е предназначен за работни дейности в домашната градина. Тримерът е проектиран за косене на тревата на ръбовете или в ъглите на тревните площи - там, където косачката няма достъп.

## ОПИСАНИЕ НА ГРАФИЧНИТЕ СТРАНИЦИ

Представеното по-долу номериране се отнася за елементите на устройството, представени върху графичните страници в настоящата инструкция.

1. Профил за бордюри
2. Блокиращ пръстен на телескопичната тръба
3. Въртящ бутон на блокадата на помощната ръкохватка
4. Помощна ръкохватка
5. Пусков бутон
6. Блокировка на бутона за включване
7. Главна ръкохватка
8. Резервни режещи елементи
9. Телескопична тръба
10. Бутон на блокадата на ъгъла на наклон на главата
11. Защита
12. Режещ елемент
13. Глава
14. Бутон за закрепване на акумулатора
15. Акумулатор
16. Зарядно устройство
17. LED диоди
18. Бутон за сигнализация на нивото на зареждане на акумулатора
19. Сигнализация за нивото на зареждане на акумулатора (LED диоди).
20. Винтове за закрепване на защитата
21. Шпиндел
22. Шифт

\* Между представената фигура и продукта може да има разлики.

## ОПИСАНИЕ НА ИЗПОЛЗВАНИТЕ ГРАФИЧНИ СИМВОЛИ



ВНИМАНИЕ



ПРЕДУПРЕЖДЕНИЕ



МОНТАЖ/НАСТРОЙКИ



ИНФОРМАЦИЯ

## ОБОРУДВАНЕ И АКСЕСОАРИ

- |                            |          |
|----------------------------|----------|
| 1. Защита                  | - 1 бр.  |
| 2. Глава с режещи елементи | - 1 бр.  |
| 3. Режещи елементи         | - 20 бр. |
| 4. Винтове                 | - 2 бр.  |
| 5. Болт                    | - 1 бр.  |

## ПОДГОТОВКА ЗА РАБОТА

### ИЗВАЖДАНЕ / ПОСТАВЯНЕ НА АКУМУЛАТОРА

- Натиснете бутона за закрепване на акумулатора (14) и извадете акумулатора (15) (фиг. А).
- Поставете заредения акумулатор (15) в държача в ръкохватката, докато чуete щракване на бутона за закрепване на акумулатора (14).



## ЗАРЕЖДАНЕ НА АКУМУЛАТОРА

**i** Акумулаторът за инструмента е доставен частично зареден. Зареждането трябва да се извършва при температура на околната среда в обхват от 4°C до 40°C. Нов акумулатор или акумулатор, който не е бил употребяван дълго време, придобива пълна способност за захранване след около 3 - 5 цикъла на зареждане и разреждане.

- W** Извадете акумулатора (15) от инструмента (фиг. А).
- Включете зарядното устройство в контакт на захранващата мрежа (230 V AC).
- Поставете акумулатора (15) в зарядното устройство (16) (фиг. В). Проверете, дали акумулаторът е правилно инсталиран (пъхнат докрай).

**i** След включване на зарядното устройство в мрежовия контакт (230 V AC) ще светне зеленият диод (17) на зарядното устройство, който сигнализира свързване към напрежението.

След поставяне на акумулатора (15) в зарядното устройство (16) ще светне червеният диод (17) на зарядното устройство, който сигнализира, че акумулаторът е в процес на зареждане.

Едновременно светят с мигаща светлина зелените диоди (19) за нивото на зареждане на акумулатора в различни комбинации (вижте описанието по-долу).

- Всички диоди светят с мигаща светлина** - сигнализиране за изтощен акумулатор и необходимост от зареждането му.
- 2 от диодите светят с мигаща светлина** - сигнализиране за частично зареждане на акумулатора.
- 1 диод свети с мигаща светлина** - сигнализиране на високо ниво на зареждане на акумулатора.

**i** След зареждането на акумулатора диод (17) в зарядното устройство свети със зелена светлина, а всички диоди за нивото на зареждане на акумулатора (19) светят с непрекъсната светлина. След изтичане на определено време (ок. 15 сек.) диодите за нивото на зареждане на акумулатора (19) изгасват.

**!** Времето за зареждане на акумулатора не трябва да надвишава 8 часа. Надвишаването на това време може да причини повреда на клетките на акумулатора. Зарядното устройство няма да се изключи автоматично след пълното зареждане на акумулатора. Зеленият диод на зарядното устройство ще продължи да свети. Диодите за нивото на зареждане на акумулатора след известно време ще изгаснат. Преди да извадите акумулатора от зарядното устройство, следва да изключите зарядното от захранващия контакт. Избягвайте кратки, следващи едно след друго зареждания. Акумулаторът не трябва да се дозарежда след кратко използване на инструмента. Значително намаляване на времето между поредните изисквани зареждания на акумулатора означава, че акумулаторът е износен и трябва да бъде подменен с нов.

**!** По време на процеса на зареждане акумулаторите се загреват. Не предприемайте работни дейности веднага след зареждане на акумулатора - изчакайте, докато акумулаторът се охлади до стайна температура. Това ще предотврати увреждане на акумулатора.

## СИГНАЛИЗИРАНЕ НА НИВОТО НА ЗАРЕЖДАНЕ НА АКУМУЛАТОРА

**i** Акумулаторът е оборудван със сигнализация на нивото на зареждане (3 LED диода) (19). За проверка на нивото на зареждане на акумулатора трябва да натиснете бутона за сигнализацията на нивото на зареждане на акумулатора (18) (фиг. С). Светенето на всички диоди сигнализира високо ниво на зареждане на акумулатора. Когато светят 2 от диодите - сигнализиране за частично зареждане на акумулатора. Когато свети само 1 диод - сигнализиране за изтощен акумулатор и необходимост от зареждането му.

## МОНТАЖ НА ЗАЩИТАТА

- W** Поставете защитата (11) на корпуса на двигателя така, че протекторът да бъде от страната на оператора.

- Монтирайте защитата (11) към корпуса на двигателя с доставените винтове (20) (фиг. D).

## МОНТАЖ НА ГЛАВАТА

**W** Главата (13) е доставена отделно заедно с 2 монтирани режещи елемента (12).

- Поставете главата (13) върху шпиндела (21) така, че нейната плоска част на отвора да съвпада със същата повърхност на шпиндела (фиг. D).
- Монтирайте с доставения болт като затегнете наляво (лява резба) (фиг. E).

**!** С цел запазване на правилната работа на устройството главата трябва да бъде оборудвана с 2 режещи елемента. Не се допуска възможност за работа с 1 режещ елемент.

## ПРОФИЛ ЗА БОРДЮРИ

**W** Профилът за бордюри е предназначен за косене на тревата при бордюрите или в ъглите на тревните площи. Той предпазва режещия елемент от повреждане от остриете бетонни ръбове на бордюрите.

- Профилът за бордюрите (1), разположен върху корпуса на двигателя, може да се регулира като се изтегля или прибира в зависимост от нуждите (фиг. F).

## РЕГУЛИРАНЕ НА ПОМОЩНАТА РЪКОХВАТКА

**W** Помощната ръкохvatка е проектирана както за десноръки, така и за ляворъки потребители. При започване на работа винаги трябва да държите тримера здраво с двете ръце като използвате двете ръкохvatки.

- Разхлабете бутона на блокадата на помощната ръкохvatка (3) и регулирайте помощната ръкохvatка (4) в най-удобното положение за извършваната работа (фиг. G).

- Затегнете въртящия бутон на блокадата на помощната ръкохvatка (3) с цел блокиране в избраното положение.

## РЕГУЛИРАНЕ НА ДЪЛЖИНАТА НА ТЕЛЕСКОПИЧНАТА ТРЪБА

**W** Регулиране на дължината на телескопичната тръба позволява адаптиране на височината на уреда към ръста на обслужващия го оператор.

- Разхлабете пръстена на блокадата на телескопичната тръба (2).

- Изтеглете / пъхнете телескопичната тръба (9) до постигане на желаната дължина (фиг. H).

- Блокирайте телескопичната тръба със затягане на въртящия бутон за блокада на телескопичната тръба (2).

## РЕГУЛИРАНЕ НА ЪГЪЛА НА НАКЛОН НА ГЛАВНАТА РЪКОХВАТКА

**W** Благоустройство на практичната функция за смяна на ъгъла на положението на главата спрямо главната ръкохvatка има възможност да се коси в ъглите на тревните площи и на труднодостъпни места като например: под пейка, хамак, маса и т.н.

- Натиснете бутона на блокадата на ъгъла на наклон на главата (10).

- С натискане на телескопичната тръба (9) изберете съответен ъгъл на наклон на главата (фиг. I).

- Освободете натиска върху бутон на блокадата на ъгъла на наклон на главата (10), в резултат на което избраната позиция автоматично ще бъде блокирана.

**!** Трябва да запазите особено внимание по време на използване на тримера за вертикално подрязване на ръбовете на тревните площи. Трябва да останете извън равнината на въртене на режещата корда, за да избегнете опасността от удар от подхвърлен елемент.

## ВЪРТЯЩА СЕ ГЛАВНА РЪКОХВАТКА



Благодарение на функцията за завъртане на главната ръкохватка на 90° наляво или надясно спрямо главата има възможност за вертикално подрязване на ръбовете на тревните площи.

• Държейки корпуса на тримера изтеглете телескопичната тръба (9) и я завъртете на 90° наляво или надясно (съгласно означенията, нанесени върху пръстена).

• Освободете натиска и под въздействието на натиска от пружината телескопичната тръба (9) заедно с главната ръкохватка (7) ще бъде блокирана в избраното положение (фиг. J).



- Повторете описаното действие с втория режещ елемент.
- Демонтажът на режещия елемент (12) се извършва в последователност, обратна на монтажа.

Всички повреди следва да бъдат отстранявани от оторизиран сервиз на производителя.

## ТЕХНИЧЕСКИ ПАРАМЕТРИ

### НОМИНАЛНИ ДАННИ

Акумулаторен тример за трева 58G030	
Параметър	Стойност
Напрежение на акумулатора	18 V DC
Скорост на въртене без натоварване	9000 min <sup>-1</sup>
Ширина на косене	254 mm
Полимерни ножове	88,5 mm
Брой ножове, монтирани в главата	2
Регулиране на дължината на ръкохватката	1,1 ÷ 1,4 m
Клас на защита от токов удар	III
Тегло	1,8 kg
Година на производство	2020
58G030 означава както типа, така и означението на машината	

## РАБОТА / НАСТРОЙКИ

### ВКЛЮЧВАНЕ / ИЗКЛЮЧВАНЕ



Бутонът за включване на тримера е оборудван със защита срещу случайно включване.



**Включване** – натиснете бутона на блокадата на пусковия бутон (6) и натиснете пусковия бутон (5) (фиг. K).

**Изключване** – освободете натиска на бутона за включване (5).



След изключване на двигателя режещите елементи все още се въртят. Никога не бива да предприемате опити за блокиране на пусковия бутон във включено положение.

Всички части трябва да бъдат съответно монтирани и да изпълняват изискванията за правилна и безопасна работа на тримера. При повреда на който и да било обезопасителен елемент или част, те трябва незабавно да бъдат ремонтирани или подменени.

### ПРЕПОРЪКИ ЗА БЕЗОПАСНА И ЕФЕКТИВНА ЕКСПЛОАТАЦИЯ



• Когато косите висока трева, работата трябва да се извършва постепенно, на слоеве.

• Дръжте тримера далеч от твърди предмети и обработваеми култури.

• С тримера можете да работите само, когато тревата е суха.

• При подрязване на ръбовете на тревни площи трябва да водите уреда по дължината на ръба на тревната площ.

## ОБСЛУЖВАНЕ И ПОДДРЪЖКА



Преди да пристъпите към изпълнението на каквито и да било дейности, свързани с инсталиране, настройки, ремонт или обслужване трябва да извадите акумулатора от електроинструмента.

### ПОДДРЪЖКА И СЪХРАНЕНИЕ



• Препоръчва се почистване на уреда веднага след всяко използване.

• Редовно почиствайте вентилационните отвори в корпуса на двигателя.

• Редовно отстранявайте остатъците от трева от защитата и главата.

• Никога не бива да почиствате уреда с вода, агресивни течности или разтворители.

• Устройството трябва да се почиства с помощта на четка или мек плат.

• Съоръжението трябва да се съхранява на сухо място, недостъпно за деца.

• Уредът трябва да се съхранява с изваден акумулатор.

### СМЯНА НА РЕЖЕЩИТЕ ЕЛЕМЕНТИ



Тримерът е оборудван с 20 резервни режещи елемента, закрепени към помощната ръкохватка. Трябва да използвате само препоръчаните режещи елементи.

• Поставете режещия елемент (12) с по-големия отвор върху щифта (22) на главата (13) и издърпайте навън, докато щифтът (22) влезе в по-малкия отвор на режещия елемент (12) (фиг. L).

Акумулатор от система Graphite Energy+		
Параметър	Стойност	
<b>Акумулатор</b>	<b>58G001</b>	<b>58G004</b>
Напрежение на акумулатора	18 V DC	18 V DC
Тип акумулатор	Li-Ion	Li-Ion
Капацитет на акумулатора	2000 mAh	4000 mAh
Температурен обхват на околната среда	4°C – 40°C	4°C – 40°C
Време на зареждане със зарядно устройство 58G002	1 h	2 h
Тегло	0,400 kg	0,650 kg
Година на производство	2020	2020

Зарядно устройство система Graphite Energy+	
Параметър	Стойност
<b>Вид на зарядното устройство</b>	<b>58G002</b>
Захранващо напрежение	230 V AC
Честота на захранването	50 Hz
Напрежение на зареждането	22 V DC
Макс. ток на зареждането	2300 mA
Диапазон на температурата на околната среда	4°C – 40°C
Време за зареждане на акумулатор 58G001	1 h
Време за зареждане на акумулатор 58G004	2 h
Клас на защита	II
Маса	0,300 kg
Година на производство	2020

## ДАННИ ЗА ШУМА И ВИБРАЦИИТЕ

Ниво на звуково налягане	$L_{pA} = 79,5 \text{ dB(A)}$ $K=3\text{dB(A)}$
Ниво на акустичната мощност	$L_{WA} = 91,9 \text{ dB(A)}$ $K=2,23\text{dB(A)}$
Стойност на ускоренията (главна ръкохватка)	$a_n = 1,453 \text{ m/s}^2$ $K=1,5 \text{ m/s}^2$
Стойност на ускоренията (помощна ръкохватка)	$a_n = 3,224 \text{ m/s}^2$ $K=1,5 \text{ m/s}^2$

### Информация относно шума и вибрациите

Нивото на генериран шум от уреда е описано посредством: нивото на акустичното налягане  $L_{pA}$  и нивото на акустичната мощност  $L_{WA}$  (където  $K$  означава неопределеност на измерването). Вибрациите, генерирани от уреда, са описани чрез стойностите на ускоренията на вибрациите  $a_n$  (където  $K$  означава неопределеност на измерването).

Посочените в настоящата инструкция: ниво на излъчваното акустично налягане  $L_{pA}$ , ниво на акустичната мощност  $L_{WA}$  и стойността на ускоренията на вибрациите  $a_n$  са измерени в съответствие със стандарт EN 60335-1:2012; EN 50636. Посоченото ниво на вибрации  $a_n$  може да се използва като критерий за сравняване на устройствата и за предварителна оценка на експозицията на вибрации.

Посоченото ниво на вибрации е референтно ниво само за основните приложения на уреда. Ако уредът бъде използван за други цели или с други работни инструменти, нивото на вибрациите може да се различава от посоченото. Върху по-високото ниво на вибрациите влияние ще окаже недостатъчното или твърде рядкото провеждане на дейности по поддръжка на уреда. Посочените по-горе причини могат да доведат до повишаване на експозицията на вибрации по време на целия период на работа.

**С цел точно определяне на експозицията на вибрации трябва да се вземат предвид периодите, когато инструментът е изключен или когато е включен, но не се използва за работа. След точно определяне на всички фактори общата експозиция на вибрации може да се окаже значително по-ниска.**

Следва да се въведат допълнителни мерки за безопасност с цел защита на потребителя от въздействието на вибрациите като: периодична поддръжка на уреда и работните инструменти, осигуряване на подходяща температура на ръцете и правилна организация на работа.

## ОПАЗВАНЕ НА ОКОЛНА СРЕДА



Електрически захранваните изделия не трябва да се изхвърлят с домашните отпадъци, а трябва да се предадат за оползотворяване в съответните заводи. Информация за оползотворяването може да бъде получена от продавача на изделието от местните власти. Негодното електрическо и електронно оборудване съдържа неопасни субстанции за естествената среда. Оборудването, неотдадено за рециклиране, представлява потенциална заплаха за околната среда и за здравето на хората.



Li-Ion

Акумулаторите / батериите не бива да се изхвърлят с битовите отпадъци, не бива да се изхвърлят в огъня или водата. Повредените или изчерпани акумулатори трябва да се подложат на правилно оползотворяване съгласно актуалната директива касеща оползотворяването на акумулатори и батерии.

\* Запазва се правото за извършване на промени.

„Grupa Torhex Spółka z ograniczoną odpowiedzialnością“ Spółka komandytowa със седалище във Варшава, ул. Pograniczna 2/4 (наричана по-нататък: „Grupa Torhex“) информира, че всякакви авторски права относно съдържанието на инструкцията (наричана по-нататък: „Инструкция“), включващи между

другото нейния текст, поместените фотографии, схеми, чертежи, а също и нейните композиции, принадлежат изключително на Grupa Torhex и подлежат на правна защита съгласно закона от 4 февруари 1994 година относно авторското право и сродните му права (еднороден текст в Държавен вестник 2006 № 90 поз. 631 с по-късните изменения). Копирането, преработването, публикуването, модифицирането с комерческа цел на цялата инструкция, както и на отделните ѝ елементи без съгласието на Grupa Torhex изразено в писмена форма, е строго забранено и може и може да доведе до привличането към гражданска и наказателна отговорност.



## PRIJEVOD ORIGINALNIH UPUTA AKUMULATORSKI TRIMER ZA TRAVU 58G030

POZOR: PRIJE POČETKA KORIŠTENJA ELEKTRIČNOG ALATA PAŽLJIVO PROČITAJTE OVE UPUTE I SPREMITE IH ZA DALJNJU PRIMJENU.

### POSEBNI PROPISI O SIGURNOSTI

#### DODATNI POSEBNI ZAHTEJEVI ZA RAD TRIMERA ZA TRAVU NAPAJANJG IZ AKU-BATERIJE

**UPOZORENJE:** Tijekom korištenja trimera za travu pridržavajte se sigurnosnih propisa. Zbog vplate sigurnosti i sigurnosti drugih osoba treba pročitati ove upute prije početka korištenja trimera za travu. Spremite upute za naknadnu primjenu.

• Ovaj vrtni alat nije namijenjen za uporabu osobama (uključujući i djecu) za smanjenim fizičkim, osjetilnim i mentalnim mogućnostima ili s manjkom iskustva i znanja, osim ako koriste uređaj uz odgovarajuće upute i pod nadzorom osobe zadužene za sigurnost tih ljudi.

• **UPAMTI.** Operater ili korisnik alata snosi odgovornost za ozljede i nezgode kojima su izložene druge osobe ili imovina.

#### Priprema

- Za vrijeme rada uvijek nosite duge hlače i solidnu obuću.
- Uvijek upotrebljavajte sredstva individualne zaštite kao što su zaštitne naočale i štitičke sluha.
- Prije početka rada pažljivo provjerite područje na kojem ćete raditi i odstranite sve predmete koji bi mogli uzrokovati oštećivanje rotirajuće rezne niti.
- Prije uporabe uvijek provjerite nije li glava trimera oštećena.
- Trimer držite s obje ruke tako da osovina glave bude okomita u odnosu na podlogu.

#### Upotreba

- Kosite na prostoru koji je adekvatno osvijetljen dnevним ili umjetnim svjetlom.
- Izbjegavajte košenje mokre trave.
- Čvrsto stojite. Na padinama radite oprezno kako biste zadržali ravnotežu.
- Hodajte, nikad ne trčite.
- Ne dozvolite da vrtni alat koriste djeca ili osobe koje nisu upoznale ove upute za uporabu.
- Zaustavite rad ako se radnom području približe strane osobe, djeca ili životinje.
- Kosite uvijek poprijeko padine, nikada prema gore niti prema dolje.
- Budite osobito oprezni kad mijenjate smjer košenja.
- Kod prenošenja trimera isključite motor.
- Ne koristite trimer koji ima oštećene štitičke, kućište niti trimer bez štitičke.
- Uključite motor slijedeći upute, obračunajući pažnju da su vam stopala podalje od rezne niti.



- Nemojte naginjati trimer tijekom uključivanja motora.
- Nikad ne smijete stavljati metalne rezne dijelove.
- Budite oprezni kako se ne biste ozlijedili o uređaj za skraćivanje najlonske niti.
- Provjerite jesu li ventilacijski otvori propusni.
- Prije nego pokrenete uređaj provjerite da li držite uređaj čvrsto, s obje ruke.
- Ruke i noge držite podalje od rotirajućih okretnih dijelova uređaja.
- Za popravak trimera obratite se isključivo ovlaštenim osobama.
- Koristite isključivo zamjenske dijelove koje preporučuje proizvođač.

## Održavanje i čuvanje

- Održavajte u ispravnom stanju sve podsklopove kako biste bili sigurni da će trimer sigurno raditi.
- Iz sigurnosnih razloga mijenjajte istrošene ili oštećene elemente.
- Trimer zaštitite od vlage.
- Čuvajte van dohvata djece.
- Upotrebljavajte odgovarajuće rezne niti.

## Sigurnosne napomene vezane za aku-baterije

- U slučaju oštećenja ili nestručne upotrebe aku-baterije može doći do emisije plinova. Prozračite prostoriju, a ako se jave tegobe, zatražite liječničku pomoć. Plinovi mogu ozlijediti dišne putove
- U nepravilnim uvjetima tijekom eksploatacije može doći do istjecanja elektrolita iz aku- baterije, izbjegavajte kontakt s ovim elektrolitom. Ako slučajno dođe do kontakta, elektrolit isperite s puno vode. U slučaju kontakta s očima dodatno zatražite liječničku pomoć. Elektrolit koji je iscurio može uzrokovati iritaciju očiju ili nastanak opekline.
- Ne otvarajte aku-baterije – opasnost od nastanka kratkog spoja.
- Ne koristite aku-bateriju električnog alata kad pada kiša.
- Aku-bateriju treba uvijek držati dalje od izvora vatre. Ne smije se ostavljati dulje vrijeme u sredini u kojoj je visoka temperatura (na sunčana mjesta, u blizini grijača ili na svakom mjestu gdje temperatura prelazi 50°C).

## Sigurnosne napomene vezane za punjač aku-baterije

- Ovaj uređaj nije namijenjen za uporabu osobama (uključujući i djecu) sa smanjenim fizičkim, osjetilnim i mentalnim mogućnostima ili s manjkom iskustva i znanja, osim ako iste koriste uređaj pod nadzorom ili prema uputama za korištenje davanim od strane osoba zaduženih za sigurnost tih ljudi.
- Obratite pozornost na djecu da se ne igraju s uređajem.
- **Punjač ne izlažite djelovanju vlage ili vode.** Prodor vode u punjač povećava opasnost od nastanka udara. Punjač koristite samo u zatvorenim suhim prostorijama.
- Prije početka svih aktivnosti na rukovanju ili čišćenju punjač isključite iz mrežnog napajanja.
- **Ne koristite punjač koji se nalazi na lako zapaljivoj površini ( npr. na papiru, tekstilima), a niti blizu lako zapaljivih materijala.** Za vrijeme procesa punjenja dolazi do porasta temperature punjača što može izazvati požar.
- **Svaki put prije uporabe provjerite stanje punjača, kabela i utikača. Ako pronađete oštećenja – ne upotrebljavajte punjač. Zabranjeno je samostalno rastavljanje punjača.** Sve popravke treba izvoditi ovlaštena servisna radionica. Nepravilno izvedena montaža može bit uzrok strujnog udara ili požara.
- Djeca i tjelesno, emocionalno ili psihički hendikepirane osobe te druge osobe čije iskustvo ili znanje nije dovoljno da upotrebljavaju punjač uz to da se pridržavaju svih sigurnosnih pravila, ne smiju koristiti punjač bez nadzora odgovorne osobe. U suprotnom postoji opasnost, da uređaj bude upotrijebljen na neodgovarajući način, a kao posljedica mogu nastati ozljede.
- Ako punjač ne koristite, treba ga isključiti iz električne mreže.

**POZOR!** Bez obzira na sigurnu konstrukciju, upotrebu sigurnosnih sredstava i dodatnih zaštitnih mjera, uvijek postoji preostali rizik od ozljeda nastalih tijekom rada.

Ako dođe do pregrijavanja Li-ion aku-baterija ili do kratkog spoja može doći i do istjecanja kiseline, požara ili eksplozije. Tijekom sparnih i sunčanih dana aku-baterije ne držite u autima. Nemojte otvarati aku-baterije. Li-ion aku-baterije su opremljene elektroničkim zaštitnim uređajima koji nakon oštećenja mogu uzrokovati požar ili eksploziju aku-baterije.

## Objašnjenje korištenih piktograma



1. POZOR! Pridržavajte se sigurnosnih uputa.
- 2,3. Pročitajte Upute za uporabu, uzмите u obzir upozorenja i sigurnosne uvjete o kojima je riječ u uputama!
4. Koristite sredstva individualne zaštite (zaštitne gogle, štitnike sluha).
5. Prije početka aktivnosti na podešavanju ili čišćenju uređaja izvadite aku-bateriju
6. Koristite zaštitne rukavice.
7. Uređaj čuvajte van dohvata djece.
8. Koristite zaštitnu odjeću.
9. Vrtni alat namijenjen za rad na otvorenom
10. Ruke i noge ne približavajte reznim elementima!
11. Zadržite sigurni razmak od uključеног vrtnog alata
12. Uređaj zaštitite od vlage.
13. Ne stavljajte ruke u otvore uključеног alata.
14. Isključite punjač prije popravljаnjа uređaja.
15. Druga klasа zaštite.
16. Punjač namijenjen za rad u zatvorenim suhim prostorijama.
17. Karike ne bacajte u vatru.
18. Maksimalna dopuštenа temperatura karika.
19. Reciklaža.
20. Ne dozvolite da se druge osobe približavaju području rada trimera za travu.

## KONSTRUKCIJA I NAMJENA

Akumulatorski trimer je električni alat koji se napaja iz aku-baterije. Pokreće ga komutatorski motor s trajnim magnetima. Alati tog tipа se koriste za izvođenje radova u kućnim vrtovima. Trimer je projektiran za košenje trave na rubovima ili u ugljima

travnjaka i zelenih površina na mjestima gdje ne može raditi kosilica.



Zabranjena je nenamjenska uporaba uređaja.

## OPIS GRAFIČKIH STRANICA

Dolje navedeni brojevi se odnose na elemente uređaja na grafičkim stranicama ovih uputa.

1. Žica za rubove
2. Prsten blokade teleskopske cijevi
3. Kotačić blokade pomoćne ručke
4. Pomoćna ručka
5. Prekidač
6. Gumb blokade prekidača
7. Glavna ručka
8. Rezervni rezni elementi
9. Teleskopska cijev
10. Gumb blokade kuta nagiba glave
11. Štitnik
12. Rezni element
13. Glava
14. Gumb pričvršćivanja aku-baterije
15. Aku-baterije
16. Punjač
17. Dioda LED
18. Gumb signalizacije stanja napunjenosti aku-baterije
19. Signalizacija stanja napunjenosti aku-baterije (dioda LED).
20. Vijci za pričvršćivanje štitnika
21. Vreteno
22. Trn

\* Moguće su razlike između crteža i proizvoda.

## OPIS KORIŠTENIH GRAFIČKIH ZNAKOVA



POZOR



UPOZORENJE



MONTAŽA/POSTAVKE



INFORMACIJA

## OPREMA I DODATNI PRIBOR

- |                              |           |
|------------------------------|-----------|
| 1. Štitnik                   | - 1 kom.  |
| 2. Glava s reznim elementima | - 1 kom.  |
| 3. Rezni elementi            | - 20 kom. |
| 4. Vijci                     | - 2 kom.  |
| 5. Vijak                     | - 1 kom.  |

## PRIPREMA ZA RAD

### STAVLJANJE / VAĐENJE AKU-BATERIJE

- Pritisnite gumb za pričvršćivanje aku-baterije (14) i izvadite aku-bateriju (15) (crtež A).
- Napunjenu aku-bateriju (15) stavite u držač rukohvata sve dok ne čujete zvuk poklapanja gumba za pričvršćivanje aku-baterije (14)

### PUNJENJE AKU-BATERIJE

Aku-baterija za uređaj se isporučuje djelomično napunjena. Punjenje aku-baterije treba izvesti u uvjetima kad temperatura okoline varira između 4°C-40°C. Nova aku-baterija i baterija koja duže vrijeme nije bila korištena, će dostići puni kapacitet punjenja nakon oko 3 - 5

ciklusa punjenja i pražnjenja.

- Izvadite aku-bateriju (15) iz uređaja (crtež A).
- Punjač uključite u mrežnu utičnicu (230 V AC).
- Aku-bateriju (15) stavite u punjač (16) (crtež B). Provjerite je li aku-baterija dobro namještena (gurnuta do kraja).



Nakon priključivanja punjača na mrežno napajanje (230 V AC) - uključuje se zelena dioda (17) na punjaču - koja signalizira priključivanje napona.

Nakon što aku-bateriju (15) stavite u punjač (16) - uključuje se crvena dioda (17) na punjaču - koja signalizira da traje proces punjenja aku-baterije.

Istovremeno trepere zelene diode (19) stanja napunjenosti akumulatora u različitim kombinacijama (vidjeti sljedeći opis)

- **Trepere sve diode** - dojava o istrošenosti aku-baterije i potrebi punjenja.
- **Trepere 2 diode** - dojava o djelomičnoj istrošenosti aku-baterije.
- **Trepere 1 dioda** - dojava o visokoj razini napunjenosti aku-baterije.



Nakon što se aku-baterija napuni dioda (17) na punjaču gori zelenim svjetlom, a sve diode stanja napunjenosti aku-baterije (19) gore neprekidnim svjetlom. Nakon nekog vremena (oko 15s) diode stanja napunjenosti akumulatora (19) se ugase.



Aku-bateriju ne punite duže od 8 sati. Prekoračenje tog vremena može uzrokovati oštećivanje karika aku-baterije. Punjač se neće automatski isključiti nakon što se aku-baterija potpuno napuni. Zelena dioda na punjaču će i dalje gorjeti. Dioda stanja napunjenosti aku-baterije će se ugasi nakon nekog vremena. Isključite napajanje prije nego aku-bateriju izvadite iz priključka na punjaču. Izbjegavajte kratkotrajna punjenja akumulatora u nizu. Ne nadopunjujte aku-bateriju nakon kratkog korištenja iste. Primjetno smanjenje intervala između sljedećih punjenja znači da je aku-baterija istrošena i treba je zamijeniti.



Tijekom procesa punjenja aku-baterije se jako zagrijavaju. Nemojte koristiti aku-bateriju odmah nakon punjenja već pričekajte dok postigne sobnu temperaturu. Na taj način ćete izbjeći oštećivanje aku-baterije.

### SIGNALIZACIJA STANJA NAPUNJENOSTI AKU-BATERIJE



Aku-baterija je opremljena signalizacijom stanja napunjenosti aku-baterije (3 diode LED) (19). Za provjeru stanja napunjenosti pritisnite gumb signalizacije stanja napunjenosti aku-baterije (18) (crtež C). Ako gore sve diode razina napunjenosti aku-baterije je visoka. Ako gore 2 diode aku-baterija je djelomično istrošena. Ako gori samo 1 dioda aku-baterija je istrošena i treba je napuniti.

### MONTAŽA ŠTITNIKA



- Štitnik (11) namjestite na kućište motora na način da njen poklopni dio bude usmjeren prema operateru.
- Štitnik (11) pričvrstite na kućište motora pomoću isporučениh vijaka (20) (crtež D).

### MONTAŽA GLAVE



- Glavu (13) se isporučuje posebno zajedno s 2 montirana rezna elementa (12).
- Glavu (13) namjestite na vreteno (21) na način da se ravni dio otvora poklapa s istom površinom vretena (crtež D).
- Pričvrstite pomoću isporučenog vijka postupkom okretanja prema lijevo (lijeva matica) (crtež E).



Kako bi uređaj mogao ispravno raditi, mora biti opremljen sa 2 rezna elementa. Zabranjeno je raditi sa samo 1 reznim elementom.

### ŽICA ZA RUBOVE



- Žica za rubove je namijenjena za odrezivanje trave na rubovima ili u ugljima travnjaka. Žica štiti najlonsku nit da je ne odrežu oštri rubovi, na primjer betonski rub pločnika.
- Žicu za rubove (1) postavljenu na kućište motora možete podešavati tako da ju izvadite ili sakrijete ovisno o potrebama (crtež F).

## REGULACIJA POMOĆNE RUČKE



Pomoćna ručka je projektirana tako da je mogu koristiti dešnjaci i lijevaci. Kod početka rada trimmer uvijek držite čvrsto, s obje ruke, koristeći obje ručke.

- Popustite kotačić blokade pomoćne ručke (3) i postavite pomoćnu ručku (4) u položaj naviše prilagođen vrsti izvođenih radova (crtež G).
- Stegnete kotačić blokade pomoćne ručke (3) kako biste je blokirali u odabranom položaju.



## REGULACIJA DUŽINE TELESKOPSKE CIJEVI



Zahvaljujući regulaciji teleskopske cijevi možete visinu uređaja prilagoditi visini osobe koja koristi trimmer.

- Popustite prsten blokade teleskopske cijevi (2).
- Izvadite / sakrijte teleskopsku cijev (9) do željene visine (crtež H).
- Blokirajte postupkom pritezanja prstena blokade teleskopske cijevi (2).

## NAMJEŠTANJE KUTA NAGIBA GLAVE



Zahvaljujući praktičnoj funkciji promjene položaja glave u odnosu na glavnu ručku, imate mogućnost košenja rubova travnjaka i zelenih površina te košenja na mjestima gdje je otežan pristup, npr. ispod klupa, stolova i na sličnim mjestima.

- Pritisnite gumb blokade kuta nagiba glave (10).
- Pritiskom na teleskopsku cijev (9) odaberite odgovarajući kut nagiba glave (crtež I).
- Oslobodite pritisak na gumb blokade kuta nagiba glave (10), što će je automatski blokirati u odabranom položaju.



Budite posebno oprezni kod korištenja trimera prilikom okomitog košenja rubova travnjaka. Kako biste spriječili opasnost od udaranja predmetom kojeg je pokrenula rotirajuća nit, morate ostati van površine na kojoj se ta nit okreće.

## OKRETNJA GLAVNA RUČKA



Zahvaljujući funkciji okretanja glavne ručke za 90° prema lijevo ili desno u odnosu na okretnu glavu imate mogućnost okomitog košenja rubova travnjaka.

- Držeći kućište trimera odvučite teleskopsku cijev (9) i okrenite za 90° prema lijevo ili desno (u skladu s oznakama na prstenu).
- Oslobodite pritisak, snagom pritiska opruge teleskopske cijevi (9) zajedno s glavnom ručkom (7) će se blokirati u odabranom položaju (crtež J).

## RAD/POSTAVKE



### UKLJUČIVANJE / ISKLJUČIVANJE

Prekidač trimera je opremljen zaštitom od slučajnog pokretanja.



Uključivanje – pritisnite gumb blokade prekidača (6) i pritisnite gumb prekidača (5) (crtež K).

Isključivanje – oslobodite pritisak na gumb prekidača (5).



Nakon što isključite motor rezni elementi još uvijek se okreću. Nikad nemojte probati blokirati prekidač u položaju uključen.

Svi elementi trebaju biti na odgovarajući način montirani i moraju ispunjavati zahtjeve koje garantiraju besprijekoran i siguran rad trimera. Odmah popravite ili mijenjajte oštećene sigurnosne elemente ili dijelove.

### NAPOMENE VEZANE ZA SIGURNO I UČINKOVITO KORIŠTENJE UREĐAJA



- Dugu travu kosite postepeno, slojevima.
- Trimer držite dalje od tvrdih objekata i uzgojnog bilja.
- Trimer za travu se smije koristiti samo ako je trava suha.
- Kod košenja rubova uređaj vodite uzduž ruba travnjaka.

## RUKOVANJE I ODRŽAVANJE

Prije početka svih aktivnosti na instaliranju, podešavanju, popravljanju ili zamjeni radnih alata, iz uređaja izvadite aku-bateriju.

### ODRŽAVANJE I ČUVANJE

- Preporučamo čišćenje uređaja direktno nakon svake uporabe.
- Redovito čistite otvore za ventilaciju na kućištu motora.
- Redovito uklanjajte ostatke trave iz štitnika i glave uređaja.
- Uređaj se ne smije koristiti pomoću vode, agresivnih tekućina ili otapala.
- Uređaj čistite četkom ili mekanom krpicom.
- Uređaj čuvajte na suhom mjestu, van dohvata djece.
- Uređaj čuvajte s izvađenom aku-baterijom.

### ZAMJENA REZNIH ELEMENATA

Trimer je opremljen sa 20 rezervnih reznih elemenata pričvršćenih na pomoćnu ručku. Koristite isključivo preporučene rezne elemente.

- Veći otvor reznog elementa (12) namjestite na trn (22) glave (13) i odvučite prema van sve dok se trn (22) ne nađe u manjem otvoru reznog elementa (12) (crtež L).
- Ponovite opisani postupak za drugi rezni element.
- Demontažu reznog elementa (12) izvedite suprotnim redoslijedom do njegove montaže.

Sve smetnje trebaju uklanjati ovlašteni serviseri proizvođača.

## TEHNIČKI PARAMETRI

### NAZIVNI PODACI

Akumulatorski trimmer za travu 58G030	
Parametar	Vrijednost
Napon aku-baterije	18 V DC
Brzina okretaja vretena bez opterećenja	9000 min <sup>-1</sup>
Širina košnje	254 mm
Polimerski noževi	88,5 mm
Broj noževa montiranih na glavi	2
Regulacija dužine ručke	1,1 ÷ 1,4 m
Klasa zaštite	III
Težina	1,8 kg
Godina proizvodnje	2020
58G030 označava istovremeno tip i naziv stroja	

Aku-baterije sustava Graphite Energy+		
Parametar	Vrijednost	
<b>Akumulator</b>	<b>58G001</b>	<b>58G004</b>
Napon aku-baterije	18 V DC	18 V DC
Tip aku-baterije	Li-Ion	Li-Ion
Kapacitet aku-baterije	2000 mAh	4000 mAh
Raspon temperature okoline	4°C – 40°C	4°C – 40°C
Vrijeme punjenja punjačem 58G002	1 h	2 h
Težina	0,400 kg	0,650 kg
Godina proizvodnje	2020	2020

Punač sustava Graphite Energy+	
Parametar	Vrijednost
<b>Tip punjača</b>	<b>58G002</b>
Napon napajanja	230 V AC
Frekvencija napajanja	50 Hz
Napon punjenja	22 V DC
Max. struja punjenja	2300 mA
Raspon temperature okoline	4°C – 40°C
Vrijeme punjenja aku-baterije 58G001	1 h
Vrijeme punjenja aku-baterije 58G004	2 h
Klasa zaštite	II
Težina	0,300 kg
Godina proizvodnje	2020

## PODACI VEZANI ZA BUKU I VIBRACIJE

Razina akustičkog tlaka	$L_{pA} = 79,5 \text{ dB(A)}$ $K=3\text{dB(A)}$
Razina akustičke snage	$L_{WA} = 91,9 \text{ dB(A)}$ $K=2,23\text{dB(A)}$
Emisijska vrijednost vibracija (glavna ručka)	$a_h = 1,453 \text{ m/s}^2$ $K=1,5 \text{ m/s}^2$
Emisijska vrijednost vibracija (pomoćna ručka)	$a_h = 3,224 \text{ m/s}^2$ $K=1,5 \text{ m/s}^2$

### Informacije o buci i vibracijama

Razina buke koju emitira uređaj je opisana kao: razina emitiranog zvučnog tlaka  $L_{pA}$  te razina zvučne snage  $L_{WA}$  (gdje je K mjerna nesigurnost). Vibracije koje emitira uređaj su opisane kao emisijska vrijednost vibracija  $a_h$  (gdje je K mjerna nesigurnost).

Navedene u ovim uputama: razina emitiranog zvučnog tlaka  $L_{pA}$ , razina zvučne snage  $L_{WA}$  te emisijska vrijednost vibracija  $a_h$  su izmjerene u skladu s EN 60335-1:2012; EN 50636. Navedena razina vibracija može se koristiti za uspoređivanje alata te za prvu ocjenu ekspozicije na vibracije.

Navedena razina vibracija je karakteristična samo za osnovnu primjenu električnog alata. Ako alat ćete koristiti u druge svrhe ili s drugim radnim alatima, razina podrhtavanja se može promijeniti. Na veću razinu vibracija može utjecati nedovoljno ili nedovoljno često održavanje uređaja. Gore navedeni razlozi mogu dovesti do povećanja ekspozicije na vibracije za vrijeme cijelog radnog razdoblja.

**Kako bismo precizno ocijenili ekspoziciju na vibracije, treba uzeti u obzir vrijeme kad je električni uređaj isključen, ili kad je uključen, ali se ne koristi za rad. Na taj način ukupna ekspozicija na vibracije može se pokazati znatno manja.**

Treba uvesti dodatne sigurnosne mjere s ciljem zaštite korisnika od posljedica vibracija, kao što su: redovno održavanje električnog alata i radnih alata, osiguranje odgovarajuće temperature ruku, pravilna organizacija rada.

## ZAŠTITA OKOLIŠA

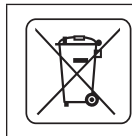

Električne proizvode ne bacajte zajedno s kućnim otpacima već ih zbrinite na odgovarajućim mjestima. Informacije o mjestima zbrinjavanja daju prodavači proizvoda ili odgovorne mjesne službe. Istrošeni električni i elektronički alati sadrže supstance koje mogu štetiti okolišu. Nezbrinuti proizvodi mogu biti opasni po zdravlje ljudi i za okoliš.



Aku-baterije / baterije ne bacajte zajedno s kućnim otpacima, ne bacajte ih u vatru niti u vodu. Oštećene ili istrošene baterije zbrinite na pravilan način, u skladu s važećom direktivom za zbrinjavanje aku-baterija i baterija.

**Li-Ion**

\* Pridržavamo pravo na izvođenje promjena

„Društvo s ograničenom odgovornošću Grupa Topex“ d.o.o. sa sjedištem u Varšavi, ul. Pograniczna 2/4 (u daljnjem tekstu: „Grupa Topex“) daje na znanje da sva autorska prava vezana uz sadržaj ovih uputa (dalje: „Upute“), uključujući test, slike, sheme, crteže te također njihove kompozicije pripadaju isključivo Grupa Topex - u i podliježu pravnoj zaštiti, sukladno sa Zakonom od dana 4. veljače 1994 godine, o autorskim pravima i sličnim pravima (N.N. 2006 Br. 90 Stavak 631 uključujući i kasnije promjene). Kopiranje, preoblikovanje, publiciranje, modificiranje u komercijalne svrhe cijelih Uputa kao i pojedinačnih njihovih dijelova, bez suglasnosti Grupa Topex-a koje je dano u pismenom obliku, je najstrože zabranjeno i može dovesti do prekršajne i krivične odgovornosti



## PREVOD ORIGINALNOG UPUTSTVA

### AKUMULATORSKI TRIMER 58G030

PAŽNJA: PRE PRISTUPANJA UPOTREBI UREĐAJA, POTREBNO JE PAŽLJIVO PROČITATI DOLE DATO UPUTSTVO I PRIDRŽAVATI GA SE U DALJOJ UPOTREBI.

### OPŠTE MERE BEZBEDNOSTI

#### POSEBNI ZAHTEVI ZA SEKAČE ZA TRAVU (TRIMERE) KOJI SE NAPAJAJU PREKO AKUMULATORA

**UPOZORENJE:** Prilikom upotrebe trimera potrebno je pridržavati se svih saveta za bezbednost. Zbog lične bezbednosti kao i bezbednosti osoba koje se nalaze sa strane, neophodno je pročitati dole dato uputstvo pre početka rada sa trimenom. Takođe, potrebno je sačuvati uputstvo za kasniju upotrebu.

• **Dati uređaj za baštu nije namenjen da ga koriste osobe (uključujući i decu) sa ograničenim fizičkim, senzornim ili mentalnim sposobnostima, kao i osobe koje nemaju znanje neophodno za upotrebu uređaja, osim ako se to ne obavlja pod nadzorom, i u skladu sa uputstvom za upotrebu, osobe odgovorne za njihovu bezbednost.**

• **ZAPAMTITI.** Operater ili korisnik odgovoran je za nezgode ili opasnosti koje prete drugim osobama ili okruženju.

#### Priprema

- Za vreme košenja uvek nositi pouzdanu obuću, dugačke pantalone.
- Uvek koristiti sredstva za ličnu zaštitu kao što su zaštitne naočare, zaštita za sluh.
- Pažljivo proveriti teren na kojem će se raditi i ukloniti sve predmete koji bi mogli biti odbačeni od strane žile za sečenje.
- Pre upotrebe, uvek treba proveriti da glavica trimera nije oštećena.
- Trimer treba držati sa obe ruke tako da osa glavnice stoji pod pravim uglom u odnosu na površinu.

#### Korišćenje

- Kositi samo na dnevnom svetlu ili pri dobrom veštačkom osvetljenju.
- Izbegavati košenje mokre trave.
- Uvek budite sigurni da vam noge stoje sigurno. Na nagnutim površinama radite pažljivo, kako ne bi došlo do gubitka ravnoteže.
- Hodati, nikad ne trčati.

- Zabranjeno je davati baštenski uređaj deci na upotrebu, kao i osobama koje nisu upoznate sa datim uputstvom.
- Prekinite dalji rad ukoliko se u neposrednoj blizini nalaze druge osobe, deca ili životinje.
- Kositi popreko na kosini, nikada na gore ili na dole.
- Posebnu pažnju obratiti prilikom promene pravca kretanja košenja.
- Kada se trimmer prenosi potrebno je isključiti motor.
- Ne koristiti trimmer sa oštećenim zaštitama, kućištem ili bez postavljenih zaštita.
- Uključivati motor, u skladu sa uputstvom, obraćajući pažnju da su stopala dalje od žile za sečenje.
- Ne naginjati trimmer prilikom uključivanja motora.
- Strogo je zabranjeno pričvršćivati metalne elemente za sečenje.
- Obratiti pažnju kako se ne biste povredili na uređaj za presecanje dužine žile.
- Uveriti se da su ventilacioni otvori očišćeni.
- Pre pokretanja trimera potrebno je uveriti se da obe ruke sigurno drže uređaj.
- Ne držati ruke i noge u blizini delova koji se obrću.
- Popravke trimera treba da obavlja isključivo ovlašćene osobe.
- Potrebno je koristiti isključivo one zamenske delove koje preporučuje proizvođač.

## ODRŽAVANJE I ČUVANJE

- Održavati u adekvatnom stanju sve podsisteme, kako biste bili sigurni da će trimmer raditi bezbedno.
- Promeniti, u cilju održavanja bezbednosti, iskorišćene ili oštećene delove.
- Čuvati trimmer od vlage.
- Čuvati dalje od pristupa dece.
- Koristiti žilu za sečenje odgovarajućeg tipa.

## Saveti za bezbednost akumulatora

- U slučaju oštećenja ili nepravilne upotrebe akumulatora može doći do ispuštanja tečnosti. Potrebno je proveriti prostoriju, u slučaju potrebe konsultovati se sa lekarom. Gasovi mogu da oštete disajne puteve.
- U slučaju neadekvatnih usova eksploatacije, može doći do isticanja elektrolita iz baterije; potrebno je izbegavati kontakt s istim. Ukoliko slučajno dođe do kontakta, elektrolit treba isprati sa velikom količinom vode. U slučaju kontakta sa očima, dodatno je potrebno konsultovati se sa lekarom. Istekli elektrolit može da dovede do iritacije očiju ili do opekotina.
- Ne otvarati akumulator - postoji opasnost od kratkog spoja.
- Ne koristiti akumulator elektrouređaja za vreme kiše.
- Akumulator uvek treba držati dalje od izvora toplote. Zabranjeno je ostavljati ga duže vreme u sredini u kojoj vlada visoka temperatura (na mestima punim sunca, u blizini grejalica ili bilo gde gde temperatura prelazi 50°C).

## Saveti za bezbednost punjača akumulatora

- Dati proizvod nije namenjen da ga koriste osobe (uključujući i decu) sa ograničenim fizičkim, senzornim ili mentalnim sposobnostima, kao i osobe koje nemaju znanje neophodno za upotrebu uređaja, osim ako se to ne obavlja pod nadzorom, i u skladu sa uputstvom za upotrebu, osobe odgovorne za njihovu bezbednost.
- Potrebno je obratiti pažnju da se deca ne igraju sa uređajem.
- **Zabranjeno je izlagati punjač uticaju vlage ili vode.** Ukoliko voda dođe do punjača povećava se rizik od strujnog udara. Punjač se može koristiti samo unutar suvih prostorija.
- Pre pristupanja bilo kakvim operacijama upotrebe ili čišćenja punjača, potrebno je isključiti punjač iz struje.

- **Ne koristiti punjač postavljen na lako zapaljivoj podlozi (npr. papir, tekstil), kao ni u okolini lako zapaljivih supstanci.** S obzirom na porast temperature punjača tokom procesa punjenja, postoji opasnost od požara.
- **Svaki put pre upotrebe, potrebno je proveriti stanje punjača, kabela i utičnice.** U slučaju da se utvrdi oštećenja - **zabranjeno je koristiti punjač.** Zabranjeno je vršiti pokušaje rastavljanja punjača. Sve popravke treba poveriti ovlašćenom servisu. Neispravno obavljena montaža punjača preti opasnošću od strujnog udara ili požara.
- Deca i osobe sa fizičkim, emotivnim ili mentalnim invaliditetom, kao i osobe čije znanje i iskustvo nisu dovoljni za upotrebu punjača uz poštovanje svih saveta za bezbednost, ne treba da koriste punjač bez nadzora odgovorne osobe. U suprotnom, postoji opasnost da zbog nepravilne upotrebe uređaja može doći do povreda.
- Kada se punjač ne koristi potrebno je isključiti ga iz struje.

**PAŽNJA!** Pored upotrebe bezbednosnih konstrukcija iz pribora, upotrebe sredstava za bezbednost i dodatnih sredstava za zaštitu, uvek postoji rizik od povreda tokom rada.

Li-ion akumulatori mogu da otpuštaju tečnost, zapale se ili eksplodiraju, ukoliko su ostavljeni da se zagrevaju na visokim temperaturama ili kompaktni. Ne treba ih čuvati u automobilima tokom vrelih i sunčanih dana. Akumulator ne treba otvarati. Li-ion akumulatori sadrže elektronske sigurnosne uređaje koji, ukoliko se oštete, mogu dovesti do toga da se akumulator zapali ili eksplodira.

Objašnjenje korišćenih piktograma:



1. PAŽNJA! Pridržavajte se posebnih mera predostrožnosti.
- 2,3. Pročitaj uputstvo za upotrebu, pridržavajući se upozorenja i saveta za bezbednost.
4. Koristiti sredstva za ličnu zaštitu (zaštitne naočari, zaštitu za sluh).
5. Izvaditi akumulator iz uređaja pre pristupanja obavljanju operacija podešavanja ili čišćenja.
6. Koristiti zaštitne rukavice.
7. Deca je zabranjen pristup uređaju.
8. Koristiti zaštitnu odeću.
9. Baštenski uređaj služi za rad izvan prostorija

10. Ne približavaj udove elementima za sečenje!
11. Održavaj bezbednu udaljenost od baštenskog uređaja koji radi
12. Čuvati uređaj od vlage.
13. Za vreme rada uređaja, zabranjeno je postavljati ruke u otvore.
14. Isključiti punjač pre popravke.
15. Druga klasa bezbednosti.
16. Punjač je namenjen za rad unutar suvih prostorija.
17. Ne bacati u vatru.
18. Maksimalna dozvoljena temperatura svećica.
19. Reciklaža.
20. Zabranjen pristup drugim osobama u opseg polja rada trimera.

## IZRADA I NAMENA

Akumulatorski trimer je elektrouređaj koji se puni preko akumulatora. Napon stvara motor stalne struje zajedno sa trajnim magnetima. Ovaj tip uređaja namenjen je za obavljanje poslova u kućnim baštama. Trimer je projektovan za sečenje trave na ivicama i čoškovima travnjaka i oko cveća, tamo gde kosilica ne može da dođe.



Zabranjeno je koristiti elektrouređaj suprotno od njegove namene.

## OPIS GRAFIČKIH STRANA

Dole data numeracija odnosi se na elemente uređaja koji su predstavljeni na grafičkim stranama datog uputstva.

1. Stap za iverice
2. Prsten blokade teleskopske cevi
3. Ručica blokade pomoćne drške
4. Pomoćna drška
5. Starter
6. Taster blokade startera
7. Osnovna drška
8. Zamenski elementi za sečenje
9. Teleskopska cev
10. Taster za blokadu ugla naginjanja glavice
11. Zaštita
12. Element za sečenje
13. Glavica
14. Taster za pričvršćivanje akumulatora
15. Akumulator
16. Punjač
17. LED dioda
18. Taster za signalizaciju napunjenosti akumulatora
19. Signalizacija stanja napunjenosti akumulatora (LED diode).
20. Pričvrtni navrtjni zaštita
21. Vreteno
22. Igla

\* Mogu se pojaviti razlike između crteža i proizvoda.

## OPIS KORIŠĆENIH GRAFIČKIH ZNAKOVA



PAŽNJA



UPOZORENJE



MONTIRANJE/SASTAVLJANJE



INFORMACIJA

## OPREMA I DODACI

- |                                     |           |
|-------------------------------------|-----------|
| 1. Zaštita                          | - 1 kom.  |
| 2. Glavica sa elementima za sečenje | - 1 kom.  |
| 3. Elementi za sečenje              | - 20 kom. |
| 4. Vijci                            | - 2 kom.  |
| 5. Šrafovi                          | - 1 kom.  |

## PRIPREMA ZA RAD

### VAĐENJE / POSTAVLJANJE AKUMULATORA

- Pritisnuti taster za pričvršćivanje akumulatora (14) i izvaditi akumulator (15) (slika A).
- Postaviti napunjen akumulator (15) u dršku sve dok se ne čuje zvuk iskanjanja tastera za pričvršćivanje akumulatora (14).

### PUNJENJE AKUMULATORA

Akumulator za uređaj dobija se delimično napunjen. Punjenje akumulatora treba obavljati u uslovima gde temperatura okruženja iznosi 4°C -40°C. Nov akumulator ili akumulator koji se duže vreme nije koristio, dostiže potpuni nivo napunjenosti nakon oko 3 - 5 ciklusa punjenja i pražnjenja.



- Izvaditi akumulator (15) iz uređaja (slika B).
- Uključiti punjač u struju (230 V AC).
- Gurnuti akumulator (15) u punjač (16) (slika B). Proveriti da li je akumulator pravilno postavljen (gurnut do kraja).

Nakon uključivanja punjača u struju (230 V AC) zasvetliće zelena dioda (17) na punjaču, koja signalizira da je struja priključena.

Nakon postavljanja akumulatora (15) u punjač (16) zasvetliće crvena dioda (17) na punjaču, koja signalizira da traje proces punjenja akumulatora.

Istovremeno pulsiraju zelene diode (19) stanja napunjenosti akumulatora, različitim redosledom (vidi opis dole).

- **Pulsirajuće svetlo svih dioda** - signalizira da je akumulator ispražnjen i da je neophodno napuniti ga.
- **Pulsirajuće svetlo 2 diode** - akumulator je delimično napunjen.
- **Pulsirajuće svetlo 1 diode** - nivo napunjenosti akumulatora je visok.



Nakon što je akumulator napunjen, dioda (17) na punjaču svetliće zeleno, a sve druge diode stanja napunjenosti akumulatora (19) sijaju neprekidno. Nakon nekog vremena (oko 15 sekundi) diode stanja napunjenosti akumulatora (19) će se isključiti.



Akumulator ne treba da se puni duže od 8 časova. Prekoračenje tog vremena može dovesti do oštećenja svećica akumulatora. Punjač se ne isključuje automatski nakon što se akumulator napunio. Zelena dioda na punjaču i dalje će da sija. Dioda stanja napunjenosti akumulatora isključuje se nakon nekog vremena. Isključiti struju pre vađenja akumulatora iz gnezda punjača. Izbegavati uzastopna kratka punjenja. Ne treba dopunjavati akumulator nakon kratkih upotreba uređaja. Znatno smanjen vremenski interval između neophodnog vremena za punjenje akumulatora znači da je akumulator iskorišćen i da je potrebno zameniti ga.



**Tokom procesa punjenja akumulatori se mnogo zagrevaju. Ne počinjati sa radom odmah nakon punjenja sačekati da se akumulator ohladi do nivoa temperature prostora. To štiti od oštećenja akumulatora.**

### SIGNALIZACIJA STANJA NAPUNJENOSTI AKUMULATORA



Akumulator poseduje signalizaciju stanja napunjenosti akumulatora (3 LED diode) (19). Kako bi se proverilo stanje napunjenosti akumulatora potrebno je pritisnuti taster za signalizaciju napunjenosti akumulatora (18) (slika C). Ukoliko svetle sve diode, nivo napunjenosti akumulatora je visok. Ukoliko svetle 2 diode, akumulator je delimično napunjen. Ukoliko svetle samo 1 dioda, to znači da je akumulator ispražnjen i da je neophodno da se on napuni.

## MONTAŽA ZAŠTITE



Postaviti zaštitu (11) na kućište motora tako da njen pokrivni deo bude okrenut u pravcu operatera.

Pričvrstiti zaštitu (11) na kućište motora dobijenim vijcima (20) (slika D).

## MONTAŽA GLAVICE



Glavica (13) dobija se zajedno sa 2 montirana elementa za sečenje (12).

Postaviti glavicu (13) na vreteno (21) tako da se njen ravni deo otvora poklapa sa istom takvom površinom vretena (slika D).

Pričvrstiti dobijenim šrafom okrećući u levo (levi navoj) (slika E).



U cilju održavanja pravilnog načina rada uređaja, glavica mora da poseduje 2 elementa za sečenje. Zabranjena je mogućnost rada sa 1 elementom za sečenje.

## ŠTAP ZA IVICE



Štap za ivice namenjen je za sečenje trave na ivicama ili čoškovima travnjaka. On obezbeđuje element za sečenje od oštećenja od strane oštih ivica poput betonskih pločnika.

Štap za ivice (1) postavljen je na kućište motora i može da se podešava izvlačenjem ili uvlačenjem, u zavisnosti od potreba (slika F).



## PODEŠAVANJE POMOĆNE DRŠKE

Pomoćna drška projektovana je kako za osobe koje koriste desnu tako i za osobe koje koriste levu ruku kao dominantnu. Prilikom otpočinjanja posla, uvek treba držati trimmer sigurno, sa obe ruke, i uz upotrebu obe drške.

Otpustiti ručicu za blokadu pomoćne drške (3) i postaviti pomoćnu dršku (4) u najzgodniji položaj za posao koji se obavlja (slika G).

Pričvrstiti ručicu blokade pomoćne drške (3) u cilju blokiranja u odabranom položaju.



## PODEŠAVANJE DUŽINE TELESKOPSKE CEVI

Podešavanje dužine teleskopske cevi omogućava podešavanje visine uređaja za osobe koje su različite visine i građe.

Otpustiti prsten blokade teleskopske cevi (2).

Izvući / uvući teleskopsku cev (9) na željenu dužinu (slika H).

Blokirati pričvršćivanjem prstenja blokade teleskopske cevi (2).



## POSTAVLJANJE UGLA NAGINJANJA GLAVNE DRŠKE

Zahvaljujući praktičnoj funkciji promene ugla u kom se glavica nalazi u odnosu na glavnu dršku, postoji mogućnost sečenja na ivicama travnjaka i oko cveča kao i košenja na teško dostupnim mestima kao što je ispod klupa, ležaljki, stola i tsl.

Pritisnuti taster za blokadu ugla naginjanja glavice (10).

Pritiskajući teleskopsku cev (9) odabrati odgovarajući ugao naginjanja glavice (slika I).

Otpustiti pritisak sa tastera za blokadu ugla naginjanja glavice (10), što dovodi do automatskog blokiranja odabranog položaja.



Potrebno je obratiti posebnu pažnju prilikom upotrebe trimera za vertikalno sečenje ivica travnjaka i oko cveča. Potrebno je zadržati se iza zone obrtanja žile za sečenje, kako ne bi došlo do povreda ukoliko se naiđe na objekat koji se zatim rastrgne.

## OBRTNA OSNOVNA DRŠKA



Zahvaljujući funkciji obrtanja osnovne drške za 90° u levo ili desno u odnosu na glavicu, postoji mogućnost vertikalnog sečenja na ivicama travnjaka i oko cveča.

Držeći za telo trimera, odvući teleskopsku cev (9) i okrenuti za 90° u levo ili desno (u skladu sa znakovima postavljenim na prstenu).

Otpustiti pritisak, a pod uticajem pritiska opruge teleskopske cevi (9) zajedno sa osnovnom drškom (7) ostaje blokirana u odabranom položaju (slika J).

## RAD / POSTAVKE



## UKLJUČIVANJE / ISKLJUČIVANJE

Starter trimera poseduje zaštitu od slučajnog pokretanja.



Uključivanje – pritisnuti taster blokade startera (6) i pritisnuti taster startera (5) (slika K).



Isključivanje – otpustiti pritisak sa tastera startera (5).

Nakon isključivanja motora elementi za sečenje još uvek se obrću. Zabranjeno je pokušavati da se izvrši blokada tastera startera u uključenom položaju.

Svi delovi moraju biti odgovarajuće montirani i moraju da ispunjavaju zahteve koji obezbeđuju ispravan i bezbedan rad trimera. Bilo koji oštećeni bezbednosni element ili deo moraju odmah biti popravljeni ili zamenjeni.

## SAVETI KOJI SE ODNOSNE NA BEZBEDNU I EFIKASNU UPOTREBU

Prilikom košenja visoke trave potrebno je posao obavljati postepeno, u slojevima.

Trimer treba držati dalje od čvrstih objekata i obradivih kultura.

Trimer može da se koristi samo onda kada je trava suva.

Prilikom košenja ivica potrebno je navoditi uređaj duž ivice travnjaka.

## KORIŠĆENJE I ODRŽAVANJE



Pre pristupanja bilo kakvim operacijama vezanim za instalaciju, podešavanje, popravku ili upotrebu, potrebno je izvaditi akumulator iz uređaja.

## ODRŽAVANJE I ČUVANJE

Preporučuje se čišćenje uređaja neposredno nakon svake upotrebe.

Redovno čistiti ventilacione otvore na kućištu motora.

Redovno uklanjati ostatke trave za zaštita i glavice.

Strogo je zabranjeno čistiti uređaj uz pomoć vode, agresivnih tečnosti ili razređivača.

Uređaj treba čistiti uz pomoć četke ili delikatne tkanine.

Uređaj treba čuvati na suvom mestu i nedostupnom za decu.

Uređaj treba čuvati sa izvađenim akumulatorom.



## PROMENA ELEMENATA ZA SEČENJE

Trimer u svojoj opremi poseduje 20 zamenskih elemenata za sečenje zakačenih za pomoćnu dršku. Treba koristiti isključivo preporučene elemente za sečenje.

Postaviti element za sečenje (12) većim otvorom na iglu (22) glavice (13) i povući ka spolja, tako da se igla (22) nađe u manjem otvoru elementa za sečenje (12) (slika L).

Ponoviti opisanu operaciju za drugi element za sečenje.

Demontaža elementa za sečenje (12) odvija se suprotnim redosledom od njegove montaže.

Sve vrste popravki treba poveriti ovlašćenom servisu proizvođača.

## TEHNIČKE KARAKTERISTIKE

### NOMINALNI PODACI

Akumulatorski trimmer 58G030	
Parametar	Vrednost
Napon akumulatora	18 V DC
Brzina obrtaja vretena bez opterećenja	9000 min <sup>-1</sup>
Širina košenja	254 mm
Noževi od polimera	88,5 mm



Broj noževa montiranih na glavici	2
Podešavanje dužine drške	1,1 ± 1,4 m
Klasa bezbednosti	III
Masa	1,8 kg
Godina proizvodnje	2020
58G030 označava i tip i opis mašine	

Akumulator sistema Graphite Energy+		
Parametar	Vrednost	
<b>Akumulator</b>	<b>58G001</b>	<b>58G004</b>
Napon akumulatora	18 V DC	18 V DC
Tip akumulatora	Li-Ion	Li-Ion
Kapacitet akumulatora	2000 mAh	4000 mAh
Opseg temperature okruženja	4°C – 40°C	4°C – 40°C
Vreme punjenja punjačem 58G002	1 h	2 h
Masa	0,400 kg	0,650 kg
Godina proizvodnje	2020	2020

Punjač sistema Graphite Energy+	
Parametar	Vrednost
<b>Tip punjača</b>	<b>58G002</b>
Napon struje	230 V AC
Frekvencija napona	50 Hz
Napon punjenja	22 V DC
Maksimalna struja punjenja	2300 mA
Opseg temperature okruženja	4°C – 40°C
Vreme punjenja akumulatora 58G001	1 h
Vreme punjenja akumulatora 58G004	2 h
Klasa bezbednosti	II
Masa	0,300 kg
Godina proizvodnje	2020

## PODACI VEZANI ZA BUKU I PODRHTAVANJE

Nivo akustičnog pritiska	$L_{pA} = 79,5 \text{ dB(A)}$ $K=3\text{dB(A)}$
Nivo akustične snage	$L_{WA} = 91,9 \text{ dB(A)}$ $K=2,23\text{dB(A)}$
Izmerena vrednost brzine podrhtavanja (glavna drška)	$a_{h1} = 1,453 \text{ m/s}^2$ $K=1,5 \text{ m/s}^2$
Izmerena vrednost brzine podrhtavanja (pomoćna drška)	$a_{h2} = 3,224 \text{ m/s}^2$ $K=1,5 \text{ m/s}^2$

### Informacije na temu buke i vibracija

Nivo emitovane buke uređaja opisan kao: nivo emitovane akustične snage  $L_{pA}$  i nivo akustične snage  $L_{WA}$  (gde K označava nepreciznost dimenzije). Podrhtavanje emitovano od strane uređaja opisano kao izmerena vrednost brzine podrhtavanja  $a_h$  (gde K označava nepreciznost dimenzije).

Dati u uputstvu: nivo emitovanog akustičnog pritiska  $L_{pA}$ , nivo akustične snage  $L_{WA}$  kao i vrednost brzine podrhtavanja  $a_h$  izmereni su u skladu sa EN 60335-1: 2012; EN 50636. Dati nivo podrhtavanja  $a_h$  može da se koristi za poređenje uređaja ili za početno vrednovanje podrhtavanja.

Dati nivo podrhtavanja reprezentativan je na osnovnu upotrebe uređaja. Ukoliko se uređaj koristi za drugu upotrebu ili sa drugim radnim alatima, nivo podrhtavanja može podležati promeni. Na viši nivo podrhtavanja uticanje nedovoljna ili veoma retka konzervacija uređaja. Gore navedeni uzroci mogu dovesti do povećanja ekspozicije podrhtavanja tokom celog vremena rada.

**Za precizno procenjivanje ekspozicije podrhtavanja potrebno je obratiti pažnju na to kada je uređaj isključen ili kada je uključen ali se ne koristi za rad. Nakon detaljne procene svih faktora ukupna izloženost niti znatno niža.**

U cilju zaštite korisnika od vibracija potrebno je uvesti dodatna zaštitna sredstva kao npr.: ciklična konzervacija uređaja i radnih alataki, odgovarajuća zaštita temperature ruku i odgovarajuća organizacija posla.

## ZAŠTITA SREDINE



Proizvode koji se napajaju strujom ne treba bacati s otpacima iz kuće, već ih treba predati u otpadne sirovine u odgovarajućim ustanovama. Informacije o otpadnim sirovinama daje prodavac proizvoda ili gradska vlast. Iskorišćeni uređaj električni ili elektronski sadrži supstance osetljive za životnu sredinu. Uređaji koji nisu za reciklažu predstavljaju potencijalno narušavanje životne sredine i zdravlja ljudi.



Akumulatore / baterije ne treba bacati s otpacima iz kuće, zabranjeno je bacati ih u vatru ili vodu. Oštećeni ili iskorišćeni akumulator treba dati u odgovarajući servis za reciklažu u skladu sa aktuelnom direktivom koja se tiče odlaganja akumulatora i baterija.

\* Zadržava se pravo izmena.

„Grupa Topex Spółka z ograniczoną odpowiedzialnością“ Spółka komandytowa sa sedištem u Varšavi, ulica Pograniczna 2/4 (u daljem tekstu: „Grupa Topex“) informiše da, sva autorska prava na sadržaj dole datog uputstva (u daljem tekstu: „Uputstvo“), u kome između ostalog, tekst uputstva, postavljene fotografije, sheme, crteži, a takođe i sastav, pripadaju isključivo Grupa Topex-u i podležu pravnoj zaštiti u skladu sa propisom od dana 4. februara 1994. godine, o autorskim pravima i sličnim pravima (tj. Pravni glasnik 2006 broj 90, član 631, sa kasnijim izmenama). Kopiranje, menjanje, objavljivanje, menjanje u cilju komercijalizacije, celine Uputstva kao i njenih delova, bez saglasnosti Grupa Topex-a u pismenoj formi, strogo je zabranjeno i može dovesti do pozivanja na odgovornost kako građansku tako i sudsku.



## ΜΕΤΑΦΡΑΣΗ ΤΩΝ ΠΡΩΤΟΤΥΠΩΝ ΟΔΗΓΙΩΝ ΧΡΗΣΗΣ ΕΠΑΝΑΦΟΡΤΙΖΟΜΕΝΟ ΧΟΡΤΟΚΟΠΤΙΚΟ 58G030

ΠΡΟΣΟΧΗ: ΠΡΟΤΟΥ ΕΚΙΝΗΣΕΤΕ ΤΗ ΧΡΗΣΗ ΤΟΥ ΗΛΕΚΤΡΙΚΟΥ ΜΗΧΑΝΗΜΑΤΟΣ ΧΕΙΡΟΣ, ΔΙΑΒΑΣΤΕ ΠΡΟΣΕΚΤΙΚΑ ΤΙΣ ΠΑΡΟΥΣΕΣ ΟΔΗΓΙΕΣ ΧΡΗΣΗΣ ΚΑΙ ΔΙΑΤΗΡΗΣΤΕΣ ΓΙΑ ΜΕΛΛΟΝΤΙΚΗ ΑΝΑΦΟΡΑ.

### ΕΙΔΙΚΕΣ ΑΠΑΙΤΗΣΕΙΣ ΑΣΦΑΛΕΙΑΣ

**ΚΑΝΟΝΕΣ ΑΣΦΑΛΕΙΑΣ ΚΑΤΑ ΤΗΝ ΕΡΓΑΣΙΑ ΜΕ ΧΟΡΤΟΚΟΠΤΙΚΑ ΜΕΤΡΟΦΟΔΟΣΙΑ ΑΠΟ ΗΛΕΚΤΡΙΚΟΥΣ ΣΥΣΤΗΜΕΥΤΕΣ**

**ΠΡΟΕΙΔΟΠΟΙΗΣΗ:** Κατά την εργασία με το χορτοκοπτικό τηρείτε τους κανόνες ασφαλείας. Για την ατομική σας ασφάλεια και την ασφάλεια των ατόμων γύρω σας, προτού προβείτε στη χρήση του χορτοκοπτικού, διαβάστε προσεκτικά τις οδηγίες χρήσης. Φυλάξτε τις οδηγίες χρήσης για μελλοντική αναφορά.

- Αυτό το εργαλείο κήπου δεν ενδείκνυται για χρήση από άτομα (συμπεριλαμβανομένων των παιδιών) με περιορισμένες σωματικές, αισθητήριες ή νοητικές ικανότητες ή έλλειψη εμπειρίας ή/και έλλειψη γνώσης, εκτός εάν επιτηρούνται από άτομο υπεύθυνο για την ασφάλειά τους ή έχουν λάβει οδηγίες για τη χρήση του εργαλείου.
- **MHN ΞΕΚΝΑΤΕ.** Ο χειριστής ή ο χρήστης φέρει την ευθύνη για τυχόν ατυχήματα ή κινδύνους που υφίστανται άλλα άτομα στο πεδίο της λειτουργίας του εργαλείου κήπου.

## Προετοιμασία

- Κατά τη διάρκεια των εργασιών κοπής να φοράτε κλειστά υποδήματα και μακρύ παντελόνι.
- Πάντα να χρησιμοποιείτε μέσα ατομικής προστασίας – προστατευτικά γυαλιά και υποσπίδες.
- Εξετάστε προσεκτικά το πεδίο εντός του οποίου προγραμματίζετε την εργασία σας και απομακρύνετε όλα τα αντικείμενα τα οποία ενδέχεται να ακουμπήσει ή μεσπνήζα κατά την περιστροφή της.
- Πρωτού προβείτε στην εργασία, βεβαιωθείτε ότι η κεφαλή του χορτοκοπτικού είναι σε καλή λειτουργική κατάσταση.
- Να κρατάτε το χορτοκοπτικό με τα δύο σας χέρια με τέτοιο τρόπο, ώστε ο άξονας της κεφαλής να είναι κάθετος ως προς το έδαφος.

## Λειτουργία

- Να εκτελείτε τις εργασίες κοπής μόνο με το φως της ημέρας ή με καλό τεχνητό φωτισμό.
- Αποφεύγετε, όσο είναι δυνατόν, να εκτελείτε εργασίες με το χορτοκοπτικό εάν το χορτάρι είναι βρεγμένο.
- Να βεβαιώνετε κάθε φορά ότι πατάτε σταθερά στα πόδια σας. Προσοχή κατά την εργασία σε κεκλιμένες επιφάνειες, ώστε να μην χάσετε την ισορροπία σας.
- Κατά την εκτέλεση εργασιών με το χορτοκοπτικό τρεπατάτε, μην χρεπάτε.
- Μην επιτρέπετε στα παιδιά να χρησιμοποιούν το εργαλείο κήπου όπως και στα άτομα που δεν έχουν διαβάσει τις παρούσες οδηγίες χρήσης.
- Διακόψτε την εργασία με το εργαλείο, εάν έχετε μη έχοντες εργασία, παιδιά ή ζώα δίπλα σας.
- Σε πλαγιές λόφου να μετακινείστε οριζόντια και όχι πάνω ή κάτω.
- Να είσαστε ιδιαίτερα προσεκτικοί κατά την αλλαγή κατεύθυνσης της κίνησης κατά την κοπή.
- Πρωτού μεταφέρετε το χορτοκοπτικό, απενεργοποιήστε τον κινητήρα.
- Ποτέ μη χρησιμοποιείτε το χορτοκοπτικό, εάν το σώμα του ή τα προστατευτικά του εξαρτήματα έχουν βλάβη ή δεν έχουν τοποθετηθεί.
- Θέστε τον κινητήρα σε λειτουργία σύμφωνα με τις οδηγίες χρήσης. Προσέχετε τα πόδια σας να είναι σε ασφαλή απόσταση από τα κοπτικά εξαρτήματα.
- Μην γείρετε το χορτοκοπτικό κατά την εκκίνηση του κινητήρα.
- Απαγορεύεται να τοποθετείτε μεταλλικά κοπτικά εξαρτήματα στο χορτοκοπτικό.
- Να είσαστε προσεκτικοί κατά την κοπή της μεσπνήζας έως το απαραίτητο μήκος.
- Βεβαιωθείτε ότι οι οπές εξαερισμού στο σώμα του εργαλείου δεν είναι φραγμένες.
- Πριν από την εκκίνηση, κρατήστε το χορτοκοπτικό γερά με τα δύο σας χέρια.
- Τα χέρια και τα πόδια σας πρέπει να βρίσκονται σε ασφαλή απόσταση από τα περιστρεφόμενα εξαρτήματα του χορτοκοπτικού.
- Αναθέστε την επισκευή του χορτοκοπτικού μόνο σε αρμόδιους ειδικούς.
- Χρησιμοποιείτε μόνο αυθεντικά ανταλλακτικά που συνιστά ο κατασκευαστής.

## Τεχνική συντήρηση και φύλαξη

- Προσέχετε ώστε όλες οι συνδέσεις του χορτοκοπτικού να είναι σε καλή τεχνική κατάσταση. Αυτό διασφαλίζει την ασφαλή λειτουργία του.
- Για λόγους ασφαλείας αντικαθιστάτε εγκαίρως τα εξαρτήματα που έχουν υποστεί φθορά ή βλάβη.
- Προστατέψτε το χορτοκοπτικό από την υγρασία.
- Φυλάξτε το εργαλείο σε μέρη μακριά από παιδιά.
- Να χρησιμοποιείτε τη μεσπνήζα κατάλληλου τύπου.

## Υποδείξεις ασφαλούς χρήσης του ηλεκτρικού συσσωρευτή

- Σε περίπτωση βλάβης και λανθασμένης χρήσης, ο ηλεκτρικός συσσωρευτής ενδέχεται να παράγει αέρια. Θα πρέπει να αερίσετε τον χώρο, και σε περίπτωση αδιαθεσίας, να συμβουλευτείτε τον ιατρό σας. Τα αέρια ενδέχεται να βλάψουν τις αναπνευστικές οδούς.
- Όταν ο ηλεκτρικός συσσωρευτής δεν χρησιμοποιούνται σωστά, μπορεί να διαρρέει το υγρό από αυτούς. Αποφύγετε την επαφή με αυτό. Εάν κατά λάθος έρθετε σε επαφή με το υγρό, πλυθείτε με νερό. Εάν το υγρό έρθει σε επαφή με τα μάτια σας, ζητήστε ιατρική βοήθεια. Το υγρό που διαρρέει από τον ηλεκτρικό συσσωρευτή μπορεί να προκαλέσει ερεθισμούς ή εγκαύματα.
- Μην ανοίγετε τον ηλεκτρικό συσσωρευτή. Ελλοχεύει ο κίνδυνος βραχυκυκλώματος.
- Μην εκθέτετε τον ηλεκτρικό συσσωρευτή του εργαλείου κήπου στη βροχή.
- Διατηρείτε μια ασφαλή απόσταση του ηλεκτρικού συσσωρευτή από πηγές θερμότητας. Απαγορεύεται να αφήνετε τον ηλεκτρικό συσσωρευτή για πολλή ώρα σε μέρη όπου θα εκτεθεί σε υψηλές θερμοκρασίες (απουθείας στον ήλιο, κοντά σε θερμαντικά σώματα ή σε μέρη όπου η θερμοκρασία υπερβαίνει τους 50°C).

## Υποδείξεις ασφαλούς χρήσης του φορτιστή

- Αυτή η συσκευή δεν ενδείκνυται για χρήση από άτομα (συμπεριλαμβανομένων των παιδιών) με περιορισμένες σωματικές, αισθητήριες ή νοητικές ικανότητες ή έλλειψη εμπειρίας ή/και έλλειψη γνώσης, εκτός εάν επιτηρούνται από άτομο υπεύθυνο για την ασφάλειά τους ή έχουν λάβει οδηγίες για τη χρήση της συσκευής.
- Τα παιδιά πρέπει να επιτηρούνται, ώστε να είναι βέβαιο ότι δεν παίζουν με τον φορτιστή.
- **Προστατέψτε τον φορτιστή από την υγρασία ή το νερό.** Σε περίπτωση κατά την οποία το νερό εισέλθει εντός του φορτιστή, αυξάνεται η πιθανότητα ηλεκτροπληξίας. Ο φορτιστής επιτρέπει να χρησιμοποιείται μόνο σε εσωτερικούς χώρους χωρίς υγρασία.
- Πρωτού προβείτε σε οισοδήτους ενέργειες που αφορούν στην τεχνική συντήρηση ή τον καθαρισμό του φορτιστή, αποσυνδέστε τον από το ηλεκτρικό δίκτυο.
- **Μην χρησιμοποιείτε τον φορτιστή όταν είναι τοποθετημένος επάνω σε εύφλεκτα υλικά (π.χ. χαρτί, ύφασμα) καθώς και πλησίον εύφλεκτων ουσιών.** Εάν ο φορτιστής ζεσταθεί κατά τη φόρτιση, ελλοχεύει ο κίνδυνος πυρκαγιάς.
- **Ελέγξτε την τεχνική κατάσταση του φορτιστή, του καλωδίου τροφοδοσίας και του ρευματολήπτη πριν από κάθε χρήση.** Μην χρησιμοποιείτε τον φορτιστή εάν έχει βλάβη. Μην επιχειρήσετε να αποσυρμολογήσετε τον φορτιστή. Οιαδήποτε επισκευή θα πρέπει να ανατίθεται στο εξουσιοδοτημένο συνεργείο. Λανθασμένη συναρμολόγηση του φορτιστή ενδέχεται να προκαλέσει ηλεκτροπληξία ή πυρκαγιά.
- Ο φορτιστής δεν ενδείκνυται για χρήση από άτομα (συμπεριλαμβανομένων των παιδιών) με περιορισμένες σωματικές, αισθητήριες ή νοητικές ικανότητες ή έλλειψη εμπειρίας ή/και έλλειψη γνώσης, εκτός εάν επιτηρούνται από άτομο υπεύθυνο για την ασφάλειά τους ή έχουν λάβει οδηγίες για τη χρήση της συσκευής. Διαφορετικά, ελλοχεύει ο κίνδυνος λανθασμένου χειρισμού του φορτιστή, με αποτέλεσμα να προκληθούν τραυματισμοί.

- Αποσυνδέστε τον φορτιστή από το ηλεκτρικό δίκτυο, όταν δεν τον χρησιμοποιείτε.

**ΠΡΟΣΟΧΗ!** Παρά την ασφαλή κατασκευή, τα ληφθέντα μέτρα ασφαλείας και τη χρήση μέσων προστασίας, πάντοτε υπάρχει ένας εναπομένον κίνδυνος τραυματισμού κατά τη λειτουργία του.

Σε περίπτωση που οι ηλεκτρικοί συσσωρευτές τύπου Li-ion εκτεθούν σε υψηλές θερμοκρασίες ή συμβεί βραχυκύκλωμα, ενδέχεται να έχουν διαρροή, να υποστούν ανάφλεξη ή να εκραγούν. Μην αποθηκεύετε τους ηλεκτρικούς συσσωρευτές στο αυτοκίνητό σας τις πολύ ζεστές, ηλιόλουστες μέρες. Μην ανοίγετε τους ηλεκτρικούς συσσωρευτές. Οι ηλεκτρικοί συσσωρευτές τύπου Li-ion είναι εφοδιασμένοι με την ηλεκτρονική ασφάλεια, η οποία, σε περίπτωση βλάβης της, ενδέχεται να προκαλέσει ανάφλεξη ή έκρηξη τους.

Επεξήγηση των εικονογραμμάτων

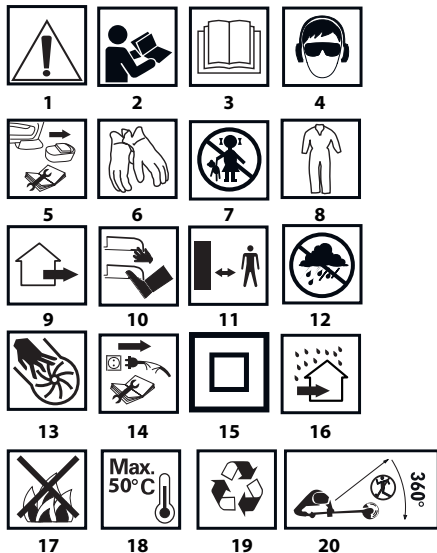

1. ΠΡΟΣΟΧΗ! Τηρείτε τα ειδικά μέτρα ασφαλείας.
2. Διαβάστε τις οδηγίες χρήσης, ακολουθείτε τις συστάσεις και τηρείτε τους κανόνες ασφαλείας που παρατίθενται σε αυτές!
4. Να χρησιμοποιείτε μέσα ατομικής προστασίας (κλειστά προστατευτικά γυαλιά, ωτοασπίδες).
5. Προτού προβείτε στη ρύθμιση ή τον καθαρισμό, αφαιρέστε τον ηλεκτρικό συσσωρευτή από το εργαλείο κήπου.
6. Να χρησιμοποιείτε προστατευτικά γάντια.
7. Μην αφήνετε τα παιδιά να ακουμπούν το εργαλείο κήπου.
8. Να χρησιμοποιείτε προστατευτική ένδυση.
9. Το εργαλείο κήπου έχει σχεδιαστεί για λειτουργία σε ανοικτούς χώρους.
10. Μην πλησιάζετε τα άκρα σας στα κοπτικά εξαρτήματα.
11. Κρατάτε απόσταση ασφαλείας από το εργαλείο κήπου που βρίσκεται σε λειτουργία
12. Προστατέψτε το εργαλείο κήπου από την υγρασία.
13. Κρατάτε τα χέρια σας μακριά από τις οπές του εργαλείου κήπου κατά τη λειτουργία του.
14. Αποσυνδέστε τον φορτιστή, προτού προβείτε στις εργασίες επισκευής και ρύθμισης.
15. Δεύτερη κλάση προστασίας.
16. Ο φορτιστής έχει σχεδιαστεί για λειτουργία μόνο σε εσωτερικούς χώρους χωρίς υγρασία.

17. Μην εκθέτετε τους ηλεκτρικούς συσσωρευτές στη φωτιά.
18. Μείγιστη επιτρεπόμενη θερμοκρασία του ηλεκτρικού συσσωρευτή.
19. Ανακύκλωση.
20. Μην επιτρέπετε στους μη έχοντες εργασία να βρίσκονται στο πεδίο λειτουργίας του χορτοκοπτικού.

## ΚΑΤΑΣΚΕΥΗ ΚΑΙ ΧΡΗΣΗ

Το επαναφορτιζόμενο χορτοκοπτικό είναι ηλεκτρικό εργαλείο που τροφοδοτείται από τον ηλεκτρικό συσσωρευτή. Η μετάδοση κίνησης πραγματοποιείται με τον κινητήρα συνεχούς ρεύματος με συλλέκτη και με μόνιμους μαγνήτες. Αυτό του τύπου ηλεκτρικό εργαλείο προορίζεται για εργασίες σε ανοικτό περιβάλλοντα χώρο οικίας. Το χορτοκοπτικό είναι σχεδιασμένο για το ξάκρισμα και την κοπή γωνιών παρτερών και χλοοταπήτων σε μέρη τα οποία δεν είναι προσβάσιμα σε μια χλοοκοπτική μηχανή.



Απαγορεύεται η χρήση του ηλεκτρικού μηχανήματος χειρός πέραν του σκοπού κατασκευής του.

## ΠΕΡΙΓΡΑΦΗ ΣΤΙΣ ΕΙΚΟΝΕΣ

Η αριθμηση στην παρακάτω λίστα αφορά τα εξαρτήματα του μηχανήματος χειρός που παρουσιάζονται στις σελίδες με εικόνες.

1. Εξάρτημα ξακρίσματος
2. Δακτύλιος κλειδώματος του τηλεσκοπικού βραχίονα
3. Βίδα ασφάλισης της βοηθητικής χειρολαβής
4. Βοηθητική χειρολαβή
5. Διακόπτης
6. Κουμπί κλειδώματος του διακόπτη
7. Βασική χειρολαβή
8. Ανταλλακτική λεπίδα κοπής
9. Τηλεσκοπικός βραχίονας
10. Κουμπί κλειδώματος της γωνίας κλίσης της κεφαλής
11. Προφυλακτήρας
12. Προσάρτημα κοπής
13. Κεφαλή
14. Κουμπί ασφάλισης του ηλεκτρικού συσσωρευτή
15. Ηλεκτρικός συσσωρευτής
16. Φορτιστής
17. Φωτοδιόδοι
18. Κουμπί ένδειξης του επιπέδου φόρτισης του ηλεκτρικού συσσωρευτή
19. Ένδειξη του επιπέδου φόρτισης του ηλεκτρικού συσσωρευτή (φωτοδιόδοι)
20. Ξυλόβιδες στερέωσης του προφυλακτήρα
21. Άτρακτος
22. Πείρος

\* Ο εξοπλισμός που αποκτήσατε μπορεί να έχει μικρές διαφορές από αυτόν της εικόνας

## ΕΠΕΞΗΓΗΣΗ ΤΩΝ ΠΡΟΕΙΔΟΠΟΙΗΤΙΚΩΝ ΣΗΜΑΤΩΝ



ΠΡΟΣΟΧΗ



ΠΡΟΕΙΔΟΠΟΙΗΣΗ



ΣΥΝΑΡΜΟΛΟΓΗΣΗ/ΡΥΘΜΙΣΙΣ



ΠΛΗΡΟΦΟΡΙΕΣ

## ΕΞΑΡΤΗΜΑΤΑ ΚΑΙ ΕΠΙΠΛΕΟΝ ΑΝΤΑΛΛΑΚΤΙΚΑ

1. Προφυλακτήρας – 1 τμχ
2. Κεφαλή με προσάρτηματα κοπής – 1 τμχ

- 3. Προσαρτήματα κοπής – 20 τμχ
- 4. Ξυλόβιδες – 2 τμχ
- 5. Βίδα – 1 τμχ

## ΠΡΟΕΤΟΙΜΑΣΙΑ ΓΙΑ ΕΡΓΑΣΙΑ

### ΑΦΑΙΡΕΣΗ / ΤΟΠΟΘΕΤΗΣΗ ΤΟΥ ΗΛΕΚΤΡΙΚΟΥ ΣΥΣΣΩΡΕΥΤΗ

- Πιέστε το κουμπί ασφάλισης του ηλεκτρικού συσσωρευτή (14) και αφαιρέστε τον ηλεκτρικό συσσωρευτή (15) (εικ. Α).
- Τοποθετήστε τον φορτισμένο ηλεκτρικό συσσωρευτή (15) μέσα στη χειρολαβή ώσπου να ακούσετε ένα χαρακτηριστικό κλικ, ώστε να λειτουργήσει το κουμπί ασφάλισης του ηλεκτρικού συσσωρευτή (14).

### ΦΟΡΤΙΣΗ ΤΟΥ ΗΛΕΚΤΡΙΚΟΥ ΣΥΣΣΩΡΕΥΤΗ

Το εργαλείο κήπου διατίθεται στην αγορά με εν μέρει φορτισμένο τον ηλεκτρικό συσσωρευτή. Ο ηλεκτρικός συσσωρευτής πρέπει να φορτίζεται με τη θερμοκρασία του περιβάλλοντος από 4°C έως 40°C. Ο νέος ηλεκτρικός συσσωρευτής ή ο υπάρχων ηλεκτρικός συσσωρευτής, όταν δεν χρησιμοποιείτε για μεγάλο χρονικό διάστημα, θα επιτύχει την ονομαστική του χωρητικότητα περίπου μετά από 3 έως 5 κύκλους φόρτισης και εκφόρτισης.

- Αφαιρέστε τον ηλεκτρικό συσσωρευτή (15) από το ηλεκτρικό μηχανήμα (εικ. Α).
- Συνδέστε τον φορτιστή στο ηλεκτρικό δίκτυο (230 V AC).
- Εισάγετε τον ηλεκτρικό συσσωρευτή (15) μέσα στον φορτιστή (16) (εικ. Β). Ελέγξτε εάν η θέση του ηλεκτρικού συσσωρευτή είναι ορθή (θα πρέπει να έχει εισαχθεί έως το τέλος της διαδρομής).

Κατόπιν σύνδεσης του φορτιστή στον ρευματοδότη (230 V AC), θα ενεργοποιηθεί η πράσινη φωτιοδίοδος (17) του φορτιστή, η οποία καταδεικνύει την ύπαρξη τάσης.

Αφού ο ηλεκτρικός συσσωρευτής (15) εισαχθεί στον φορτιστή (16), θα ενεργοποιηθεί η ερυθρή φωτιοδίοδος (17) του φορτιστή, η οποία καταδεικνύει ότι η φόρτιση του ηλεκτρικού συσσωρευτή είναι σε εξέλιξη.

Οι πράσινες φωτιοδιodes, οι οποίες καταδεικνύουν τον βαθμό φόρτισης του ηλεκτρικού συσσωρευτή, (19) ενεργοποιούνται ταυτόχρονα, εκτέμπουν παλλόμενο φωτισμό σε διαφορετικούς συνδυασμούς (βλ. την περιγραφή παρακάτω).

- Όταν όλες οι φωτιοδιodes εκτέμπουν παλλόμενο φωτισμό, αυτό σημαίνει ότι το επίπεδο της φόρτισης είναι χαμηλό και ότι ο ηλεκτρικός συσσωρευτής χρήζει φόρτισης.
- Όταν οι 2 φωτιοδιodes εκτέμπουν σταθερό φωτισμό, αυτό καταδεικνύει μερική εκφόρτιση.
- Όταν η 1 φωτιοδίοδος εκτέμπει παλλόμενο φωτισμό, αυτό καταδεικνύει υψηλό επίπεδο φόρτισης του ηλεκτρικού συσσωρευτή.

Κατόπιν πλήρους φόρτισης του ηλεκτρικού συσσωρευτή, η φωτιοδίοδος (17) του φορτιστή ενεργοποιείται και εκτέμπει πράσινο φωτισμό, ενώ όλες οι φωτιοδιodes που καταδεικνύουν τον βαθμό φόρτισης του ηλεκτρικού συσσωρευτή (19) εκτέμπουν συνεχόμενο φωτισμό. Σε λίγη ώρα (περίπου 15 δευτερόλεπτα) οι φωτιοδιodes που καταδεικνύουν τον βαθμό φόρτισης του ηλεκτρικού συσσωρευτή (19) απενεργοποιούνται.

Η διάρκεια της διαδικασίας φόρτισης του ηλεκτρικού συσσωρευτή δεν πρέπει να υπερβαίνει 8 ώρες. Υπέρβαση αυτού του χρονικού διαστήματος ενδέχεται να προκαλέσει βλάβη στα στοιχεία του ηλεκτρικού συσσωρευτή. Ο φορτιστής δεν απενεργοποιείται αυτόματα κατόπιν πλήρους φόρτισης του ηλεκτρικού συσσωρευτή. Η πράσινη φωτιοδίοδος του φορτιστή θα παραμείνει ενεργοποιημένη. Οι φωτιοδιodes που καταδεικνύουν τον βαθμό φόρτισης θα απενεργοποιηθούν σε λίγη ώρα. Διακόψτε την τροφοδοσία, προτού αφαιρέσετε τον ηλεκτρικό συσσωρευτή από τον φορτιστή. Αποφεύγετε σύντομες και συχνές φορτίσεις. Μην φορτίζετε τον ηλεκτρικό συσσωρευτή κατόπιν μιας σύντομης χρήσης του ηλεκτρικού μηχανήματος χειρός. Σημαντική μείωση του χρόνου λειτουργίας του ηλεκτρικού συσσωρευτή μεταξύ των φορτίσεων του υποδηλώνει ότι έχει φθαρεί και χρήζει αντικατάστασης.



Οι ηλεκτρικοί συσσωρευτές θερμαίνονται πολύ κατά την φόρτισή τους. Μην αρχίζετε την εργασία αμέσως κατόπιν ολοκλήρωσης της διαδικασίας φόρτισης, αφήστε τον ηλεκτρικό συσσωρευτή να ψυχθεί έως τη θερμοκρασία δωματίου. Αυτό θα προστατέψει τον ηλεκτρικό συσσωρευτή από βλάβη.

### ΕΝΔΕΙΞΗ ΤΟΥ ΕΠΙΠΕΔΟΥ ΦΟΡΤΙΣΗΣ ΤΟΥ ΗΛΕΚΤΡΙΚΟΥ ΣΥΣΣΩΡΕΥΤΗ

Ο ηλεκτρικός συσσωρευτής διαθέτει την ένδειξη του επιπέδου φόρτισης του (3 φωτιοδιodes) (19). Για να ελέγξετε το επίπεδο φόρτισης του ηλεκτρικού συσσωρευτή, θα πρέπει να πιέσετε το κουμπί ένδειξης του επιπέδου φόρτισης του ηλεκτρικού συσσωρευτή (18) (εικ. C). Η ενεργοποίηση όλων των φωτιοδίων σημαίνει υψηλό επίπεδο φόρτισης του ηλεκτρικού συσσωρευτή. Η ενεργοποίηση των 2 φωτιοδίων σημαίνει μερική εκφόρτιση. Η ενεργοποίηση της 1 μόνο φωτιοδίου σημαίνει ότι το επίπεδο της φόρτισης είναι χαμηλό και ότι ο ηλεκτρικός συσσωρευτής χρήζει φόρτισης.

### ΤΟΠΟΘΕΤΗΣΗ ΤΟΥ ΠΡΟΦΥΛΑΚΤΗΡΑ

- Τοποθετήστε τον προφυλακτήρα (11) επί του σώματος του κινητήρα με τέτοιο τρόπο ώστε το κλειστό του μέρος να είναι στραμμένο προς τον χειριστή.
- Στερεώστε τον προφυλακτήρα (11) στο σώμα του κινητήρα με τις ξυλόβιδες που περιλαμβάνονται στη συσκευασία (20) (εικ. D).

### ΤΟΠΟΘΕΤΗΣΗ ΤΗΣ ΚΕΦΑΛΗΣ

Το χορτοκοπτικό διατίθεται στην αγορά με την κεφαλή (13), η οποία δεν είναι τοποθετημένη και περιλαμβάνεται στη συσκευασία μαζί με τα 2 τοποθετημένα επί αυτής προσαρτήματα κοπής (12).

- Τοποθετήστε την κεφαλή (13) επί της ατράκτου (21) με τέτοιο τρόπο ώστε το επίπεδο μέρος της οπής να συμπίπτει με την παρόμοια επιφάνεια της ατράκτου (εικ. D).
- Στερεώστε με τη βίδα που περιλαμβάνεται στη συσκευασία σφίγγοντας τη βίδα προς τα αριστερά (αριστερό σπείρωμα) (εικ. E).

Για σκοπούς της ορθής λειτουργίας του εργαλείου κήπου η κεφαλή πρέπει να είναι εφοδιασμένη με τα 2 προσαρτήματα κοπής. Απαγορεύεται η χρήση του χορτοκοπτικού με τοποθετημένο μόνο το 1 προάρτημα κοπής.

### ΕΞΑΡΤΗΜΑ ΞΑΚΡΙΣΜΑΤΟΣ

Το εξάρτημα ξακρίσματος χρησιμοποιείται για το ξακρίσμα γκαζόν ή την επεξεργασία γωνιών. Προστατεύει το προάρτημα κοπής από βλάβες κατά την επαφή του με αιχμηρές ακμές, π.χ. τοιμεντένιες άκρες πεζοδρομίου.

- Το εξάρτημα ξακρίσματος (1) βρίσκεται στο σώμα του κινητήρα και μπορεί να σφριθεί έξω ή να εισαχθεί πίσω ανάλογα με τις ανάγκες σας (εικ. F).

### ΡΥΘΜΙΣΗ ΤΗΣ ΒΟΗΘΗΤΙΚΗΣ ΧΕΙΡΟΛΑΒΗΣ

Η βοηθητική χειρολαβή είναι σχεδιασμένη όσο για τους δεξιόχειρες τόσο και για αριστερόχειρες. Προτού προβείτε στην εργασία, κρατήστε το χορτοκοπτικό γερά με τα δυο σας χέρια και από τις δυο χειρολαβές.

- Χαλαρώστε τη βίδα ασφάλισης της βοηθητικής χειρολαβής (3) και τοποθετήστε τη βοηθητική χειρολαβή (4) στη θέση που εξυπηρετεί για την προγραμματισμένη εργασία (εικ. G).
- Σφίξτε τη βίδα ασφάλισης της βοηθητικής χειρολαβής (3) ώστε να ολοκληρώσετε τη στερέωση στην επιλεγείσα θέση.

### ΡΥΘΜΙΣΗ ΤΟΥ ΜΗΚΟΥΣ ΤΟΥ ΤΗΛΕΣΚΟΠΙΚΟΥ ΒΡΑΧΙΟΝΑ

Ο ρυθμιζόμενος τηλεσκοπικός βραχίονας παρέχει τη δυνατότητα να ρυθμίσετε το ύψος του χορτοκοπτικού ανάλογα με το ύψος και τη σωματική κατασκευή σας.

- Χαλαρώστε τον δακτύλιο κλειδώματος του τηλεσκοπικού σωλήνα (2).
- Ρυθμίστε το μήκος βγάζοντας ή βάζοντας πιο βαθιά τον τηλεσκοπικό βραχίονα (9) (εικ. H).

- Κλειδώστε βιδώνοντας τον δακτύλιο κλειδώματος του τηλεσκοπικού βραχίονα (2).

## ΡΥΘΜΙΣΗ ΤΗΣ ΓΩΝΙΑΣ ΚΛΙΣΗΣ ΤΗΣ ΒΑΣΙΚΗΣ ΧΕΙΡΟΛΑΒΗΣ



Χάρη στη δυνατότητα ρύθμισης της θέσης της κεφαλής ως προς τη βασική χειρολαβή, μπορείτε να εξακριβώσετε χλοοτάπητες και παρτέρια καθώς και να κόβετε χορτάρι σε δυσπρόσιτα σημεία π.χ. κάτω από πάγκο, τραπέζι, αιώρα κ.λπ.

- Πιέστε το κουμπί κλειδώματος της γωνίας κλίσης της κεφαλής (10).
- Πιένοντας τον τηλεσκοπικό βραχίονα (9), επιλέξτε την επιθυμητή γωνία κλίσης της κεφαλής (εικ. I).
- Αφήστε το κουμπί κλειδώματος της γωνίας κλίσης της κεφαλής (10), με αποτέλεσμα να πραγματοποιηθεί το αυτόματο κλείδωμα της επιλεγμένης θέσης.



Να είσατε πολύ προσεκτικοί κατά το κάθετο ξάκρισμα χλοοταπίτων και παρτεριών. Πρέπει να βρίσκεστε εκτός του επιπέδου περιστροφής της μεσνέζας προς αποφυγή σωματικών βλαβών.

## ΠΕΡΙΣΤΡΕΦΟΜΕΝΗ ΒΑΣΙΚΗ ΧΕΙΡΟΛΑΒΗ



Χάρη στην περιστροφή της βασικής χειρολαβής κατά τις 90° προς τα δεξιά ή προς τα αριστερά ως προς την κεφαλή, υπάρχει η δυνατότητα κάθετου ξακρίσματος παρτεριών και χλοοταπίτων.

- Κρατώντας το χορτοκοπτικό από το σώμα, τραβήξτε τον τηλεσκοπικό σωλήνα (9) και στρέψτε τον κατά τις 90° προς τα αριστερά ή προς τα δεξιά (σύμφωνα με τα σήματα πάνω στον δακτύλιο).
- Αφήστε τον τηλεσκοπικό σωλήνα, και το ελατήριο θα κλειδώσει τον τηλεσκοπικό σωλήνα (9) μαζί με τη βασική χειρολαβή (7) στην επιλεγθείσα θέση (εικ. J).



- Συστηματικά καθαρίζετε τις οπές εξαερισμού στο σώμα του κινητήρα.
- Συστηματικά αφαιρείτε τα υπολείμματα του χορταριού από τον προφυλακτήρα και την κεφαλή.
- Απαγορεύεται να καθαρίζετε το χορτοκοπτικό με νερό, διαβρωτικό υγρό ή διαλυτικές ουσίες.
- Καθαρίζετε το χορτοκοπτικό με μια βούρτσα ή ένα μαλακό πανί.
- Φυλάξτε το ηλεκτρικό εργαλείο σε ένα ξηρό μέρος όπου δεν έχουν πρόσβαση τα παιδιά.
- Για την περίοδο της αποθήκευσης θα πρέπει να αφαιρέσετε τον ηλεκτρικό συσσωρευτή από το ηλεκτρικό μηχάνημα χειρός.

## ΑΝΤΙΚΑΤΑΣΤΑΣΗ ΤΩΝ ΠΡΟΣΑΡΤΗΜΑΤΩΝ ΚΟΠΗΣ

Στη συσκευασία του χορτοκοπτικού περιλαμβάνονται 20 ανταλλακτικά προσαρτήματα κοπής στερεωμένα πάνω στη βοηθητική χειρολαβή. Να χρησιμοποιείτε μόνο τα συνιστώμενα προσαρτήματα κοπής.

- Τοποθετήστε το προσάρτημα κοπής (12) με την μεγάλη οπή πάνω στον πείρο (22) της κεφαλής (13) και τραβήξτε προς τα έξω έτσι ώστε ο πείρος (22) να εισέλθει στην μικρότερη οπή του προσαρτήματος κοπής (12) (εικ. L).
- Επαναλάβετε τις ίδιες ενέργειες με το δεύτερο προσάρτημα κοπής.
- Η αφαίρεση των προσαρτημάτων κοπής (12) πραγματοποιείται με την αντίστροφη από την τοποθέτησή του σειρά.



Όλες οι βλάβες πρέπει να επισκευάζονται από την εξουσιοδοτημένη υπηρεσία του κατασκευαστή.

## ΤΕΧΝΙΚΑ ΧΑΡΑΚΤΗΡΙΣΤΙΚΑ

### ΟΝΟΜΑΣΤΙΚΑ ΣΤΟΙΧΕΙΑ

Χορτοκοπτικό επαναφορτιζόμενο 58G030	
Παράμετροι	Τιμές
Τάση ηλεκτρικού συσσωρευτή	18 V DC
Συχνότητα περιστροφής της ατράκτου άνευ φορτίου	9000 min <sup>-1</sup>
Πλάτος κοπής	254 mm
Λεπίδες από πολυμερές υλικό	88,5 mm
Αριθμός λεπίδων τοποθετημένων στην κεφαλή	2
Ρύθμιση του μήκους της χειρολαβής	1,1 ÷ 1,4 m
Κλάση προστασίας	III
Βάρος	1,8 kg
Έτος κατασκευής	2020
Το 58G030 σημαίνει τον τύπο αλλά και τον κωδικό προϊόντος του μηχανήματος	

## ΛΕΙΤΟΥΡΓΙΑ / ΡΥΘΜΙΣΕΙΣ

### ΕΝΕΡΓΟΠΟΙΗΣΗ / ΑΠΕΝΕΡΓΟΠΟΙΗΣΗ



Ο διακόπτης του χορτοκοπτικού διαθέτει το κουμπί κλειδώματος το οποίο αποτρέπει την αβέλτη ενεργοποίηση.



**Ενεργοποίηση:** πιέστε τον μηχανισμό κλειδώματος του διακόπτη (6), και κατόπιν πιέστε τον διακόπτη (5) (εικ. K).

**Απενεργοποίηση:** αφήστε τον διακόπτη (5).



Κατόπιν απενεργοποίησης του κινητήρα, τα προσαρτήματα κοπής συνεχίζουν να περιστρέφονται για ορισμένο χρονικό διάστημα. Απαγορεύεται να επιχειρείτε το κλείδωμα του διακόπτη όταν είναι ενεργοποιημένο.

Όλα τα παρελκόμενα πρέπει να είναι σωστά στερεωμένα και να ανταποκρίνονται στις απαιτήσεις που εξασφαλίζουν την αξιόπιστη λειτουργία του χορτοκοπτικού. Κάθε εξάρτημα του χορτοκοπτικού που έχει βλάβη θα πρέπει να επισκευαστεί ή να αντικατασταθεί αμέσως.

### ΥΠΟΔΕΙΞΕΙΣ ΤΗΣ ΑΣΦΑΛΟΥΣ ΚΑΙ ΑΠΟΤΕΛΕΣΜΑΤΙΚΗΣ ΧΡΗΣΗΣ



- Να κόβετε υψηλό χορτάρι σταδιακά, στρώμα-στρώμα.
- Να κρατάτε το χορτοκοπτικό στην απόσταση ασφαλείας από σκληρά αντικείμενα και γεωργικά καλλιεργημένα φυτά.
- Επιτρέπεται να κόβετε με το χορτοκοπτικό μόνο ξηρό χορτάρι.
- Κατά το ξάκρισμα κατευθύνετε το χορτοκοπτικό κατά μήκος της άκρης του χλοοτάπητα.

## ΤΕΧΝΙΚΗ ΣΥΝΤΗΡΗΣΗ



Προτού προβείτε σε οσεδηδήποτε ενέργειες που αφορούν στη συνυμολόγηση, τη ρύθμιση, την επισκευή ή τη συντήρηση, αφαιρέστε τον ηλεκτρικό συσσωρευτή από το ηλεκτρικό μηχάνημα.

### ΤΕΧΝΙΚΗ ΦΡΟΝΤΙΔΑ ΚΑΙ ΦΥΛΑΞΗ



- Συνιστάται να καθαρίζετε το ηλεκτρικό μηχάνημα χειρός μετά από την κάθε χρήση του.

Ηλεκτρικός συσσωρευτής του συστήματος Graphite Energy+		
Παράμετροι	Τιμές	
<b>Ηλεκτρικός συσσωρευτής</b>	<b>58G001</b>	<b>58G004</b>
Τάση του ηλεκτρικού συσσωρευτή	18 V DC	18 V DC
Τύπος του ηλεκτρικού συσσωρευτή	Li-Ion	Li-Ion
Χωρητικότητα του ηλεκτρικού συσσωρευτή	2000 mAh	4000 mAh
Εύρος θερμοκρασιών περιβάλλοντος	4°C – 40°C	4°C – 40°C
Διάρκεια φόρτισης με τον φορτιστή 58G002	1 h	2 h
Βάρος	0,400 kg	0,650 kg
Έτος κατασκευής	2020	2020

## ΠΡΟΣΤΑΣΙΑ ΠΕΡΙΒΑΛΛΟΝΤΟΣ

Φορτιστής του συστήματος Graphite Energy+	
Παράμετροι	Τιμές
Τύπος φορτιστή	58G002
Τάση λαμβανόμενου ρεύματος	230 V AC
Συχνότητα ρεύματος ηλεκτρικού δικτύου	50 Hz
Τάση φόρτισης	22 V DC
Μέγιστο ρεύμα φόρτισης	2300 mA
Εύρος θερμοκρασιών περιβάλλοντος	4°C – 40°C
Διάρκεια φόρτισης του ηλεκτρικού συσσωρευτή 58G001	1 h
Διάρκεια φόρτισης του ηλεκτρικού συσσωρευτή 58G004	2 h
Κλάση προστασίας	II
Βάρος	0,300 kg
Ετος κατασκευής	2020

### ΠΛΗΡΟΦΟΡΙΕΣ ΓΙΑ ΕΠΙΠΕΔΟ ΘΟΥΡΥΒΟΥ ΚΑΙ ΚΡΑΔΑΣΜΟΥΣ

Επίπεδο ακουστικής πίεσης	$L_{pA} = 79,5 \text{ dB(A)}$ $K=3\text{dB(A)}$
Επίπεδο ακουστικής ισχύος	$L_{WA} = 91,9 \text{ dB(A)}$ $K=2,23\text{dB(A)}$
Επιτάχυνση της παλμικής κίνησης (βασική χειρολαβή)	$a_h = 1,453 \text{ m/s}^2$ $K=1,5 \text{ m/s}^2$
Επιτάχυνση της παλμικής κίνησης (βοηθητική χειρολαβή)	$a_h = 3,224 \text{ m/s}^2$ $K=1,5 \text{ m/s}^2$

### Πληροφορίες για επίπεδο θορύβου και κραδασμούς

Το επίπεδο του θορύβου που παράγεται από το ηλεκτρικό μηχάνημα χειρός περιγράφεται με τη στάθμη ακουστικής πίεσης  $L_{pA}$  και τη στάθμη ακουστικής ισχύος  $L_{WA}$  (όπου το  $K$  είναι η τιμή αβεβαιότητας στη μέτρηση). Το επίπεδο κραδασμών που εκπέμπονται από το ηλεκτρικό μηχάνημα χειρός περιγράφεται με τη βοήθεια της επιτάχυνσης της παλμικής κίνησης  $a_h$  (όπου το  $K$  είναι η τιμή αβεβαιότητας στη μέτρηση).

Τα επίπεδα της εκπνεόμενης ακουστικής πίεσης  $L_{pA}$ , η στάθμη ακουστικής ισχύος  $L_{WA}$  και η επιτάχυνση της παλμικής κίνησης  $a_h$  που παρατίθενται σε αυτές τις οδηγίες έχουν υπολογιστεί σύμφωνα με τις απαιτήσεις των προτύπων EN 60335-1:2012, EN 50636. Η αναφερόμενη στάθμη κραδασμών  $a_h$  μπορεί επίσης να χρησιμοποιηθεί για τη σύγκριση των ηλεκτρικών μηχανημάτων χειρός όπως και για την προκαταρκτική εκτίμηση της έκθεσης στους κραδασμούς.

Η δηλωμένη τιμή κραδασμών είναι αντιπροσωπευτική για βασικές εργασίες με το ηλεκτρικό μηχάνημα χειρός. Η τιμή των κραδασμών μπορεί να αλλάξει, εάν το ηλεκτρικό μηχάνημα χειρός θα χρησιμοποιείται για άλλους σκοπούς. Η τιμή κραδασμών μπορεί να επηρεαστεί από ελλιπή ή πολύ σπάνια τεχνική συντήρηση. Οι ανωτέρω αιτίες ενδέχεται να προκαλέσουν αύξηση της έκθεσης στους κραδασμούς κατά την περίοδο λειτουργίας.

Για την ακριβή εκτίμηση της έκθεσης στους κραδασμούς θα πρέπει να λαβείτε υπόψη σας τον χρόνο κατά τον οποίο το ηλεκτρικό μηχάνημα χειρός είναι απενεργοποιημένο ή κατά τον οποίο είναι ενεργοποιημένο αλλά δεν λειτουργεί. Κατόπιν ακριβούς εκτίμησης όλων των παραγόντων, η συνολική τιμή κραδασμών μπορεί να είναι πολύ χαμηλότερη.

Για την προστασία του χειριστή από τη βλαβερή επίδραση των κραδασμών πρέπει να εφαρμόζετε επιπρόσθετα μέτρα ασφαλείας, ήτοι να εξασφαλίσετε την τεχνική συντήρηση του ηλεκτρικού μηχανήματος και των παρεκκλεμμένων εργασιών, να διατηρείτε τη θερμοκρασία των χεριών σας σε αποδεκτό επίπεδο, να τηρείτε το πρόγραμμα εργασίας.



Ηλεκτρικές συσκευές δεν πρέπει να απορρίπτονται μαζί με τα οικιακά απορρίμματα. Θα πρέπει να παραδίδονται στο ειδικό τμήμα ανακύκλωσης. Τις πληροφορίες για το θέμα ανακύκλωσης μπορεί να σας τις παρέχει ο πωλητής του προϊόντος ή οι τοπικές αρχές. Ηλεκτρονικός και ηλεκτρικός εξοπλισμός, το χρονικό περιθώριο λειτουργίας του οποίου έληξε, περιέχει επικίνδυνες για το περιβάλλον ουσίες. Εξοπλισμός ο οποίος δεν έχει υποστεί ανακύκλωση αποτελεί ενδεχόμενο κίνδυνο για το περιβάλλον και την υγεία του ανθρώπου.



\* Διατηρούμε το δικαίωμα εισαγωγής αλλαγών.

Ηλεκτρικοί συσσωρευτές / μπαταρίες δεν πρέπει να απορρίπτονται μαζί με τα οικιακά απορρίμματα. Δεν επιτρέπεται να πετούνται στη φωτιά ή στο νερό. Όταν ο ηλεκτρικός συσσωρευτής είναι ληγμένος ή έχει βλάβη, θα πρέπει να ανακυκλωθεί σύμφωνα με την ισχύουσα οδηγία σχετικά με την ανακύκλωση ηλεκτρικών συσσωρευτών και μπαταριών.

Η εταιρεία Grupa Torxex Spółka z ograniczoną odpowiedzialnością\* Spółka komandytowa, η οποία εδρεύει στη Βαρσοβία στη διεύθυνση: Pograniczna str. 2/4 (αποκαλούμενη εφεξής η «Grupa Torxex»), προειδοποιεί ότι όλα τα πνευματικά δικαιώματα δημιουργού για το περιεχόμενο των παρόντων οδηγιών (αποκαλούμενων εφεξής οι «Οδηγίες») συμπεριλαμβανομένων των κειμένων, των φωτογραφιών, διαγραμμάτων, εικόνων και σχεδίων, καθώς και της στοιχειοθεσίας, ανήκουν αποκλειστικά στην εταιρεία Grupa Torxex και προστατεύονται με το Νόμο περί δικαιώματος δημιουργού και συγγενών δικαιωμάτων από τις 4 Φεβρουαρίου του έτους 1994 (Ενημερωτικό δελτίο των νομοθετημάτων της Δημοκρατίας της Πολωνίας Αρ. 90 Αρθ. 631 με τις υπόμηνες μεταρρυθμίσεις. Αντιγράφει, αναπαραγωγή, δημοσίευση, αλλαγή των στοιχείων των οδηγιών χωρίς την έγγραφη έγκριση της εταιρείας Grupa Torxex αυστηρά απαγορεύεται και μπορεί να οδηγήσει σε έφεση ποινικών και άλλων αξιώσεων.



## TRADUCCIÓN DEL MANUAL ORIGINAL DESBROZADORA A BATERÍA 58G030

ATENCIÓN: ANTES DE USAR ESTA HERRAMIENTA ES NECESARIO LEER LAS INSTRUCCIONES Y GUARDARLAS PARA LAS FUTURAS CONSULTAS.

### NORMAS DE SEGURIDAD DETALLADAS

#### REQUISITOS DETALLADOS PARA DESBROZADORAS DE CESPED CON ALIMENTACIÓN POR BATERÍA

ADVERTENCIA Durante el uso de la desbrozadora se deben observar las normas de seguridad. Para su seguridad y la de las terceras personas se ruega lea estas instrucciones antes de comenzar el trabajo con la desbrozadora. Se ruega guarde las instrucciones para las futuras consultas.

- Este dispositivo de jardín no está destinado para su uso por personas (incluidos niños) con capacidades físicas limitadas, limitación en la sensibilidad o enfermedades psíquicas o por personas que no tengan experiencia o no conozcan la herramienta, al menos que lo hagan bajo supervisión o de acuerdo a las instrucciones de uso suministradas por personas responsables por la seguridad.
- RECUERDE.** El operario o el usuario es responsable por cualquier accidente o situación peligrosa para los demás o para el entorno.

#### Preparación

- Durante el trabajo siempre use un calzado fuerte y un pantalón largo.
- Siempre utilice medios de protección personal como gafas de protección o protección de oído.



- Compruebe bien el terreno sobre el que vaya a trabajar y elimine cualquier objeto que pueda ser rebotado por el hilo de corte.
- Antes del uso, compruebe siempre que el cabezal de la desbrozadora no está dañado.
- Mantenga la desbrozadora con ambas manos de manera que el eje del cabezal esté en posición perpendicular al suelo.

## Uso

- Trabaje únicamente con la luz del día o con una buena iluminación artificial.
- Evite cortar el césped mojado.
- Estando en una superficie inclinada siempre asegúrese de mantenerse firme. En superficies inclinadas trabaje con cuidado para no perder el equilibrio.
- Vaya andando, nunca corra.
- No dé acceso a la herramienta de jardín a niños o personas que no estén familiarizadas con este manual.
- Pare el trabajo si en las inmediaciones hay terceras personas, niños o mascotas.
- Siempre corte el césped a lo largo de la pendiente, nunca hacia arriba y hacia abajo.
- Tenga mucho cuidado al cambiar de dirección de cortar.
- Al trasladar la desbrozadora desconecte el motor.
- No use la herramienta si las protecciones o la carcasa están dañadas o si la protección no está colocada.
- Arranque el motor de acuerdo con las instrucciones, asegurándose de tener los pies alejados de la línea de corte.
- No incline la desbrozadora cuando arranca el motor.
- Nunca coloque elementos de corte metálicos.
- Tenga cuidado de no cortarse con la máquina que sirve para cortar el hilo.
- Asegúrese que los orificios de ventilación están limpios.
- Antes de poner la herramienta en marcha, asegúrese de mantenerla firmemente con las dos manos.
- No sujete las manos ni coloque los pies cerca de las piezas en movimiento.
- Las reparaciones deben realizarse por personas autorizadas.
- Debe utilizar únicamente piezas de repuesto originales recomendadas por el fabricante.

## Mantenimiento y almacenamiento

- Mantenga todas las piezas y los útiles en buen estado para asegurarse de que la herramienta esté segura para trabajar con ella.
- Para garantizar la seguridad, cambie las piezas desgastadas o dañadas.
- Proteja la herramienta de la humedad.
- Manténgala fuera del alcance de los niños.
- Utilice el hilo de corte adecuado.

## Instrucciones de seguridad para la batería

- Si la batería está dañada y se usa de forma inapropiada, se podrían generar gases. Se debe ventilar la habitación y en caso de sufrir malestar, consultar al médico. Los gases pueden dañar el sistema respiratorio.
- Las condiciones de funcionamiento incorrectas pueden causar una fuga de la batería; evitar el contacto con el líquido de batería. Si se llega en contacto accidentalmente, el líquido de batería se debe enjuagar bien con agua. En caso de contacto con los ojos también se debe consultar a un médico. El líquido de batería puede causar irritación o quemaduras.
- No abra la batería - hay riesgo de cortocircuito.
- No utilice la batería de la herramienta eléctrica cuando llueve.

- La batería se debe mantener siempre fuera del alcance de la fuente de calor. La batería no se debe dejar por un periodo de tiempo largo en ambientes con temperatura alta (lugares expuestos al sol, cerca de radiadores o en cualquier lugar donde la temperatura supera 50°C).

## Instrucciones de seguridad para el cargador de batería

- Este dispositivo no está destinado para su uso por personas (incluidos niños) con capacidades físicas limitadas, limitación en la sensibilidad o enfermedades psíquicas o por personas que no tengan experiencia o no conozcan el dispositivo, al menos que lo hagan bajo supervisión o de acuerdo a las instrucciones de uso suministradas por personas responsables por la seguridad.
- Tenga precaución para que los niños no jueguen con el dispositivo.
- **El cargador no debe exponerse a la humedad o al agua.** Si entra agua en el cargador, aumenta el riesgo de descarga eléctrica. El cargador solo se puede utilizar dentro de recintos secos.
- Antes de instalar, ajustar, reparar o usar la herramienta es necesario desenchufarla de la toma de corriente.
- **No utilice el cargador colocado sobre una superficie inflamable (por ejemplo, papel, textiles) o en la proximidad de sustancias inflamables.** Debido a que la temperatura del cargador sube durante la carga, existe un riesgo de incendio.
- **Antes de cada uso, compruebe el estado del cargador, cable y enchufe. En caso de daños - no utilice el cargador. No debe intentar desmontar el cargador.** Cualquier reparación debe realizarse en un punto de servicio técnico autorizado. El montaje del cargador realizado de forma incorrecta provoca riesgo de descarga eléctrica o incendio.
- Los niños y personas con discapacidad física, emocional o mental y otras personas cuya experiencia o el conocimiento no es suficiente para manejar el cargador manteniendo al mismo tiempo todas las normas de seguridad, no deben operar el cargador sin la supervisión de una persona responsable. De lo contrario existe el peligro de que el dispositivo se maneje indebidamente y como resultado puede conducir a lesiones.
- Cuando el cargador no esté en uso, debe desconectarlo de la red de alimentación.

**ATENCIÓN:** Aunque la estructura es segura de por sí, y aunque utilice medidas de seguridad y de protección adicionales, siempre existe un riesgo residual de sufrir lesiones corporales durante el trabajo.

Las baterías Li-ion pueden soltar líquido, inflamarse o explotar si se calientan a temperaturas altas o sufren un cortocircuito. No deben almacenarse en el coche durante días de mucho calor o sol. No debe abrir las baterías. Las baterías Li-ion contienen dispositivos eléctricos de seguridad que en caso de dañarse pueden causar la inflamación o la explosión de la batería.



## Descripción de iconos utilizados.



1. ATENCIÓN: Guarde precauciones
- 2,3. Lea el manual de instrucciones, siga las advertencias y las reglas de seguridad incluidas.
4. Use el equipo de protección personal (gafas de seguridad, protección auditiva).
5. Retire la batería del dispositivo antes de empezar las actividades relacionadas con el ajuste o la limpieza.
6. Use guantes de protección.
7. No permita que los niños se acerquen a la herramienta.
8. Use ropa de protección.
9. La herramienta de jardín sirve para trabajos en los exteriores.
10. No acerque pies ni manos a los elementos de corte.
11. Mantenga una distancia segura de la herramienta de jardín en marcha.
12. Debe proteger la herramienta contra la humedad.
13. Durante la operación de la herramienta no se debe introducir las manos en los orificios.
14. Desenchufe el cargador antes de la reparación.
15. Clase de protección 2.
16. El dispositivo sirve para trabajos en los interiores secos.
17. No arroje las células al fuego.
18. La temperatura máxima admisible de las células.
19. Reciclaje.
20. No permita que terceras personas estén al alcance de la desbrozadora.

## ESTRUCTURA Y APLICACIÓN

La desbrozadora a batería es una herramienta alimentada a batería. La propulsión es de motor conmutador de corriente directa de imán permanente. Este tipo de dispositivo está diseñado para trabajar en un jardín particular. La desbrozadora está diseñada para cortar el césped en los bordes o en los rincones del césped y para recortar arriates, donde no se puede llegar con un cortacésped.

Se prohíbe el uso de esta herramienta eléctrica distinto a los aquí indicados.

## DESCRIPCIÓN DE LAS PÁGINAS GRÁFICAS

La lista de componentes se refiere a las piezas del dispositivo mostradas en la imagen al inicio del manual.

1. Barra para bordes
2. Rueda de bloqueo del tubo telescópico
3. Rodillo de bloqueo de la empuñadura auxiliar
4. Empuñadura auxiliar
5. Interruptor
6. Bloqueo de interruptor
7. Empuñadura principal
8. Elementos de corte de repuesto
9. Tubo telescópico
10. Botón de bloqueo de ángulo de inclinación del cabezal
11. Protección
12. Elemento de corte
13. Cabezal
14. Interruptor de sujeción de la batería
15. Batería
16. Cargador
17. Diodos LED
18. Botón de estado de carga de la batería
19. Indicador de estado de carga de la batería (diodo LED).
20. Tornillos de ajuste de la protección
21. Husillo
22. Pasador

\* Puede haber diferencias entre la imagen y el producto.

## DESCRIPCIÓN DE ICONOS UTILIZADOS



ATENCIÓN



ADVERTENCIA



MONTAJE / CONFIGURACIONES



INFORMACIÓN

## ÚTILES Y ACCESORIOS

- |                              |           |
|------------------------------|-----------|
| 1. Protección                | - 1 ud.   |
| 2. Cabezal con hilo de corte | - 1 ud.   |
| 3. Elementos de corte        | - 20 uds. |
| 4. Tornillos                 | - 2 uds.  |
| 5. Tornillos                 | - 1 ud.   |

## PREPARACIÓN PARA TRABAJAR

### RETIRADA / COLOCACIÓN DE LA BATERÍA

- Pulse el interruptor de sujeción de la batería (14) y retire la batería (15) (imagen A).
- Coloque la batería cargada (15) en la sujeción en la manguera hasta oír un clic del interruptor de sujeción de la batería (14).

### CARGA DE LA BATERÍA

La batería es un dispositivo que se suministra parcialmente cargado. La carga de la batería debe realizarse en condiciones de temperatura de ambiente entre 4°C-40°C. Una batería nueva o no utilizada durante mucho tiempo llegará a capacidad plena de carga después de 3 - 5 ciclos de carga y descarga.

- Retire la batería (15) del dispositivo (imagen A).
- Conecte el cargador a la toma de corriente (230 V CA).



- Introduzca la batería (15) en el cargador (16) (imagen B). Compruebe que la batería está bien colocada (introducida hasta el fondo).



Después de conectar el cargador a la red (230 V CA), el diodo LED verde (17) en el cargador se iluminará indicando conexión a la red.

Después de colocar la batería (15) en el cargador (16) se iluminará el diodo rojo (17) en el cargador indicando que la carga de la batería está en proceso.

Los diodos verdes (19) parpadean al mismo tiempo indicando el estado de carga de la batería en diferentes modos (ver abajo).

- **El parpadeo de todos los diodos** significa que la batería está descargada y hay que cargarla.
- **El parpadeo de 2 diodos** indica una descarga parcial.
- **El parpadeo de 1 diodo** indica un estado de carga de la batería alto.



Después de cargar la batería, el diodo (17) en el cargador se ilumina en verde y todos los diodos del estado de carga de la batería (19) se iluminan con luz continua. Después de cierto tiempo (aprox. 15 seg.), los diodos del estado de carga de la batería (19) se apagan.



La batería no debe estar cargándose más de 8 horas. Si se supera este tiempo las células de la batería pueden dañarse. El cargador no se apagará automáticamente cuando la batería esté completamente cargada. El diodo verde en el cargador seguirá iluminado. El diodo de estado de carga de la batería se apaga después de un cierto periodo de tiempo. Desconecte la alimentación antes de retirar la batería de la toma de cargador. Evite cargas cortas consecutivas. No debe cargar la batería después de un uso corto del dispositivo. Una disminución significativa de tiempo entre las cargas necesarias indica que la batería está desgastada y debe ser reemplazada.



**Durante el proceso de carga las baterías se calientan mucho. No debe trabajar justo después de cargar la batería. Espere hasta que el cargador alcance la temperatura ambiente. De esta forma evitará daños de la batería.**

#### INDICACIÓN SOBRE EL ESTADO DE CARGA DE LA BATERÍA



La batería está equipada con la indicación del estado de carga de la batería (3 diodos LED) (19). Para comprobar el estado de carga de la batería debe pulsar el botón de estado de carga de la batería (18) (imagen C). La iluminación de todos los diodos indica un estado de carga de la batería alto. La iluminación de 2 diodos indica una descarga parcial. La iluminación únicamente de un diodo significa que la batería está descargada y que hay que cargarla.

#### MONTAJE DE LA PROTECCIÓN



- Coloque la protección (11) sobre la carcasa del motor para que su parte superior se dirija hacia el operador.
- Apriete la protección (11) a la carcasa del motor con los tornillos (20) provistos (imagen D).

#### MONTAJE DEL CABEZAL



El cabezal (13) se entrega por separado con los 2 elementos de corte montados (12).

- Coloque el cabezal (13) en el husillo (21) de modo que su parte plana del orificio coincida con la misma superficie del husillo (imagen D).
- Asegúrelo con el tornillo suministrado girándolo hacia la izquierda (rosca izquierda) (imagen E).



Para mantener el correcto funcionamiento del dispositivo, el cabezal debe estar equipado con 2 elementos de corte. No está permitido trabajar con 1 elemento de corte.

#### BARRA PARA BORDES



La barra para bordes está destinada para cortar el césped en los bordes o en los rincones del césped. Protege el elemento de corte de ser dañado por los bordes afilados, por ejemplo, el borde del pavimento de hormigón.

- La barra para bordes (1) colocada en la carcasa del motor se puede ajustar deslizando hacia dentro o hacia afuera según las necesidades (imagen F).

#### AJUSTE DE LA EMPUÑADURA AUXILIAR

La empuñadura auxiliar está diseñada tanto para diestros, como para zurdos. Al empezar a trabajar, la desbrozadora debe mantenerse firmemente con las dos manos utilizando ambas empuñaduras.

- Afloje la tuerca de bloqueo de la empuñadura auxiliar (3) y ajuste la empuñadura auxiliar (4) en la posición óptima para el trabajo realizado (imagen G).
- Apriete el rodillo de bloqueo de la empuñadura auxiliar (3) para bloquearla en esta posición.

#### AJUSTE DE LONGITUD DEL TUBO DE TELESCÓPICO

El ajuste de la longitud del tubo telescópico le permite ajustar la altura del equipo para las personas de todas las alturas.

- Apriete la rueda de bloqueo del tubo telescópico (2).
- Saque / inserte el tubo telescópico (9) a la longitud deseada (imagen H).
- Bloquee apretando la rueda de bloqueo del tubo telescópico (2).

#### AJUSTE DEL ÁNGULO DE LA EMPUÑADURA PRINCIPAL

Debido a la función práctica de cambio del ángulo del cabezal en relación con la empuñadura principal, existe la posibilidad de cortar bordes del césped y arriates y segar en espacios de difícil acceso, como debajo de los bancos, hamacas, mesas, etc.

- Pulse el botón de bloqueo del ángulo de inclinación del cabezal (10).
- Presionando el tubo telescópico (9) seleccione el ángulo apropiado de inclinación del cabezal (imagen I).
- Suelte el botón de bloqueo del ángulo del cabezal (10) para bloquear de forma automática la posición seleccionada.

Tenga mucho cuidado cuando utiliza la desbrozadora para recortar en vertical los bordes de un césped o arriate. Permanezca fuera del alcance del hilo de corte para evitar el peligro de ser golpeado con objetos rebotados.

#### EMPUÑADURA PRINCIPAL GIRATORIA

Gracias a la función de rotación de la empuñadura principal en 90° a la derecha o a la izquierda en relación al cabezal, hay una posibilidad de recortar verticalmente el césped y los arriates.

- Sujetando el cuerpo de la desbrozadora, tire del tubo telescópico (9) y gírelo 90° a la izquierda o a la derecha (según las marcas en el rodillo).
- Suelte y bajo la presión del resorte, el tubo telescópico (9) junto con la empuñadura principal (7) se bloqueará en la posición seleccionada (imagen J).

## TRABAJO / CONFIGURACIÓN

#### PUESTA EN MARCHA / DESCONEXIÓN

El interruptor de la desbrozadora está protegido contra la puesta en marcha accidental.

**Puesta en marcha:** presione el bloqueo del interruptor (6) y pulse el interruptor (5) (imagen K).

**Desconexión:** suelte el interruptor (5).

Después de desconectar el motor, los elementos de corte siguen girando. Nunca intente bloquear el interruptor en la posición de encendido.

Todas las partes deben estar instaladas correctamente y cumplir con los requisitos que garantizan un funcionamiento correcto y seguro de la desbrozadora. Cualquier componente o pieza protectora defectuosa debe ser reparada o reemplazada inmediatamente.

## CONSEJOS PARA UN USO SEGURO Y EFICAZ



- Al recortar hierba alta debe trabajar de forma gradual, capa por capa.
- La desbrozadora debe mantenerse alejada de objetos duros y plantas de cultivo.
- Puede trabajar con la desbrozadora solo cuando el césped está seco.
- Al recortar los bordes del césped, debe guiar la herramienta a lo largo del borde.

## USO Y CONFIGURACIÓN



Antes de instalar, ajustar, reparar o usar la herramienta es necesario quitar la batería del dispositivo.

### MANTENIMIENTO Y ALMACENAJE



- Se recomienda limpiar la herramienta después de cada uso.
- Limpie periódicamente los orificios de ventilación en la carcasa del motor.
- Elimine con frecuencia los restos de césped cortado de la protección y del cabezal.
- Nunca limpie la herramienta con agua, líquidos corrosivos o disolventes.
- El dispositivo se debe limpiar con un cepillo o un paño suave.
- Guarde la herramienta en un lugar seco y alejado de los niños.
- El dispositivo debe ser almacenado con la batería extraída.

### CAMBIO DE LOS ELEMENTOS DE CORTE



- La desbrozadora está equipada con 20 elementos de corte de repuesto sujetos a la empuñadura auxiliar. Utilice únicamente los elementos de corte recomendados.
- Coloque el elemento de corte (12) con el orificio más grande en el pasador (22) del cabezal (13) y extráigalo hasta que el pasador (22) esté en el orificio más pequeño del elemento de corte (12) (imagen L).
  - Repita la operación descrita para el segundo elemento de corte.
  - El desmontaje del elemento de corte (12) se ejecuta en el orden inverso al de su montaje.



Cualquier tipo de avería debe subsanarse en un punto de servicio técnico autorizado por el fabricante.

## PARAMETROS TÉCNICOS

### DATOS NOMINALES

Desbrozadora a batería 58G030	
Parámetro técnico	Valor
Tensión del cargador	18 V DC
Velocidad de giro del husillo en vacío	9000 min <sup>-1</sup>
Ancho de corte	254 mm
Cuchillos de polímero	88,5 mm
Número de cuchillos montados en el cabezal	2
Ajuste de la longitud de la empuñadura	1,1 ÷ 1,4 m
Clase de protección	III
Peso	1,8 kg
Año de fabricación	2020

58G030 significa tanto el tipo como la definición de la máquina

Cargador del sistema Graphite Energy+		
Parámetro técnico	Valor	
<b>Batería</b>	<b>58G001</b>	<b>58G004</b>
Tensión del cargador	18 V DC	18 V DC
Tipo de batería	Li-Ion	Li-Ion
Capacidad de la batería	2000 mAh	4000 mAh
Alcance de temperatura ambiente	4°C – 40°C	4°C – 40°C
Tiempo de carga de la batería 58G002	1 h	2 h
Peso	0,400 kg	0,650 kg
Año de fabricación	2020	2020

Cargador del sistema Graphite Energy+	
Parámetro técnico	Valor
<b>Tipo de cargador</b>	<b>58G002</b>
Voltaje	230 V AC
Frecuencia	50 Hz
Tensión de carga	22 V DC
Corriente de carga máx.	2300 mA
Alcance de temperatura ambiente	4°C – 40°C
Tiempo de carga de la batería 58G001	1 h
Tiempo de carga de la batería 58G004	2 h
Clase de protección	II
Peso	0,300 kg
Año de fabricación	2020

### DATOS DE RUIDO Y VIBRACIONES

Nivel de presión acústica	$L_{PA} = 79,5 \text{ dB(A)}$ K=3dB(A)
Nivel de potencia acústica	$L_{WA} = 91,9 \text{ dB(A)}$ K=2,23dB(A)
Valor de aceleración de las vibraciones (empuñadura principal)	$a_h = 1,453 \text{ m/s}^2$ K=1,5 m/s <sup>2</sup>
Valor de aceleración de las vibraciones (empuñadura auxiliar)	$a_h = 3,224 \text{ m/s}^2$ K=1,5 m/s <sup>2</sup>

### Información sobre ruidos y vibraciones

El nivel de ruido emitido por el dispositivo se describe por: el nivel de presión acústica  $L_{PA}$  y el nivel de potencia acústica  $L_{WA}$  (donde K es la incertidumbre de la medición). Las vibraciones emitidas por el dispositivo se describen por el valor de la aceleración de la vibración  $a_h$  (donde K es la incertidumbre de la medición).

Los niveles de presión sonora  $L_{pM}$ , nivel de potencia acústica  $L_{wM}$  y el valor de aceleraciones de las vibraciones  $a_h$  indicados en este manual se han medido de acuerdo con EN 60335-1:2012; EN 50636. El nivel de vibración  $a_h$  especificado puede usarse para comparar dispositivos y para evaluar previamente la exposición a la vibración.

El nivel especificado de la vibración es representativo de las aplicaciones básicas de la herramienta. Si el dispositivo se utiliza para otras aplicaciones o con otros útiles, el nivel de vibraciones puede cambiar. Los niveles de vibraciones podrán ser más altos por un mantenimiento insuficiente o demasiado poco frecuente. Las razones anteriores pueden dar lugar a una mayor exposición a las vibraciones durante todo el periodo de trabajo.

Para estimar con precisión la exposición a las vibraciones, se deben tener en cuenta los periodos en los que la herramienta está desconectada o cuando está encendida pero no se utiliza para trabajar. Después de estimar con detalle todos los factores, la exposición total a la vibración puede ser mucho menor.

Para proteger al usuario de las vibraciones, se deben introducir medidas de seguridad adicionales, como el mantenimiento cíclico del dispositivo y los útiles, la protección adecuada de la temperatura de las manos y la organización adecuada del trabajo.

## PROTECCIÓN MEDIOAMBIENTAL



Los dispositivos eléctricos no se deben desechar junto con los residuos tradicionales, sino ser llevados para su reutilización a las plantas de reciclaje especializadas. Podrá recibir información necesaria del vendedor del producto o de la administración local. Equipo eléctrico y electrónico desgastado contiene sustancias no neutras para el medio ambiente. Los equipos que no se sometan al reciclaje suponen posible riesgo para el medio ambiente y para las personas.



Las baterías / pilas no se deben desechar en la basura doméstica, no se debe echar al fuego o al agua. Las baterías dañadas o desgastadas se deben reciclar correctamente de acuerdo a la directiva actual sobre el desecho de baterías y pilas.

Li-Ion

\* Se reserva el derecho de introducir cambios.

Grupa Topex Sociedad con responsabilidad limitada\* Sociedad comanditaria con sede en Varsovia, c/ Pograniczna 2/4 (a continuación: "Grupa Topex") informa que todos los derechos de autor para el contenido de las presentes instrucciones (a continuación: "Instrucciones"), entre otros, para su texto, fotografías incluidas, esquemas, imágenes, así como su estructura son propiedad exclusiva de Grupa Topex y está sujeto a la protección legal de acuerdo con la ley del 4 de febrero de 1994 sobre el derecho de autor y leyes similares (B.O. 2006 N°90 Posición 631 con enmiendas posteriores). Se prohíbe copiar, tratar, publicar o modificar con fines comerciales de la totalidad o de partes de las Instrucciones sin el permiso expreso de Grupa Topex por escrito. El no cumplimiento de esta prohibición puede acarrear la responsabilidad civil y penal.

IT

## TRADUZIONE DELLE ISTRUZIONI ORIGINALI

### TAGLIABORDI A BATTERIA 58G030

ATTENZIONE: PRIMA DI UTILIZZARE IL DISPOSITIVO, LEGGERE ATTENTAMENTE IL PRESENTE MANUALE, CHE VA CONSERVATO CON CURA PER UTILIZZI FUTURI.

## NORME PARTICOLARI DI SICUREZZA

### REQUISITI PARTICOLARI PER I TOSAERBA A FILO (TAGLIABOR- DI) ALIMENTATI A BATTERIA

**AVVERTENZA:** Durante l'utilizzo del tagliabordi, rispettare le norme di sicurezza. Per la propria sicurezza e quella degli astanti si prega di leggere il presente manuale prima di iniziare ad utilizzare il tosaerba. Si prega di conservare il manuale per utilizzi futuri.

- Questo dispositivo da giardino non è destinato all'utilizzo da parte di persone (tra cui bambini) con minorazioni fisiche, sensoriali o psichiche, o persone prive di esperienza o conoscenza dell'apparecchiatura, a meno che ciò non avvenga sotto la supervisione o conformemente alle istruzioni per l'uso dell'apparecchio, trasmesse da persone responsabili per la loro sicurezza.
- **RICORDA.** L'operatore o l'utente è responsabile per gli incidenti ed i pericoli nei confronti di altre persone o dell'ambiente circostante.

## Preparazione

- Durante il taglio dell'erba indossare sempre calzature robuste e pantaloni lunghi.
- Utilizzare sempre dispositivi di protezione individuale, come occhiali protettivi e protezioni per l'udito.
- Controllare con cura il terreno dove s'intende lavorare, ed eliminare tutti gli oggetti che possono essere proiettati dal filo in rotazione.
- Prima dell'uso, assicurarsi sempre che la testa di taglio del tagliabordi non sia danneggiata.
- Tenere con entrambe le mani il tagliabordi, in maniera che l'asse della testa di taglio sia perpendicolare al terreno.

## Utilizzo

- Tagliare l'erba solo con l'illuminazione diurna o con una buona illuminazione artificiale.
- Evitare il taglio di erba bagnata.
- Assumere sempre una posizione stabile. Durante l'utilizzo su terreni in pendenza, procedere con attenzione, per evitare di perdere l'equilibrio.
- Procedere camminando, mai correndo.
- È vietato l'utilizzo del dispositivo da giardino da parte di bambini e di persone che non abbiano letto il manuale per l'uso.
- Non utilizzare il dispositivo se nelle immediate vicinanze sono presenti astanti, bambini o animali.
- Tagliare l'erba sempre perpendicolarmente al pendio, mai verso l'alto o verso il basso.
- Lavorare con particolare prudenza quando s'inverte la direzione di taglio dell'erba.
- Per trasportare il tagliabordi spegnere il motore.
- Non utilizzare il tagliabordi con protezioni danneggiate o senza i dispositivi di protezione forniti.
- Accendere il motore seguendo le istruzioni, facendo attenzione che i piedi si trovino lontano dal filo di taglio.
- Non inclinare il tagliabordi mentre il motore è acceso.
- È vietato fissare elementi di taglio metallici sul dispositivo.
- Fare attenzione a non ferirsi con il dispositivo per il taglio del filo presente sulla protezione.
- Assicurarsi che le aperture di ventilazione siano libere da sporcizia.
- Prima di avviare il tagliabordi, tenere saldamente l'elettrotensile con entrambe le mani.
- Tenere mani e piedi lontano dalle parti in rotazione.
- Il tagliabordi deve essere riparato unicamente da personale autorizzato.
- Utilizzare esclusivamente parti di ricambio raccomandate dal produttore.

## Manutenzione e conservazione

- Per garantire il funzionamento in piena sicurezza del tagliabordi, mantenere in buono stato tutte le parti dell'elettrotensile.
- Sostituire le parti consumate o danneggiate per garantire la sicurezza di funzionamento del dispositivo.
- Proteggere il tagliabordi dall'umidità.
- Conservare fuori della portata dei bambini.
- Utilizzare fili da taglio di tipo adatto.

## Indicazioni sulla sicurezza inerenti la batteria.

- In caso di danni ed utilizzo improprio, dalla batteria può avere luogo la fuoriuscita di gas. Ventilare l'ambiente, in caso di disturbi, consultare il proprio medico. I gas possono causare lesioni dell'apparato respiratorio.

- In caso di condizioni di funzionamento inadeguate, possono avere luogo perdite di elettrolita dalla batteria; evitare il contatto con l'elettrolita. In caso di contatto accidentale con l'elettrolita, sciacquare abbondantemente con acqua. In caso di contatto con gli occhi, inoltre, consultare un medico. Eventuali fuoriuscite di elettrolita possono provocare irritazioni oculari o ustioni.
- Non aprire la batteria – pericolo di corto circuito.
- Non utilizzare la batteria dell'elettrotensile durante la pioggia.
- La batteria deve essere sempre tenuta lontano da sorgenti di calore. È vietato lasciare la batteria a lungo in luoghi esposti ad alte temperature (in luoghi esposti ai raggi del sole, in prossimità di termosifoni ed in ogni luogo la cui temperatura superi i 50°C).

#### Indicazioni sulla sicurezza inerenti il caricabatterie.

- Quest'apparecchio non è destinato all'utilizzo da parte di persone (tra cui bambini) con minorazioni fisiche, sensoriali o psichiche, o persone prive di esperienza o conoscenza dell'apparecchio, a meno che ciò non avvenga sotto la supervisione o conformemente alle istruzioni per l'uso dell'apparecchio, trasmesse da persone responsabili per la loro sicurezza.
- Conservare l'apparecchio fuori dalla portata dei bambini.
- **È vietato esporre il caricabatterie all'azione dell'umidità o dell'acqua.** L'ingresso di acqua nel caricabatterie aumenta il rischio di scosse elettriche. Il caricabatterie può essere utilizzato solo in ambienti asciutti.
- Prima di intraprendere qualsiasi operazione di manutenzione o di pulizia del caricabatterie, scollegarlo dalla rete di alimentazione.
- **Non utilizzare caricabatterie posizionati su superfici infiammabili (ad es. carta, tessuti), o in prossimità di sostanze facilmente infiammabili.** A seguito dell'aumento della temperatura del caricabatterie durante il processo di ricarica, sussiste il pericolo di incendio.
- **Prima di ogni utilizzo, verificare lo stato del caricabatterie, del cavo e della spina. Qualora vengano riscontrati danni, non utilizzare il caricabatterie. È vietato tentare di smontare il caricabatterie.** Tutte le riparazioni devono essere affidate a un centro di assistenza tecnica autorizzato. Un montaggio errato del caricabatterie espone al rischio di folgorazione elettrica o di incendio.
- Bambini e persone disabili fisicamente, emotivamente o mentalmente, ed altre la cui esperienza o conoscenza sia insufficiente per consentire l'utilizzo del caricabatterie nel pieno rispetto di tutte le norme di sicurezza, non devono utilizzare il caricabatterie senza la supervisione di una persona responsabile. In caso contrario sussiste il pericolo che il dispositivo non venga manipolato correttamente, a seguito di tale situazione può causare dei danni.
- Se il caricabatterie non viene utilizzato, deve essere scollegato dalla rete elettrica.

**ATTENZIONE!** Nonostante la progettazione sicura del dispositivo, l'utilizzo di sistemi di protezione e di misure di protezione supplementari, sussiste sempre il rischio residuo di lesioni durante il lavoro.

Le batterie agli ioni di litio, se riscaldate a temperature elevate o cortocircuitate, possono presentare perdite, possono infiammarsi o esplodere. Le batterie non devono essere conservate in auto durante giornate calde e soleggiate. Non aprire mai le batterie. Le batterie agli ioni di litio contengono dispositivi elettronici di protezione, che se danneggiati, espongono al rischio di incendio o esplosione della batteria.

#### Legenda dei pittogrammi utilizzati.



1. ATTENZIONE! Attenzione, si prega di osservare le precauzioni speciali.
- 2,3. Leggere il manuale d'uso, osservare le avvertenze e le istruzioni di sicurezza ivi contenute!
4. Utilizzare dispositivi di protezione individuale (occhiali protettivi, protezioni per l'udito).
5. Rimuovere la batteria dal dispositivo prima di procedere agli interventi legati alla regolazione o alla pulizia.
6. Indossare guanti protettivi.
7. Tenere lontano dalla portata dei bambini.
8. Indossare indumenti protettivi.
9. Dispositivo da giardinaggio progettato per l'impiego all'aperto.
10. Tenere mani e piedi lontano dagli elementi taglienti!
11. Mantenere una distanza di sicurezza dal dispositivo da giardinaggio quando questo è in funzione.
12. Proteggere il dispositivo contro l'umidità.
13. Durante il funzionamento del dispositivo non inserire le mani nelle aperture.
14. Prima della riparazione, scollegare il caricabatterie.
15. Seconda classe di isolamento.
16. Caricabatterie progettato per l'utilizzo in ambienti asciutti.
17. Non gettare le batterie nel fuoco.
18. Temperatura massima ammissibile delle celle.
19. Riciclaggio.
20. Non consentire l'accesso di altre persone alla zona di lavoro del tagliabordi.

#### CARATTERISTICHE ED APPLICAZIONI

Il tagliabordi a batterie è un elettrotensile alimentato a batterie. Il dispositivo è azionato da un motore a spazzole a corrente continua con magneti permanenti. Questo tipo di utensili trova applicazione nell'esecuzione di lavori di giardinaggio. Il tagliabordi è progettato per tagliare l'erba in corrispondenza dei bordi e degli angoli di prati e aiuole, là dove non è possibile arrivare con il normale tagliaerba.

È vietato utilizzare l'elettrotensile in modo non conforme alla sua destinazione d'uso.



## DESCRIZIONE DELLE PAGINE CON DISEGNI

La numerazione che segue si riferisce agli elementi dell'utensile presentati nelle figure del presente manuale.

1. Asta per bordi
2. Anello di blocco del tubo telescopico
3. Manopola di blocco dell'impugnatura ausiliaria
4. Impugnatura ausiliaria
5. Interruttore
6. Pulsante di blocco dell'interruttore
7. Impugnatura principale
8. Elementi di taglio di riserva
9. Tubo telescopico
10. Pulsante di blocco dell'inclinazione della testa
11. Protezione
12. Taglienti
13. Testa
14. Pulsante di sblocco della batteria
15. Batteria
16. Caricabatterie
17. Diodi LED
18. Pulsante di segnalazione dello stato di carica della batteria ricaricabile
19. Segnalazione del livello di carica della batteria ricaricabile (diodi LED).
20. Viti di fissaggio della protezione
21. Alberino
22. Perno

\* Possono avere luogo differenze tra le figure e il prodotto.

## DESCRIZIONE DEI SIMBOLI GRAFICI UTILIZZATI



ATTENZIONE



AVVERTENZA



MONTAGGIO/REGOLAZIONE



INFORMAZIONE

## EQUIPAGGIAMENTO ED ACCESSORI

- |                                 |          |
|---------------------------------|----------|
| 1. Protezione                   | - 1 pz.  |
| 2. Testa con elementi di taglio | - 1 pz.  |
| 3. Elementi di taglio           | - 20 pz. |
| 4. Viti                         | - 2 pz.  |
| 5. Bullone                      | - 1 pz.  |

## PREPARAZIONE AL FUNZIONAMENTO

### RIMOZIONE / INSERIMENTO DELLA BATTERIA RICARICABILE

- Premere il pulsante di sblocco della batteria (14) e rimuovere la batteria ricaricabile (15) (fig. A).
- Inserire la batteria carica (15) nell'attacco dell'impugnatura, fino a far scattare il pulsante di sblocco della batteria (14).

### RICARICA DELLA BATTERIA

- La batteria ricaricabile del dispositivo viene fornita parzialmente carica. La ricarica della batteria deve avvenire ad una temperatura ambiente nell'intervallo 4°C-40°C. Batterie ricaricabili nuove o batterie che non sono state utilizzate a lungo, raggiungono la piena capacità di carica dopo circa 3 - 5 cicli di carica e scarica.

- Rimuovere la batteria ricaricabile (15) dal dispositivo (fig. A).

- Collegare il caricabatterie alla presa di rete (230 V AC).

- Inserire la batteria ricaricabile (15) nel caricabatterie (16) (fig. B). Controllare che la batteria sia correttamente inserita (infiata fino in fondo).



Dopo il collegamento del caricabatterie alla presa di corrente (230 V AC), il led verde (17) sul caricabatterie si accende per segnalare il collegamento della tensione.

Dopo aver inserito la batteria ricaricabile (15) nel caricabatterie (16), il LED rosso (17) sul caricabatterie si accende per segnalare che è in corso la ricarica della batteria.

Allo stesso tempo i LED verdi (19) dello stato di carica della batteria ricaricabile lampeggiano in diverse configurazioni (vedi descrizione di seguito).

- **Lampeggiamento di tutti i LED** - indica l'esaurimento della batteria ricaricabile e la necessità della sua ricarica.

- **Lampeggiamento di 2 LED** - indica una carica parziale.

- **Lampeggiamento di 1 LED** - indica un elevato livello di carica della batteria.



Dopo aver completato la ricarica della batteria, il LED (17) sul caricabatterie s'illumina in verde e tutti i LED dello stato di carica della batteria (19) si accendono con luce costante. Dopo qualche istante (circa 15 sec), i LED dello stato di carica della batteria (19) si spengono.



La batteria non deve essere caricata per oltre 8 ore. Il superamento di questo tempo di carica può portare al danneggiamento delle celle della batteria. Il caricabatterie non si spegne automaticamente dopo il completamento della carica della batteria. Il LED verde sul caricabatterie continuerà ad essere acceso. I LED dello stato di carica della batteria si spengono dopo qualche istante. Scollegare l'alimentazione prima di rimuovere la batteria dal caricabatterie. Evitare l'esecuzione in successione di brevi operazioni di ricarica della batteria. Non ricaricare le batterie dopo un breve utilizzo del dispositivo. Una diminuzione significativa nell'intervallo tra le operazioni di ricarica indica che la batteria è esaurita e deve essere sostituita.



Nel corso del processo di carica le batterie tendono a riscaldarsi. Non utilizzare la batteria subito dopo la ricarica - attendere che questa ritorni a temperatura ambiente. Ciò consentirà di evitare il danneggiamento della batteria.

### INDICATORE DEL LIVELLO DI CARICA DELLA BATTERIA

La batteria è dotata di un indicatore del livello di carica (3 LED) (19). Per controllare il livello di carica della batteria, premere il pulsante di visualizzazione dello stato di carica della batteria (18) (fig. C). L'accensione di tutti i LED indica un elevato livello di carica della batteria. L'accensione di 2 LED indica una carica parziale. L'accensione di 1 LED indica che la batteria è scarica e deve essere ricaricata.

### MONTAGGIO DELLA PROTEZIONE



- Montare la protezione (11) sulla carcassa del motore in modo che la parte coprente della stessa sia rivolta verso l'operatore.
- Avvitare la protezione (11) all'alloggiamento del motore mediante le viti fornite (20) (fig. D).

### INSTALLAZIONE DELLA TESTA



La testa (13) viene fornita a parte, assieme a 2 elementi di taglio montati separatamente (12).

- Installare la testa (13) sull'alberino (21) in modo che la parte piana del foro della stessa coincida con la stessa superficie dell'alberino (fig. D).

- Fissare mediante le viti fornite, serrando in senso antiorario (flettatura sinistra) (fig. E).



Al fine di garantire il corretto funzionamento del dispositivo, la testa deve essere equipaggiata con 2 elementi di taglio. Non è consentito il funzionamento del dispositivo con 1 elemento di taglio.

## ASTA PER BORDI



L'asta per il taglio dei bordi è stata progettata per il taglio dell'erba in corrispondenza di bordi o angoli del prato. Protegge l'elemento di taglio contro il danneggiamento a seguito del contatto con spigoli vivi ad es. bordi di marciapiedi di calcestruzzo.

- L'asta per il taglio dei bordi (1) installata sul rivestimento del motore può essere regolata facendola scorrere o estraendola in funzione delle esigenze (fig. F).

## REGOLAZIONE DELL'IMPUGNATURA AUSILIARE



L'impugnatura ausiliare è stata progettata sia per persone destrorse, che sinistrorse. Prima di iniziare il lavoro, tenere sempre saldamente il tagliabordi con entrambe le mani, utilizzando entrambe le impugnature.

- Allentare la manopola di blocco dell'impugnatura ausiliaria (3) e regolare l'impugnatura ausiliaria (4) nella posizione più comoda per il lavoro eseguito (fig. G).
- Serrare la manopola di blocco dell'impugnatura ausiliaria (3) per fissarla nella posizione desiderata.

## REGOLAZIONE DELLA LUNGHEZZA DEL TUBO TELESCOPICO



La regolazione della lunghezza del tubo telescopico permette di adattare l'altezza del dispositivo a persone di statura diversa.

- Allentare l'anello di blocco del tubo telescopico (2).
- Allungare / accorciare il tubo telescopico (9) fino alla lunghezza desiderata (fig. H).
- Bloccare ruotando l'anello di blocco del tubo telescopico (2).

## REGOLAZIONE DELL'ANGOLO DI INCLINAZIONE DELL'IMPUGNATURA PRINCIPALE



Grazie allo snodo è possibile regolare l'inclinazione della testa rispetto all'impugnatura principale, permettendo così di tagliare l'erba in corrispondenza dei bordi di prati, aiuole ed in luoghi difficilmente accessibili come ad esempio sotto panchine, amache, tavoli, ecc.

- Premere il pulsante di blocco dell'inclinazione della testa (10).
- Premendo sul tubo telescopico (9) scegliere l'inclinazione desiderata della testa (fig. I).
- Rilasciare il pulsante di blocco dell'inclinazione della testa (10), ciò bloccherà automaticamente la testa nella posizione scelta.



Bisogna operare con particolare prudenza quando si utilizza il tagliabordi per tagliare in verticale i bordi di prati e aiuole. Bisogna tenersi fuori dal piano di rotazione del filo di taglio, per evitare il rischio di essere colpiti da oggetti estranei lanciati via dal filo di taglio.

## IMPUGNATURA PRINCIPALE GIREVOLE



Grazie alla possibilità di ruotare l'impugnatura principale di 90° a sinistra o a destra rispetto alla testa, è possibile tagliare in verticale i bordi di prati e aiuole.

- Tenendo il corpo del tagliabordi, estrarre il tubo telescopico (9) e ruotarlo di 90° verso sinistra o destra (come mostrato dai segni presenti sull'anello).
- Rilasciare la pressione e sotto l'azione della molla il tubo telescopico (9) assieme all'impugnatura principale (7) si bloccherà nella posizione scelta (fig. J).

## UTILIZZO/REGOLAZIONI

### ACCENSIONE / SPEGNIMENTO



L'interruttore del tagliabordi è dotato di un meccanismo di sicurezza, che protegge da avviamenti accidentali.



**Accensione** - premere il pulsante di blocco dell'interruttore (6) e premere il pulsante dell'interruttore (5) (fig. K)

**Spegnimento** - rilasciare il pulsante dell'interruttore (5).



Dopo lo spegnimento del motore, il filo da taglio non si arresta immediatamente. È vietato tentare di bloccare l'interruttore in posizione di accensione.

Tutte le parti devono essere correttamente montate e devono rispettare i requisiti che garantiscono il funzionamento corretto e sicuro del tagliabordi. Ogni elemento di protezione danneggiato o ogni pezzo danneggiato deve essere immediatamente riparato o sostituito.

### INDICAZIONI PER IL FUNZIONAMENTO IN PIENA SICUREZZA ED EFFICIENZA



- Per tagliare erba molto alta bisogna procedere gradualmente, eseguendo un taglio a strati.
- Il tagliabordi deve essere mantenuto a distanza debita da oggetti duri e da piante coltivate.
- Il tagliabordi può essere utilizzato solo quando l'erba è asciutta.
- Tagliando l'erba in corrispondenza dei bordi, condurre l'elettrotensile lungo il bordo del prato.

## UTILIZZO E MANUTENZIONE



Prima di intraprendere qualsiasi attività legata all'installazione, alla regolazione, alla riparazione o alla manutenzione è necessario rimuovere la batteria dal dispositivo.

### MANUTENZIONE E STOCCAGGIO



- Si consiglia di pulire l'elettrotensile immediatamente dopo ogni utilizzo.
- Pulire regolarmente le aperture di ventilazione del motore
- Asportare regolarmente i resti di erba dalla protezione e dalla testa.
- È vietato pulire il dispositivo usando acqua, liquidi aggressivi o solventi.
- Il dispositivo deve essere pulito con una spazzola o con un panno morbido.
- Il dispositivo deve essere conservato in un luogo asciutto, fuori dalla portata dei bambini.
- Il dispositivo deve essere conservato con la batteria rimossa dallo stesso.

### SOSTITUZIONE DEGLI ELEMENTI DI TAGLIO



L'equipaggiamento del tagliabordi comprende 20 elementi di taglio di riserva fissati sull'impugnatura ausiliaria. Utilizzare solo elementi di taglio raccomandati.

- Posizionare l'elemento di taglio (12) attraverso il foro più grande sul perno (22) della testa (13) e tirare verso l'esterno finché il perno (22) non vada a trovarsi nel foro più piccolo dell'elemento di taglio (12) (fig. L).
- Ripetere la procedura per il secondo elemento di taglio.
- Lo smontaggio dell'elemento di taglio (12) avviene in successione inversa rispetto al suo montaggio.



Ogni tipo di difetto deve essere eliminato da un punto autorizzato di assistenza tecnica del produttore.

## CARATTERISTICHE TECNICHE

### DATI NOMINALI

Tagliabordi a batteria 58G030	
Parametro	Valore
Tensione della batteria ricaricabile	18 V DC
Velocità dell'alberino a vuoto	9000 min <sup>-1</sup>
Larghezza di taglio	254 mm
Lame in polimero	88,5 mm



Numero di lame montate sulla testa	2
Regolazione della lunghezza dell'impugnatura	1,1 ± 1,4 m
Classe di isolamento	III
Peso	1,8 kg
Anno di produzione	2020
58G030 indica sia il tipo e che la denominazione del dispositivo.	

Batteria ricaricabile per il sistema Graphite Energy+		
Parametro	Valore	
<b>Accumulatore</b>	<b>58G001</b>	<b>58G004</b>
Tensione della batteria ricaricabile	18 V DC	18 V DC
Tipo di batteria ricaricabile	Li-Ion	Li-Ion
Capacità della batteria ricaricabile	2000 mAh	4000 mAh
Gamma di temperature di esercizio	4°C – 40°C	4°C – 40°C
Tempo di ricarica con il caricabatterie 58G002	1 h	2 h
Peso	0,400 kg	0,650 kg
Anno di produzione	2020	2020

Caricabatterie per il sistema Graphite Energy+	
Parametro	Valore
<b>Tipo di caricabatterie</b>	<b>58G002</b>
Tensione di alimentazione	230 V AC
Frequenza di alimentazione	50 Hz
Tensione di carica	22 V DC
Corrente massima di carica	2300 mA
Gamma di temperature di esercizio	4°C – 40°C
Tempo di carica della batteria ricaricabile 58G001	1 h
Tempo di carica della batteria ricaricabile 58G004	2 h
Classe di isolamento	II
Peso	0,300 kg
Anno di produzione	2020

## DATI RIGUARDANTI RUMORE E VIBRAZIONI

Livello di pressione acustica:	$L_{PA} = 79,5 \text{ dB(A)}$ $K=3\text{dB(A)}$
Livello di potenza acustica:	$L_{WA} = 91,9 \text{ dB(A)}$ $K=2,23\text{dB(A)}$
Accelerazione ponderata in frequenza delle vibrazioni (impugnatura principale):	$a_n = 1,453 \text{ m/s}^2$ $K=1,5 \text{ m/s}^2$
Accelerazione ponderata in frequenza delle vibrazioni (impugnatura ausiliaria):	$a_n = 3,224 \text{ m/s}^2$ $K=1,5 \text{ m/s}^2$

## Informazioni su rumore e vibrazioni.

Il livello del rumore emesso dal dispositivo è stato descritto mediante: il livello di pressione acustica  $L_{PA}$  ed il livello di potenza acustica  $L_{WA}$  (dove K indica l'incertezza di misura). Le vibrazioni emesse dal dispositivo sono state descritte mediante il valore dell'accelerazione ponderata in frequenza delle vibrazioni  $a_n$  (dove K indica l'incertezza di misura).

I dati riportati in questo manuale: livello di pressione sonora emessa  $L_{PA}$ , livello di potenza sonora  $L_{WA}$ , e valore dell'accelerazione ponderata in frequenza delle vibrazioni  $a_n$ , sono stati misurati conformemente alla norma EN 60335-1:2012; EN 50636. Il livello delle vibrazioni  $a_n$  riportato può essere utilizzato per confrontare i dispositivi e per la valutazione preliminare dell'esposizione alle vibrazioni.

Il livello di vibrazioni specificato è rappresentativo solo per gli impieghi base del dispositivo. Se il dispositivo viene utilizzato per altre applicazioni o con altri utensili di lavoro, il livello delle vibrazioni può essere soggetto a cambiamenti. Un livello di vibrazioni più alto può essere dovuto a una manutenzione del dispositivo insufficiente o effettuata troppo raramente. Le cause sopra descritte possono aumentare l'esposizione alle vibrazioni durante l'intero periodo di utilizzo.

**Per stimare con precisione l'esposizione alle vibrazioni, tenere in considerazione i periodi in cui il dispositivo è spento o in cui questo è acceso ma non viene utilizzato. Dopo un'attenta valutazione di tutti i fattori l'esposizione totale alle vibrazioni può risultare essere molto inferiore.**

Per proteggere l'utente contro gli effetti delle vibrazioni, è necessario introdurre ulteriori misure di sicurezza, come ad es.: manutenzione ciclica del dispositivo e degli utensili di lavoro, mantenimento di una temperatura adeguata delle mani e un'organizzazione appropriata del lavoro.

## PROTEZIONE DELL'AMBIENTE



Le apparecchiature elettriche ed elettroniche non devono essere smaltite con i rifiuti domestici, ma consegnate a centri autorizzati per il loro smaltimento. Informazioni su come smaltire il prodotto possono essere reperite presso il rivenditore dell'utensile o le autorità locali. I rifiuti di apparecchiature elettriche ed elettroniche contengono sostanze inquinanti. Le apparecchiature non riciclate costituiscono un rischio potenziale per l'ambiente e per la salute umana.



Gli accumulatori / batterie non devono essere smaltiti con i rifiuti domestici, non devono essere gettati nel fuoco o nell'acqua. Batterie danneggiate o esauste devono essere sottoposte ad un corretto riciclaggio ai sensi dell'attuale direttiva sullo smaltimento di pile e batterie.

**Li-Ion**  
\* Ci si riserva il diritto di effettuare modifiche.

La „Grupa Topex Spółka z ograniczoną odpowiedzialnością” Spółka komandytowa con sede a Varsavia, ul. Pograniczna 2/4 (detta di seguito: „Grupa Topex”) informa che tutti i diritti d'autore sul contenuto del presente manuale (detto di seguito: „Manuale”), che riguardano, tra l'altro, il testo, le fotografie, gli schemi e i disegni contenuti e anche la sua composizione, appartengono esclusivamente alla Grupa Topex sono protetti giuridicamente secondo la legge del 4 febbraio 1994, sul diritto d'autore e diritti connessi (Gazz. Uff. polacca del 2006 n. 90 posizione 631 con successive modifiche). La copia, l'elaborazione, la pubblicazione, la modifica a scopo commerciale, sia dell'intero Manuale che di singoli suoi elementi, senza il consenso scritto della Grupa Topex, sono severamente vietate e comportano responsabilità civile e penale.



## VERTALING VAN ORIGINELE GEBRUIKSAANWIJZING ACCU GRASTRIMMER 58G030

LET OP: VOORDAT MET GEBRUIK VAN HET GEREEDSCHAP TE BEGINNEN, LEES AANDACHTIG DEZE GEBRUIKSAANWIJZING EN BEWAAR HET VOOR LATERE RAADPLEGING.

### GEDETAILEERDE

### VEILIGHEIDSVOORSCHRIFTEN

#### **BIJZONDERE EISEN VOOR ACCU GAZONTRIMMERS (GRASTRIMMERS)**

**WAARSCHUWING:** Volg de veiligheidsvoorschriften tijdens het gebruik van de grastrimmer. Met het oog op eigen veiligheid en de veiligheid van anderen voordat met het gebruik van de grastrimmer te beginnen lees deze gebruikshandleiding. Bewaar deze gebruikshandleiding voor latere raadpleging.

- Dit tuingereedschap is niet bestemd voor gebruik door personen (waaronder kinderen) met beperkt fysiek, aanraak- of psychisch vermogen of personen zonder ervaring of kennis van het toestel, tenzij dit onder toezicht of volgens de gebruiksaanwijzing verkregen van persoon aansprakelijk voor de veiligheid gebeurt.
- **NEEM IN ACHT** De operateur of gebruiker draagt de aansprakelijkheid voor ongevallen of gevaren waaraan andere personen in de buurt blootgesteld worden.

#### **Vorbereitung**

- Tijdens het maaien draag altijd stevige schoenen en lange broek.
- Gebruik altijd persoonlijke beschermingsmiddelen, zoals veiligheidsbril, gehoorbescherming.
- Controleer nauwkeurig het terrein waarop u gaat werken en verwijder alle voorwerpen, die door de werkende snijdraad kunnen worden afgeworpen.
- Alvorens met het gebruik te beginnen, controleer altijd of de kop van de grastrimmer niet beschadigd is.
- Hou de grastrimmer altijd met beide handen vast zodat de as van de kop loodrecht aan de ondergrond zich bevindt.

#### **Gebruik**

- Maai alleen bij daglicht of goede kunstmatige verlichting.
- Vermijd het maaien van nat gras.
- Verzeker u zich altijd dat uw voeten op een stabiele ondergrond rusten. Om het evenwicht niet te verliezen, wees bijzonder voorzichtig op hellingen.
- Loop, ren nooit.
- Stel het tuingereedschap niet aan kinderen noch personen welke de gebruikshandleiding niet hebben gelezen tot beschikking.
- Onderbreek het werk indien in de directe buurt omstanders, kinderen of dieren zich bevinden.
- Maai altijd dwars ten opzichte van de helling, nooit naar boven of naar beneden.
- Wees bijzonder voorzichtig bij de wijziging van de maarrichting.
- Zet de motor uit tijdens het overdragen van de grastrimmer.
- Gebruik de grastrimmer nooit met beschadigde afschermingen, behuizing of zonder bijgevoegde afschermingen.
- Zet de motor volgens de gebruikshandleiding aan en neem daarbij in acht of de voeten niet in de buurt van de snijdraad zich bevinden.
- Hou de grastrimmer oprecht tijdens het aanzetten.

- Bevestig nooit de metalen snijelementen.
- Wees voorzichtig bij het gebruik van het toestel voor het bijknippen van de snijdraad.
- Verzeker u zich dat de ventilatieopeningen schoon zijn.
- Voordat de grastrimmer aan te zetten, verzekert u zich of beide handen het toestel goed vasthouden.
- Verzeker u zich dat uw handen en voeten niet in de buurt van draaiende beweegbare elementen zich bevinden.
- De reparaties van de grastrimmer dienen alleen door bevoegde personen worden uit te gevoerd.
- Gebruik alleen door de producent aanbevolen vervangonderdelen.

#### **Onderhoud en opslag**

- Zorg dat alle onderdelen in goede staat zijn, zodat de grastrimmer veilig gebruikt kan worden.
- Met het oog op veiligheid dienen versleten of beschadigde onderdelen te worden vervangen.
- Bescherm het toestel tegen vocht.
- Bewaar buiten bereik van kinderen.
- Gebruik alleen snijdraden van de juiste soort.

#### **Veiligheidsaanwijzingen betreffende de accu**

- Bij beschadiging of onjuist gebruik van de accu kunnen er gassen vrijkomen. Verlucht de ruimte en bij klachten neem contact met de arts op. Gassen kunnen de ademhalingswegen beschadigen.
- Onjuiste omstandigheden van gebruik kunnen een lekkage van elektrolyt van de batterij als gevolg hebben; voorkom het contact met zulke elektrolyt. Bij toevallig contact, spoel overvloedig met het water. Bij contact met de ogen neem contact met de arts op. Een gemorste elektrolyt kan irritatie van de ogen of brandwonden als gevolg hebben.
- Open de accu niet – er bestaat een gevaar van kortsluiting.
- Gebruik de accu van het elektrogereedschap niet als het regent.
- Plaats de accu nooit in de buurt van warmtebronnen. Het is verboden om de accu voor een langere tijd in een omgeving waar hoge temperatuur is te laten staan (plaatsen met sterk zonlicht, in de buurt van radiatoren of overal waar de temperatuur boven 50°C is).

#### **Veiligheidsaanwijzingen betreffende de oplader van de accu**

- Dit toestel is niet bestemd voor gebruik door personen (waaronder kinderen) met beperkt fysiek, aanraak- of psychisch vermogen of personen zonder ervaring of kennis van het toestel, tenzij dit onder toezicht of volgens de gebruiksaanwijzing verkregen van persoon aansprakelijk voor de veiligheid gebeurt.
- Let een bijzondere aandacht erop zodat geen kinderen met het toestel spelen.
- **De oplader mag niet aan vocht of water worden blootgesteld.** Het doordringen van water in de oplader vergroot het risico van de elektrocutie. Gebruik de oplader alleen binnen droge ruimtes.
- Haal de stekker uit het stopcontact voor het uitvoeren van enig onderhoud of reiniging van de oplader.
- **Gebruik nooit de oplader die op een brandbare ondergrond (bv. papier, textiel) of in de buurt van brandbare stoffen staat.** Door verhoging van de temperatuur van de oplader tijdens het oplaadproces bestaat er een risico van brand.
- **Telkens voordat met het gebruik te beginnen, controleer de toestand van de oplader, leiding en stekker. Bij constatering van beschadigingen – gebruik de oplader niet. Het is verboden om de oplader te demonteren.** Alle reparaties moeten door een erkend bedrijf worden uitgevoerd. Onjuiste montage van de oplader kan tot elektrocutie of brand leiden.
- Laat de oplader niet door kinderen en personen met fysieke, emotionele of psychische beperking alsook personen welke

niet voldoende ervaring of kennis om de oplader veilig te gebruiken hebben, gebruiken, tenzij dit onder toezicht van een verantwoordelijke gebeurt. In een ander geval bestaat er een gevaar dat het toestel onjuist bediend wordt wat het risico van letsels met zich meebrengt.

- Als de oplader niet gebruikt wordt, trek de stekker uit het stopcontact.

**LET OP!** Ondanks toepassing van veilige constructie, gebruik van veiligheidsmiddelen en aanvullende beschermende middelen altijd bestaat er een klein risico van lichaamsletsels tijdens de werkzaamheden.

De Li-ion accu's kunnen uitlekken, in brand vliegen of exploderen bij verhitting tot hoge temperaturen of bij kortsluiting. Bewaar ze niet in de auto tijdens warme en zonnige dagen. Open de accu niet. De Li-ion accu's bevatten elektronische veiligheidsvoorzieningen die kunnen ontploffen of ontbranden als ze beschadigd zijn.



Uitleg van de gebruikte pictogrammen



1. LET OP! Wees bijzonder voorzichtig.
- 2,3. Lees de gebruiksaanwijzing, volg de waarschuwingen en veiligheidsaanwijzingen op!
4. Gebruik persoonlijke beschermingsmiddelen (oog- en gehoorbescherming).
5. Neem de accu uit het toestel weg voordat met enige regel- of reinigingswerkzaamheden te beginnen.
6. Gebruik veiligheidshandschoenen.
7. Laat kinderen niet in de buurt van het gereedschap komen.
8. Gebruik beschermende kleding.
9. Het toestel is alleen voor buitengebruik bestemd.
10. Laat de extremiteiten niet in de buurt van de snijelementen komen.
11. Bewaar een veilige afstand van het werkende tuingereedschap.
12. Bescherm het toestel tegen vocht.
13. Tijdens het werk van het gereedschap plaats geen handen in de openingen.
14. Voordat met de reparatie te beginnen, onderbreek de verbinding met de oplader.
15. Tweede veiligheidsklasse.
16. Oplader bestemd voor werk binnen droge ruimtes.

17. Accucellen niet in het vuur werpen.
18. Maximale toegestane temperatuur van de cellen.
19. Recyclage.
20. Laat andere personen niet in het werkbereik van de grastrimmer komen.

## OPBOUW EN BESTEMMING

De accu grastrimmer is een elektrogereedschap door de accu aangedreven. Het toestel wordt door een cummutator motor met constante stroom met permanente magneten aangedreven. Het toestel is bestemd voor werkzaamheden in de tuin. De grastrimmer wordt voor het trimmen van gras tegen de randen, hoeken of bloembedden, dus in alle plekken die voor de grasmaaier niet bereikbaar zijn, ontworpen.

Gebruik het elektrogereedschap alleen in overeenstemming met het beoogde doel.

## BESCHRIJVING VAN GRAFISCHE PAGINA'S

De onderstaande nummering heeft betrekking op de elementen van het toestel weergegeven op de grafische pagina's van deze gebruiksaanwijzing.

1. Afstandhouder
2. Blokkadering van de telescopische buis
3. Blokkadedraaiknop van het hulphandvat
4. Aanvullende handgreep
5. Hoofdschakelaar
6. Blokkadeknop van de hoofdschakelaar
7. Hoofdhandvat
8. Vervangende snijelementen
9. Telescopische buis
10. Blokkadeknop van de hellingshoek van de kop
11. Afscherming
12. Snijelement
13. Kop
14. Knop van de bevestiging van de accu
15. Accu
16. Oplader
17. LED diodes
18. Knop van de indicatie van de oplaadstatus van de accu
19. Indicatie van de oplaadstatus van de accu (LED diode).
20. Bouten van de afschermingbevestiging
21. Spil
22. Pin

\* Er kunnen verschillen tussen de afbeelding en het product optreden.

## OMSCHRIJVING VAN DE GEBRUIKTE GRAFISCHE TEKENS



LET OP



WAARSCHUWING



MONTAGE/INSTELLINGEN



INFORMATIE

## UITRUSTING EN ACCESSOIRES

1. Afscherming - 1 st.
2. Kop met snijelementen - 1 st.
3. Snijelementen - 20 st.
4. Bouten - 2 st.
5. Schroef - 1 st.

## WERKVOORBEREIDING

### ACCU PLAATSEN / VERWIJDEREN



- Druk op de bevestigingsknoppen van de accu (15) en trek de accu (14) naar beneden (afb. A).
- Plaats de opgeladen accu (15) in het handvat zodat de knoppen van de blokkade een geluid geven (14).

### ACCU OPLADEN



De accu wordt gedeeltelijk opgeladen geleverd. Het opladen van de accu dient in de temperatuur tussen 4°C-40°C te gebeuren. Een nieuw accu of een door een langere periode niet gebruikte accu gaat de volledige aandrijvingsvermogen na ong. 3 - 5 oplaadbeurten bereiken.



- Verwijder de accu (15) uit het toestel (afb. A).
- Steek de oplader in het stopcontact (230 V AC).
- Sluit het laadstation (15) op de oplader (16) aan (afb. B). Controleer of de accu correct geplaatst werd (tot het einde ingeschoven).



Na aansluiting van de oplader op het netwerk (230 V AC) gaat de groene diode (17) op de oplader branden, wat het aansluiten van de spanning weergeeft.

Na het plaatsen van de accu (15) in de oplader (16) gaat de rode diode (17) op de oplader branden, wat het opladen van de accu weergeeft.

Tegeijker tijd gaan de groene diodes (19) van de indicatie van de oplaadstatus met een pulslicht in verschillende combinaties branden (zie eronder).

- **Pulslicht van alle diodes** - de accu is leeg en moet worden opgeladen.
- **Pulslicht van 2 diodes** - accu is gedeeltelijk leeg.
- **Pulslicht van 1 diode** - accu is bijna volgeladen.



Als de accu vol is, gaat de diode (17) op de oplader met een groen licht branden en alle diodes van de indicatie van de oplaadstatus van de accu (19) gaan met een constant licht branden. Na een bepaalde tijd (ong. 15 sec.) gaan de diodes van de oplaadstatus van de accu (19) dimmen.



De accu mag niet langer dan 8 uur worden opgeladen. De overschrijding van deze tijd kan een beschadiging van de cellen van de accu als gevolg hebben. Na het vullen van de accu gaat de oplader niet automatisch uit. De groene diode op de oplader gaat steeds branden. De diodes van de indicatie van de oplaadstatus van de accu gaan na een bepaalde tijd dimmen. Voordat de accu uit de oplader weg te nemen, onderbreek de verbinding met de spanning. Vermijd korte, opeenvolgende oplaadbeurten. Laad de accu's niet bij na een kort gebruik van het toestel. Een aanzienlijke verkorting van de tijd tussen de nodige oplaadbeurten houdt in dat de accu verbruikt en uitgewisseld dient te worden.



**Tijdens het oplaadproces raken de accu's zeer heet. Begin nooit met het werk als de accu pas opgeladen werd - wacht totdat de accu tot de kamertemperatuur afkoelt. Op die manier kunnen de beschadigingen van de accu worden voorkomen.**

### INDICATIE VAN DE OPLAADSTATUS VAN DE ACCU



De accu is voorzien van een indicatie van de oplaadstatus van de accu (3 LED diode's) (19). Om de oplaadstatus van de accu te checken, druk op de knop van de indicatie van de oplaadstatus (18) (afb. C). Het branden van alle 3 diodes geeft een hoog oplaadniveau van de accu weer. Het branden van 2 diodes geeft een gedeeltelijk lege accu weer. Het branden van alleen maar 1 diode geeft een lege accu en de noodzaak van het opladen weer.

### MONTAGE VAN DE AFSCHERMING



- Plaats de afscherming (11) op de behuizing van de motor, zodat het afschermende deel naar de operator is gericht.
- Draai de afscherming (11) op de behuizing van de motor met de geleverde bouten (20) vast (afb. D).



### MONTAGE VAN DE KOP

De kop (13) wordt afzonderlijk met 2 gemonteerde snijelementen geleverd (12).

- Plaats de kop (13) op de spil (21) zodat het vlakke deel van de opening met dezelfde oppervlakte van de spil overeenkomt (afb. D).
- Monteer met behulp van de geleverde schroef door naar links te draaien (linkse schroefdraad) (afb. E).



**Om het toestel goed te laten werken dient de kop in 2 snijelementen te worden voorzien. Het is verboden om met 1 snijelement te werken.**

### AFSTANDHOUDER



De afstandhouder is voor het trimmen van gras tegen de randen en hoeken van het grasveld bestemd. Het beveiligd het snijelement tegen beschadiging door scherpe randen, bv. betonnen trottoirranden.

- De afstandhouder (1) geplaatst op de behuizing van de motor kan afhankelijk van de behoeftes versted door in- en uit te schuiven worden (afb. F).



### MONTAGE VAN HET HULPHANDVAT

Het hulphandvat werd zowel voor rechts- als linkshandige personen ontworpen. Griep de grastrimmer tijdens het werk zeker met beide handen aan beide handvatten vast.

- Maak de blokkadedraaiknop van het hulphandvat (3) los en plaats de hulphandvat (4) in de meest comfortabele stand voor het uitvoeren van het werk (afb. G).
- Draai de blokkadedraaiknop van het hulphandvat (3) vast om deze in de gekozen stand te blokkeren.



### INSTELLEN VAN DE LENGTE VAN DE TELESCOPISCHE BUIS

Dankzij het instellen van de lengte van de telescopische buis kan de hoogte van het toestel aan de hoogte en houding van de bediener aangepast worden.

- Maak de blokkadering van de telescopische buis (2) los.
- Schuif uit/aan de telescopische buis (9) op de gewenste lengte (afb. H).
- Blokkeer door de blokkadering van de telescopische buis (2) door deze vast te draaien.



### INSTELLEN VAN DE HELLINGSHOEK VAN HET HOOFDHANDVAT

Dankzij de praktische mogelijkheid van wijziging van de hellingshoek van de kop ten opzichte van het hoofdhandvat kunnen moeilijk bereikbare randen van grasvelden en bloembedden alsook plaatsen bv. onder een tuinbank, hangmat of tafel evz. getrimd worden.

- Druk op het blokkadeknop van de hellingshoek van de kop (10).
- Druk op de telescopische buis (9) en kies de juiste hellingshoek van de kop (afb. I).
- Maak het blokkadeknop van de hellingshoek van de kop (10) los waardoor de gekozen hoek automatisch geblokkeerd wordt.



**Wees bijzonder voorzichtig tijdens gebruik van de grastrimmer bij het verticaal trimmen van randen van grasvelden en bloembedden. Blijf buiten de draaioppervlakte van de snijdraad zodat het risico van het aanraken door een afgeworpen object kan worden vermeden.**

### DRAAIEND HOOFDHANDVAT



Dankzij de functie van het 90° naar links of rechts omdraaien van het hoofdhandvat ten opzichte van de kop kunnen de randen van grasvelden en bloembedden verticaal getrimd worden.

- Houd aan het lichaam van de grastrimmer en trek de telescopische buis (9) af en draai om 90° naar links of rechts (conform de markeringen op de ring).
- Maak de druk los en onder invloed van de druk van de veer gaat de telescopische buis (9) tezamen met hoofdhandvat (7) in de gewenste stand geblokkeerd te worden (afb. J).

## WERK / INSTELLINGEN

### AAN-/UITZETTEN

 De hoofdschakelaar van de grastrimmer is voorzien van beveiliging tegen het onbedoeld aanzetten.

 **Aanzetten** – druk op de blokkadeknop van de hoofdschakelaar (6), hou deze ingedrukt en druk op de hoofdschakelaar (5) (afb. K).

**Uitzetten** – maak de hoofdschakelaar (5) los.

 **Na het uitzetten van de motor zijn de snijelementen nog steeds aan het draaien. Blokkeer nooit de hoofdschakelaar als deze aangezet is.**

**Alle onderdelen dienen op een juiste manier gemonteerd te zijn aan de eisen van juist en veilig werk met de grastrimmer vol te doen. Elk beschadigd beveiligend element of onderdeel dient onmiddellijk te worden gerepareerd of vervangen.**

### AANWIJZINGEN BETREFFENDE VEILIG EN EFFICIËNT GEBRUIK

-  Bij het trimmen van lang gras dient het werk stapsgewijs en in lagen uitgevoerd te worden.
- Hou de grastrimmer op afstand van harde voorwerpen en kweekplanten.
- Voer de werkzaamheden met de grastrimmer alleen indien het gras droog is uit.
- Bij het trimmen van de randen leid het toestel langs de rand van het grasveld.

## BEDIENING EN ONDERHOUD

 Voordat met enige installatie-, regel-, reparatie- of bedieningswerkzaamheden te beginnen, verwijder de accu uit het gereedschap.

### ONDERHOUD EN OPSLAG

-  Het is aangeraden om het toestel direct na elk gebruik te reinigen.
- Maak de ventilatieopeningen in de motorbehuizing regelmatig schoon.
- Verwijder regelmatig de restanten van het gras uit de afscherming en kop.
- Reinig de grastrimmer nooit met gebruik van water, agressieve vloeistoffen of oplosmiddelen.
- Het toestel dient met gebruik van een borstel of zacht materiaal gereinigd te worden.
- Bewaar het toestel altijd op een droog plek en buiten bereik van kinderen.
- Bewaar het toestel met de verwijderde accu.

### UITWISSELING VAN DE SNIJELEMENTEN

-  De grastrimmer is voorzien van 20 vervangende snijelementen die aan het hulphandvat zitten. Gebruik alleen aanbevolen snijelementen.
- Plaats het snijelement (12) met de grotere opening op de pin (22) van de kop (13) en trek naar buiten zodat de pin (22) in de kleinste opening van het snijelement (12) zit (afb. L).
- Herhaal deze handeling voor het tweede snijelement.
- Demontage van het snijelement (12) gebeurt in de omgekeerde volgorde.

 Allelei soorten van stoornissen dienen door een geautoriseerde servicedienst van de producent verwijderd te worden.

## TECHNISCHE PARAMETERS

### TYPEPLAATJE

Accuschroevendraaier 58G030	
Parameter	Waarde
Spanning van de accu	18 V DC
Toerental van de spil zonder belasting	9000 min <sup>-1</sup>
Maaibreedte	254 mm
Polymeer messen	88,5 mm
Aantal messen gemonteerd op de kop	2
Lengte verstellen van het handvat	1,1 ÷ 1,4 m
Veiligheidsklasse	III
Massa	1,8 kg
Bouwjaar	2020
58G030 houdt het type alsook de bepaling van de machine in.	

Accu van het systeem Graphite Energy +		
Parameter	Waarde	
Accu	58G001	58G004
Spanning van de accu	18 V DC	18 V DC
Soort accu	Li-Ion	Li-Ion
Capaciteit van de accu	2000 mAh	4000 mAh
Bereik van de omgevingstemperatuur	4°C – 40°C	4°C – 40°C
Oplaadtijd met 58G002 oplader	1 h	2 h
Massa	0,400 kg	0,650 kg
Bouwjaar	2020	2020

Oplader van het systeem Graphite Energy +	
Parameter	Waarde
<b>Soort oplader</b>	<b>58G002</b>
Voedingsspanning	230 V AC
Frequentie	50 Hz
Oplaaidspanning	22 V DC
Max. oplaadstroom	2300 mA
Bereik van de omgevingstemperatuur	4°C – 40°C
Oplaadtijd van 58G001 accu	1 h
Oplaadtijd van 58G004 accu	2 h
Veiligheidsklasse	II
Massa	0,300 kg
Bouwjaar	2020

### GEGEVENS BETREFFENDE LAWAAI EN TRILLINGEN

Akoestische druk niveau:	$L_{PA} = 79,5 \text{ dB(A)}$ $K=3\text{dB(A)}$
Akoestische kracht niveau:	$L_{WA} = 91,9 \text{ dB(A)}$ $K=2,23\text{dB(A)}$
Waarde van de trillingen (hoofdhandvat)	$a_{h1} = 1,453 \text{ m/s}^2$ $K=1,5 \text{ m/s}^2$
Waarde van de versnelling (hulphandvat)	$a_{h2} = 3,224 \text{ m/s}^2$ $K=1,5 \text{ m/s}^2$

## Informatie betreffende lawaai en trillingen

Het niveau van het door het toestel geëmitteerde lawaai wordt door het akoestische druk niveau  $L_{wa}$  en akoestische kracht niveau  $L_{wa}$  uitgedrukt (waar K do meetonzekerheid aangeeft). Het niveau van het door het toestel geëmitteerde lawaai wordt door de waarde van de trillingen versnelling  $a_h$  uitgedrukt (waar K do meetonzekerheid aangeeft).

Het in deze gebruiksaanwijzing aangegeven akoestische druk niveau  $L_{wa}$ , akoestische kracht niveau  $L_{wa}$  en de waarde van trillingen versnelling  $a_h$  werden conform EN 60335-1:2012; EN 50636 gemeten. Het aangegeven niveau van trillingen  $a_h$  kan voor de voorlopige beoordeling van de blootstelling aan trillingen gebruikt worden.

Het aangegeven niveau van trillingen is kenmerkend alleen voor de basis toepassingsgebieden van het toestel. Bij toepassing voor andere doeleinden of met andere werktuigen kan het trillingenniveau veranderen. Gebrek aan of niet regelmatig onderhoud kunnen eveneens de blootstelling aan trillingen tijdens het werk verhogen. De bovenstaande omstandigheden kunnen de blootstelling aan trillingen tijdens het werk verhogen.

Om de blootstelling aan trillingen goed te schatten, neem de periodes van het uitzetten van het toestel of de periodes van het aanzetten zonder gebruik in acht. Na uitgebreide schatting van alle factoren kan de totale blootstelling aan trillingen aanzienlijk lager zijn.

Voer de extra veiligheidsmaatregelen in om de gebruiker tegen de risico's van trillingen te beschermen, zoals: onderhoud van het elektrogereedschap en werktuigen, verzekering van de juiste temperatuur van de handen, juiste organisatie van het werk.

## MILIEUBESCHERMING

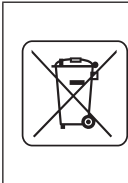

De elektrisch aangedreven producten mogen niet met het huishoudelijk afval worden afgevoerd, maar moeten voor het hergebruik in aangepaste faciliteiten worden gebracht. Nodige informatie kunt u bij de verkoper of plaatselijke autoriteiten verkrijgen. De afgedankte elektrische en elektronische apparatuur bevat stoffen gevaarlijk voor het milieu. De apparatuur die niet aan recycling wordt onderworpen, vormt een potentiële bedreiging voor het milieu en de menselijke gezondheid.



Accu's / batterijen mogen niet met het huishoudelijk afval worden afgevoerd, het is eveneens verboden om in vuur of water te werpen. Laat de beschadigde of afgedankte accu's op een juiste manier recyclen conform de geldende richtlijn inzake utilisatie van accu's en batterijen.

\* Wijzigingen voorbehouden.

„Topek Group Vennootschap met beperkte aansprakelijkheid [Grupa Topex Spółka z ograniczoną odpowiedzialnością]” Commanditaire Vennootschap [Spółka komandytowa] met zetel te Warszawa, ul. Pograniczna 2/4 (verder: „Topek Groep”) deelt u mede, dat alle auteursrechten op de inhoud van deze gebruiksaanwijzing (verder: „Gebruiksaanwijzing”), waaronder de tekst, geplaatste foto's, schema's, tekeningen, alsook de opbouw aan Topex Groep behoren en worden op basis van de Wet van 4 februari 1994 inzake auteursrechten en aanverwante rechten (Sib. 2006, Nr. 90, Pos. 631 met latere aanpassingen) beschermd. Kopieëren, bewerken, publiceren en modificeren voor handelsdoeleinden van deze Gebruiksaanwijzing alsook enkele delen ervan zonder schriftelijke toestem

FR

## TRADUCTION DE LA NOTICE ORIGINALE

### TAILLE-HERBES À BATTERIE 58G030

ATTENTION : AVANT LA MISE EN SERVICE DE L'OUTIL ÉLECTRIQUE, IL FAUT LIRE ATTENTIVEMENT LA PRÉSENTE NOTICE TECHNIQUE ET LA GARDER POUR L'UTILISATION ULTÉRIEURE.

### DISPOSITIONS DÉTAILLÉES EN MATIÈRE DE SÉCURITÉ

#### DISPOSITIONS PARTICULIÈRES RELATIVES AUX TAILLES-HERBES ALIMENTÉS PAR LA BATTERIE

AVERTISSEMENT : Pendant l'exploitation de la taille-herbes, il faut respecter les dispositions relatives à la sécurité. Avant de commencer l'exploitation de la taille-herbes, il faut lire la présente notice technique pour des raisons concernant sa propre sécurité et celle des autres personnes présentes. Il faut garder la présente notice technique pour l'utilisation ultérieure.

- Le présent matériel n'est pas destiné à être utilisé par les personnes (y compris les enfants) à capacité physique, émotionnelle ou psychique réduite, ou par les personnes n'ayant pas d'expérience ni de connaissance du matériel, à moins que cela ne se déroule sous la surveillance ou conformément à l'instruction d'emploi du matériel, transmise par les personnes responsables de leur sécurité.

- ATTENTION.** L'opérateur ou l'utilisateur est responsable de la sécurité des autres personnes présentes et de l'environnement.

#### Préparation

- Pendant l'utilisation de l'appareil, il faut porter toujours le pantalon long et des chaussures de protection.
- Utilisez toujours les moyens de protection individuels tels que les lunettes de protection et des protections auditives.
- Avant de commencer le travail, vérifiez soigneusement le terrain de travail et enlevez tous les objets pouvant être rejetés par le fil coupe-bordure.
- Avant d'utiliser la taille-herbes, assurez-vous toujours que la tête de coupe de la taille-herbes n'est pas endommagée.
- Tenez des deux mains la taille-herbes pour que l'axe de la tête de coupe prenne la position perpendiculaire par rapport au sol.

#### Exploitation

- Utilisez l'appareil uniquement à la lumière du jour ou à la lumière artificielle très efficace.
- Évitez d'utiliser l'outil lorsque la haie est mouillée ou sous la pluie.
- Assurez-vous toujours que votre position debout est stable. Travaillez avec attention sur le terrain incliné pour garder l'équilibre.
- Déplacez-vous avec l'appareil en marchant, il est interdit de courir.
- Ne permettez pas d'utiliser l'appareil aux enfants ni aux personnes qui n'ont pas lu la présente notice technique.
- Arrêtez le travail lorsque à proximité immédiate sont présentes d'autres personnes, les enfants ou les animaux.
- Déplacez-vous toujours en trawers de la surface en pente, il est interdit de marcher en haut ou en bas.
- Prenez les précautions particulières lorsque vous changez la direction.
- Avant de transporter la taille-herbes, il faut arrêter le moteur.
- Il est interdit d'utiliser la taille-herbes lorsque les boîtiers ou les boîtiers sont endommagés soit les protecteurs n'ont pas été fournis.

- Mettez le moteur en marche conformément avec la notice technique, en attirant l'attention sur le fait que vos pieds sont éloignés du fil coupe-bordure.
- Ne basculez pas la taille-herbes pendant la mise en marche du moteur.
- Il est interdit d'installer les éléments coupants en métal.
- Prenez les précautions pour éviter la blessure causée par l'appareil, prenez en compte la longueur du fil coupe-bordure.
- Assurez-vous que les trous de ventilation dans le boîtier sont propres.
- Avant de mettre en marche la taille-herbes, assurez-vous que vous saisissez l'appareil de manière sûre avec les deux mains.
- Tenez vos mains et pieds éloignés des éléments mobiles de l'appareil.
- Toutes les réparations de la taille-herbes doivent être confiées à un service de réparation agréé.
- Utilisez uniquement les pièces de réchange recommandées par le fabricant.

## Entretien et stockage

- Il faut régulièrement entretenir tous les sous-ensembles de l'appareil pour avoir la certitude qu'il assure l'exploitation sûre de la taille-herbes.
- Afin d'assurer la sécurité, il faut immédiatement remplacer les pièces usées ou endommagées.
- Protégez la taille-herbes contre l'humidité.
- Tenez les enfants éloignés de l'appareil.
- Utilisez le fil coupe-bordure de type approprié.

## Consignes de sécurité relatives à la batterie

- En cas de dommage ou d'utilisation inappropriée de la batterie, des gaz peuvent se dégager. Il faut alors aérer les locaux et consulter un médecin en cas de troubles de santé. Les gaz dégagés peuvent endommager les voies respiratoires.
- En cas d'utilisation de la batterie dans les conditions inappropriées, il peut arriver que l'électrolyte s'écoule de la batterie; il faut éviter le contact avec l'électrolyte. En cas de contact accidentel avec l'électrolyte, il faut rincer abondamment la peau irritée. En cas de contact avec les yeux, il faut en plus consulter le médecin. L'électrolyte s'écoulant peut provoquer l'irritation des yeux ou les brûlures.
- Il est interdit d'ouvrir la batterie – il existe un risque d'électrocution.
- Il est interdit d'utiliser la batterie pendant qu'il pleut.
- La batterie doit être toujours éloignée de la source de chaleur. Ne pas la laisser pendant longtemps dans un environnement où la température est élevée (dans des endroits ensoleillés, à proximité de radiateurs ou à une température supérieure à 50°C).

## Consignes de sécurité relatives à l'exploitation du chargeur de la batterie

- Le présent matériel n'est pas destiné à être utilisé par les personnes (y compris les enfants) à capacité physique, émotionnelle ou psychique réduite, ou par les personnes n'ayant pas d'expérience ni de connaissance du matériel, à moins que cela ne se déroule sous la surveillance ou conformément à l'instruction d'emploi du matériel, transmise par les personnes responsables de leur sécurité.
- Il faut attirer l'attention aux enfants pour qu'ils ne jouent pas avec le matériel.
- **Il est interdit d'exposer le chargeur à l'action de l'humidité ou de l'eau.** La pénétration de l'eau dans le chargeur augmente le risque d'électrocution. Le chargeur peut être utilisé uniquement à l'intérieur des locaux secs.
- Avant toute opération de maintenance ou de nettoyage du chargeur, il faut débrancher la prise d'alimentation du secteur.

- **Ne pas utiliser le chargeur placé sur un support inflammable (papier, textiles, par exemple) ou à proximité de substances inflammables.** En raison de l'augmentation de la température du chargeur pendant le processus de charge, il existe un risque d'incendie.
- **Avant d'utilisation, il faut toujours vérifier l'état technique du chargeur, du tuyau et de la fiche. En cas d'endommagement – il est interdit d'utiliser le chargeur. Il est interdit d'essayer de le démonter.** Toutes les réparations doivent être confiées à un service de réparation agréé. Une installation incorrecte du chargeur peut provoquer un choc électrique ou un incendie.
- Le présent matériel n'est pas destiné à être utilisé par les personnes (y compris les enfants) à capacité physique, émotionnelle ou psychique réduite, ou par les personnes n'ayant pas d'expérience ni de connaissance du matériel, à moins que cela ne se déroule sous la surveillance ou conformément à l'instruction d'emploi du matériel, transmise par les personnes responsables de leur sécurité. Autrement, il demeure le risque d'utiliser le chargeur d'une manière incorrecte, ce qui provoque le risque de blessures.
- Lorsque le chargeur n'est pas utilisé, il faut le débrancher du réseau électrique.

**ATTENTION! Malgré l'utilisation d'une construction sûre de par la conception, l'utilisation des équipements de protection et des mesures de protection supplémentaires, il existe toujours un risque résiduel de blessure pendant le travail.**

Les batteries Li-ion peuvent fuir, s'enflammer ou exploser, s'ils sont réchauffés à des températures élevées. Ils ne peuvent pas être conservés dans la voiture pendant des journées de chaleur et ensoleillées. Il n'est pas permis d'ouvrir la batterie. Les batteries Li-ion sont équipées des dispositifs de protection électroniques qui peuvent provoquer l'incendie ou l'explosion dans le cas où la batterie est endommagée.

## Description des pictogrammes

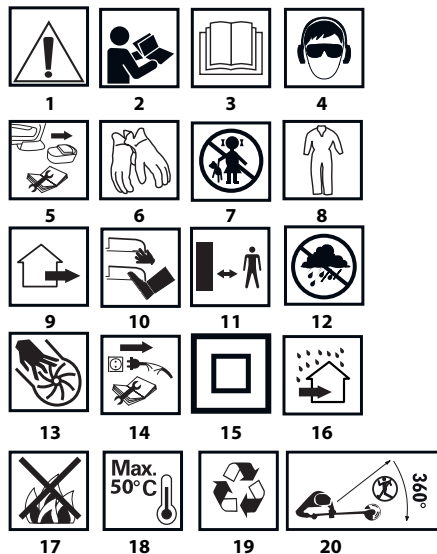

1. ATTENTION! Prenez les précautions particulières d'emploi.
- 2,3. Lisez attentivement la notice technique, respectez les avertissements, les consignes de sécurité y contenues!
4. Utilisez les moyens de protection individuels (les lunettes de protection et des protections auditives).
5. Retirez la batterie de l'appareil avant d'entreprendre toute activité de réglage ou nettoyage.



6. Utiliser les gants de protection.
7. Tenez les enfants éloignés de l'appareil.
8. Utiliser les vêtements de protection.
9. L'outil de jardin est destiné à l'utilisation à l'extérieur des locaux.
10. Tenez vos membres éloignés des éléments coupants!
11. Gardez une distance de sécurité de l'appareil en marche.
12. Protégez l'appareil contre l'humidité.
13. Il est interdit de mettre les mains dans les orifices.
14. Déconnectez le chargeur avant la réparation.
15. Classe de protection II.
16. Le chargeur peut être utilisé uniquement à l'intérieur des locaux secs.
17. Ne jetez pas les piles dans le feu.
18. Température maximale admissible des piles.
19. Recyclage.
20. Tenez d'autres personnes éloignées de la taille-herbes pendant qu'elle fonctionne.

## CONSTRUCTION DE L'APPAREIL ET SON UTILISATION

La taille-herbes est un outil électrique alimenté par la batterie. L'entraînement est constitué du moteur à commutateur, à courant continu à aimants fixes. La taille-herbes décrite dans la présente notice technique est destinée aux travaux réalisés dans le jardin familial. L'appareil est conçu pour couper l'herbe sur les bords du gazon et dans ses coins et sur les jardins fleuris, dans les endroits inaccessibles pour la faucheuse.

**Il faut absolument utiliser l'outil électrique conformément à sa destination.**

## DESCRIPTION DES PAGES GRAPHIQUES

La numérotation ci-dessous se réfère à des éléments de l'appareil présentés sur les pages graphiques de la présente notice.

1. Baguette de protection
2. Manchon de serrage du manche télescopique
3. Manette de verrouillage de la poignée avant
4. Poignée avant
5. Interrupteur
6. Bouton de verrouillage de l'interrupteur
7. Poignée arrière
8. Éléments coupants de recharge
9. Tuyau télescopique
10. Bouton de verrouillage d'angle d'inclinaison de la tête de coupe
11. Protecteur
12. Élément coupant
13. Tête de coupe
14. Bouton de fixation de la batterie
15. Batterie
16. Chargeur
17. Diodes LED
18. Bouton de signalisation de l'état de charge de de la batterie
19. Signalisation de l'état de charge de la batterie (diodes LED).
20. Vis à tête fendue de fixation du protecteur
21. Broche
22. Tige

\* Il peut exister des différences entre la figure et le produit présenté sur celle-ci.

## DESCRIPTION DES SIGNES GRAPHIQUES



ATTENTION



AVERTISSEMENT



MONTAGE/RÉGLAGE



INFORMATION

## ÉQUIPEMENT ET ACCESSOIRES

- |   |             |
|---|-------------|
| 1. Protecteur                               | - 1 pièce   |
| 2. Tête de coupe avec les éléments coupants | - 1 pièce   |
| 3. Éléments coupants                        | - 20 pièces |
| 4. Vis à tête fendue                        | - 2 pièces  |
| 5. Vis                                      | - 1 pièce   |

## PRÉPARATION AU FONCTIONNEMENT

### INTRODUCTION / INSERTION DE LA BATTERIE

- Appuyez sur le bouton de fixation de la batterie (14) et retirez la batterie (15) (fig. A).
- Insérez la batterie chargée (15) dans le logement de la poignée jusqu'à ce que le bouton de fixation de la batterie (14) s'enclenche de manière audible.

### CHARGEMENT DE LA BATTERIE

La batterie est fournie en état partiellement chargé. La charge de la batterie doit être effectuée dans des conditions où la température ambiante s'élève de 4 °C à 40 °C. Une nouvelle batterie ou une batterie qui n'a pas été utilisée depuis longtemps atteindra sa capacité maximale après environ 3-5 cycles de charge et de décharge.

- Retirez la batterie (15) de l'appareil (fig. A).
- Branchez le chargeur dans la prise secteur (230 V AC).
- Insérez la batterie (15) dans le chargeur (16) (fig. B). Vérifiez si la batterie est correctement encastrée (insérée jusqu'à la butée).

Après le branchement du chargeur dans la prise secteur (230 V AC) la diode verte (17) sur le chargeur s'allumera, la diode signale la mise sous tension.

Après la mise de la batterie (15) dans le chargeur (16) la diode rouge (17) sur le chargeur s'allumera, ce qui signale que le processus de chargement de la batterie est en cours.

Les diodes vertes d'état de charge (19) de la batterie clignoteront en même temps en se référant aux situations différentes (cf. description ci-dessous).

- **Clignotement de toutes les diodes** - signale l'épuisement de la batterie et la nécessité de chargement.
- **Clignotement de 2 diodes** - signale la décharge partielle de la batterie.
- **Clignotement d'une seule diode** - signale un haut niveau de chargement de la batterie.

Après la charge complète de la batterie, la diode (17) sur le chargeur s'allumera en vert, et toutes les diodes d'état de charge de la batterie (19) s'allumeront de manière continue. Après un certain temps (env. 15 secondes), les diodes d'état de charge de la batterie (19) s'éteindront.



Le chargement de la batterie ne peut pas dépasser la période de 8 heures. Le dépassement de cette période peut provoquer l'endommagement des piles de la batterie. Le chargeur ne se désactivera pas automatiquement après la charge complète de la batterie. La diode verte sur le chargeur continuera à s'allumer. Les diodes d'état de charge de la batterie s'éteindront après un certain temps. Il faut débrancher l'alimentation avant de retirer la batterie de la prise du chargeur. Il faut éviter les chargements partiels consécutifs. Il faut éviter le chargement de la batterie après une courte utilisation. La diminution de la période entre les chargements consécutifs nécessaires témoigne du fait que la batterie est usée et qu'il faut la remplacer.



**Durant le processus de chargement, les batteries s'échauffent. Il est interdit d'utiliser l'appareil juste après le chargement – il faut attendre jusqu'à ce que la batterie atteigne la température ambiante. Cela protège la batterie contre l'endommagement.**

#### SIGNALISATION D'ÉTAT DE CHARGE DE LA BATTERIE



La batterie est équipée de signalisation de l'état de charge (3 diodes LED) (19). Pour vérifier l'état de charge de la batterie, il faut appuyer sur le bouton d'état de charge de la batterie (18) (fig. C). La luminescence de toutes les diodes signale un haut niveau de charge de la batterie. La luminescence de 2 diodes signale la décharge partielle. La luminescence d'une seule diode signifie l'épuisement de la batterie et la nécessité de chargement.

#### MONTAGE DU PROTECTEUR



- Mettez le protecteur (11) sur le boîtier du moteur de manière que sa partie couvrant soit dirigée vers l'opérateur.
- Serrez le protecteur (11) sur le boîtier du moteur à l'aide des vis à tête fendue fournies (20) (fig. D).

#### MONTAGE DE LA TÊTE DE COUPE



- La tête de coupe (13) est livrée séparément avec 2 éléments coupants déjà installés (12).
- Mettez la tête de coupe (13) sur la broche (21) de manière que sa partie plate de l'orifice recouvre la partie correspondante de la broche (fig. D).
- Visser la vis fournie en la tournant vers la gauche (filetage à gauche) (fig. E).



**Pour garder son fonctionnement correct, la tête de coupe doit être équipée de 2 éléments coupants. Le fonctionnement avec un seul élément coupant est inadmissible.**

#### BAGUETTE DE PROTECTION



- La fonction de la baguette de protection consiste à la protection pendant la coupe de l'herbe sur les bords du gazon et dans ses coins. Elle préserve l'élément coupant contre l'endommagement par les surfaces durs, par ex. par la bordure du trottoir en béton.
- La baguette de protection (1) installée sur le boîtier du moteur est réglée par l'insertion ou le retrait, en fonction des besoins (fig. F).

#### RÉGLAGE DE LA POIGNÉE AVANT



- La poignée avant est conçue pour les gauchers et également pour les droitiers. Lorsque nous commençons à travailler, il faut toujours saisir la taille-herbe d'une manière sûre, des deux mains, en utilisant les deux poignées.
- Desserrez la manette de verrouillage de la poignée avant (3) et réglez la poignée avant (4) en position optimale en fonction du travail réalisé (fig. G).
- Serrez la manette de verrouillage de la poignée avant (3) afin de la verrouiller en position souhaitée.

#### RÉGLAGE DE LA LONGUEUR DU TUYAU TÉLESCOPIQUE



- Réglage de la longueur du tuyau télescopique permet d'ajuster la hauteur de l'appareil en fonction de la taille et de la posture de l'utilisateur.
- Desserrez le manchon de serrage du manche télescopique (2).
- Avancez/ retirez le tuyau télescopique (9) pour obtenir la longueur souhaitée (fig. H).
- Verrouillez en serrant le manchon de serrage du manche télescopique (2).

#### RÉGLAGE D'ANGLE D'INCLINAISON DE LA POIGNÉE ARRIÈRE



- Grâce à la fonction pratique permettant de modifier l'angle d'inclinaison de la tête de coupe par rapport à la poignée arrière, il est possible de couper les bords du gazon et des jardins fleuris et de couper l'herbe dans les endroits difficilement accessibles tel que par ex. l'herbe sous le banc, sous le hamac, sous la table etc.
- Appuyez sur le bouton de verrouillage d'angle d'inclinaison de la tête de coupe (10).



**Il faut être particulièrement vigilante pendant l'utilisation de la taille-herbes lors de la coupe verticale des bords des gazons et des jardins fleuris. Il faut rester hors de la zone de découpe du fil coupe-bordure pour éviter le risque du choc d'un objet restant sur le sol et levé par l'appareil.**

#### POIGNÉE ARRIÈRE ROTATIVE



- Grâce à la rotation de la poignée arrière de 90° à gauche ou à droite par rapport à la tête de coupe, il est possible de réaliser la coupe verticale des bords des gazons et des jardins fleuris.
- En saisissant le corps de la taille-herbes, il faut retirer le tuyau télescopique (9) et la tourner de 90° à gauche ou à droite (suivant les signes marqués sur le manchon de serrage du manche télescopique).
- Lâcher l'appui, et sous la pression du ressort, sur le tuyau télescopique (9) et la poignée arrière (7) seront verrouillés en position souhaitée (fig. J).

## FUNCTIONNEMENT/RÉGLAGE

#### MISE EN MARCHÉ / MISE HORS SERVICE



**Interrupteur de la taille-herbes est équipé de dispositif de sûreté contre la mise en marche accidentelle.**



**Mise en marche** – appuyez sur le bouton de verrouillage de l'interrupteur (6) et appuyez sur le bouton de l'interrupteur (5) (fig. K).

**Mise hors circuit** – lâchez l'appui sur le bouton de l'interrupteur (5).



**Après la mise hors circuit du moteur, les éléments coupants tournent encore. Il est interdit d'essayer de verrouiller l'interrupteur en position activée.**

**Il faut installer de manière appropriée tous les composants qui doivent remplir les exigences garantissant le fonctionnement sûr et correct de la taille-herbes. Tout composant endommagé doit être immédiatement réparé ou remplacé.**

#### CONSIGNES DE SÉCURITÉ RELATIVES À L'UTILISATION EN TOUTE SÉCURITÉ



- En coupant l'herbe longue, il faut réaliser le travail progressivement, couche par couche.
- La taille-herbes doit être éloignée des objets durs et des cultures arables.
- Il est interdit d'utiliser la taille-herbes lorsque l'herbe est mouillée ou humide.
- Lors du découpage des bords du gazon, il faut se déplacer le long de la bordure du gazon.

## SERVICE ET ENTRETIEN



**Il faut retirer la batterie de l'appareil avant de procéder à toute activité d'installation, de réglage, de réparation ou de service.**



#### ENTRETIEN ET STOCKAGE

- Il est recommandé de nettoyer l'appareil juste après chaque utilisation.
- Il faut régulièrement nettoyer les trous de ventilation dans le boîtier du moteur.
- Il faut régulièrement enlever les résidus d'herbe du protecteur et de la tête de coupe.
- Il est interdit d'utiliser l'eau, les agents de nettoyage agressifs ou les solvants pour nettoyer l'appareil.
- Pour nettoyer l'appareil, il faut utiliser une brosse ou un tissu doux.

- L'appareil doit être posé toujours dans un endroit sec, inaccessible pour les enfants.
- Lorsque l'appareil n'est pas utilisé, la batterie doit être retirée.

## REPLACEMENT DES ÉLÉMENTS COUPANTS



La taille-herbes est équipée de 20 éléments coupants de rechange fixés sur la poignée avant. Il faut utiliser uniquement les éléments coupants recommandés.

- Mettez l'élément coupant (12) du côté de l'orifice plus grand sur la tige (22) de la tête de coupe (13) et retirez vers l'extérieur jusqu'à ce que la tige (22) soit insérée dans l'orifice plus petit de l'élément coupant (12) (fig. L).
- Procédez de la même manière avec l'autre élément coupant.
- Le démontage de l'élément coupant (12) est réalisé en ordre inverse par rapport au montage.



Tout défaut doit être éliminé par le service agréé du fabricant.

## CARACTÉRISTIQUES TECHNIQUES

### CARACTÉRISTIQUE NOMINALE

Taille-herbes à batterie 58G030	
Paramètre	Valeur
Tension de la batterie	18 V DC
Vitesse de rotation de la broche sans charge	9000 min <sup>-1</sup>
Largeur de la coupe	254 mm
Lames en polymères	88,5 mm
Quantité de lames montées sur la tête de coupe	2
Réglage de la longueur de la poignée	1,1 ÷ 1,4 m
Classe de protection	III
Poids	1,8 kg
Année de fabrication	2020
58G030 signifie le type et également la définition de l'appareil	

Batterie de système Graphite Energy +		
Paramètre	Valeur	
Batterie	58G001	58G004
Tension de la batterie	18 V DC	18 V DC
Type de batterie	Li-Ion	Li-Ion
Capacité de la batterie	2000 mAh	4000 mAh
Plage de température ambiante	4°C – 40°C	4°C – 40°C
Durée de chargement avec le chargeur 58G002	1 h	2 h
Poids	0,400 kg	0,650 kg
Année de fabrication	2020	2020

Chargeur de système Graphite Energy +	
Paramètre	Valeur
Type de chargeur	58G002
Tension d'alimentation	230 V AC
Fréquence d'alimentation	50 Hz
Tension de charge	22 V DC
Courant max. de chargement	2300 mA

Plage de température ambiante	4°C – 40°C
Durée de chargement de la batterie 58G001	1 h
Durée de chargement de la batterie 58G004	2 h
Classe de protection	II
Poids	0,300 kg
Année de fabrication	2020

### DONNÉES CONCERNANT LE BRUIT ET LES VIBRATIONS

Niveau de pression acoustique	$L_{PA} = 79,5 \text{ dB(A)}$ $K=3\text{dB(A)}$
Niveau de puissance acoustique	$L_{WA} = 91,9 \text{ dB(A)}$ $K=2,23\text{dB(A)}$
Valeur d'accélération vibrations (poignée arrière)	$a_h = 1,453 \text{ m/s}^2$ $K=1,5 \text{ m/s}^2$
Valeur d'accélération vibrations (poignée avant)	$a_h = 3,224 \text{ m/s}^2$ $K=1,5 \text{ m/s}^2$

### Informations relatives au bruit et aux vibrations

Le niveau du bruit émis par l'appareil a été défini par tels paramètres que le niveau de la pression acoustique  $L_{PA}$  et le niveau de puissance acoustique  $L_{WA}$  (la valeur K signifie l'incertitude de mesurage). Les vibrations émises par l'appareil sont décrites par la valeur d'accélération des vibrations  $a_h$  (la valeur K signifie l'incertitude de mesurage).

Les valeurs citées dans le présent document : le niveau de pression acoustique émise  $L_{PA}$ , le niveau de puissance acoustique  $L_{WA}$  et la valeur d'accélération des vibrations  $a_h$  ont été mesurées conformément à la norme EN 60335-1:2012; EN 50636. Le niveau des vibrations cité  $a_h$  peut être utilisé pour la comparaison des appareils électriques et pour l'évaluation préliminaire de l'exposition aux vibrations.

Le niveau des vibrations cité n'est représentatif que pour des utilisations essentielles de l'appareil. Si un outil électrique sera utilisé pour d'autres applications ou conjointement avec d'autres outils de travail, et également, si cet outil ne sera pas entretenu d'une manière appropriée, le niveau des vibrations peut changer. L'entretien insuffisant ou trop rarement appliqué peut entraîner l'intensification des vibrations. Les raisons citées ci-dessus peuvent causer l'augmentation de l'exposition aux vibrations pendant toute la période d'utilisation de l'outil.

Afin d'estimer précisément l'exposition aux vibrations, il faut prendre en compte les périodes durant lesquelles un outil électrique est débranché ou les périodes durant lesquelles il est branché mais n'est pas utilisé. Ainsi, après l'analyse précise de tous les facteurs, l'exposition cumulée aux vibrations peut s'avérer sérieusement inférieure.

Il faut mettre en œuvre les moyens de sécurité supplémentaires pour protéger l'utilisateur contre les effets de vibrations, tels que : entretenir périodiquement l'outil électrique et d'autres outils de travail, assurer la température des mains adéquate, organiser le travail d'une manière adéquate.

### PROTECTION DE L'ENVIRONNEMENT



Les appareils électriques usagés ne doivent pas être jetés avec les ordures ménagères, mais apportés dans un point de collecte sélective pour le recyclage. Contactez les autorités locales ou votre revendeur pour des conseils en matière de recyclage. Le matériel électrique et électronique usagé contient des substances nocives pour l'environnement. Le matériel non recyclé constitue une menace potentielle pour l'environnement et la santé humaine.



**Li-Ion**

Ne pas jeter les batteries avec les ordures ménagères, ne pas les jeter au feu ou dans l'eau. Les batteries endommagées ou usées doivent être correctement recyclées conformément à la directive en vigueur sur l'élimination des piles et batteries.

\* Sujet à changement sans préavis.

« Grupa Topex Spółka z ograniczoną odpowiedzialnością » Spółka komandytowa domicilié à Varsovie, ul. Pograniczna 2/4 (ci-après dénommé : « Grupa Topex ») informe que tous les droits d'auteur sur le contenu de cette notice (ci-après dénommée : « Notice »), y compris notamment les textes, les photographies, les schémas, les figures, ainsi que la mise en page, appartient uniquement à Grupa Topex et font l'objet d'une protection juridique conformément à la loi du 4 février 1994 sur le droit d'auteur et les droits voisins (J. O. 2006 n° 90 pos. 631, telle que modifiée). La copie, le traitement, la publication, les modifications à des fins commerciales de l'ensemble ou d'une partie de la présente Notice sans l'autorisation écrite de Grupa Topex sont strictement interdits et peuvent engager la responsabilité civile et juridique.











**graphite.pl**